

# AIPER®

— bring vacation home —

## ROBOTIC POOL CLEANER User Manual

Original Instructions

**Aiper Scuba S1**

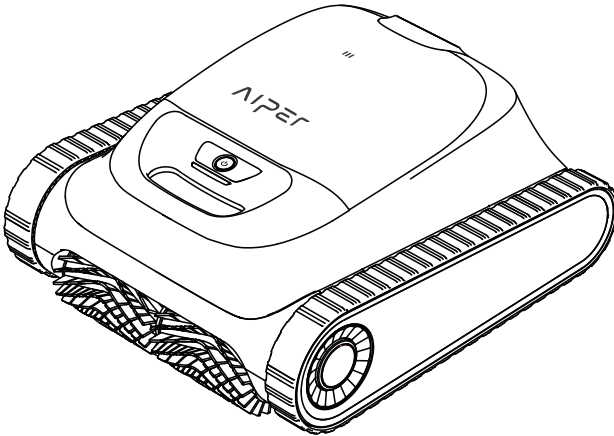

NEDERLANDS | SLOVENČINA | SVENSKA  
ROMÂNĂ | ČEŠTINA | LĚTZEBUERGESH



# CONTENTS

---

Nederlands -----	1-22
Slovenčina -----	23-44
Svenska -----	45-66
Română -----	67-88
Čeština -----	89-110
Lëtzebuergesch -----	111-132

---



Scan for more languages

Bedankt dat u voor Aiper hebt gekozen.

U bent nu lid geworden van een familie bestaande uit miljoenen mensen die al vertrouwen op Aiper voor de verzorging van hun zwembaden en die genieten van het gemak van een brandschoon zwembad.

Deze gebruikershandleiding helpt u bij het onderhouden van uw Aiper-zwembadreiniger en zorgt ervoor dat deze jarenlang optimaal zal presteren. Neem een paar minuten de tijd om deze handleiding door te lezen.

Als u vragen hebt, ga dan naar onze website [www.aiper.com](http://www.aiper.com) en neem contact op met ons klantenserviceteam voor hulp of meer informatie.

## Aiper Klantenservice:

 E-mail: [service@aiper.com](mailto:service@aiper.com)



Scan voor  
videohandleiding



Scan de QR-code  
voor toegang tot  
de klantenservice

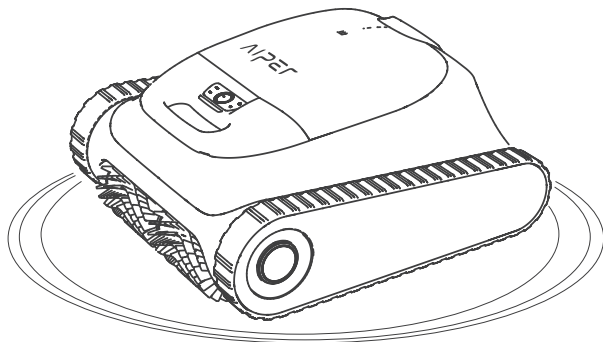

**Nederlands****INHOUDSOPGAVE**

Belangrijke veiligheidsmaatregelen -----	3
1. Constructie-----	6
2. Specificaties en bedrijfsomstandigheden ---	7
3. De app downloaden -----	8
4. Opladen -----	8
5. Uw Aiper-zwembadreiniger gebruiken-----	9
6. Uw apparaat bedienen -----	10
7. Demontage en reiniging -----	13
8. Onderhoud -----	16
9. Opslag -----	20
10. LED-indicator -----	21
11. Paklijst -----	21
12. Garantie -----	22

## Belangrijke veiligheidsmaatregelen

Lees deze handleiding aandachtig door en volg alle waarschuwingen en instructies op bij het gebruik van uw Aiper Zwembadreinigingsrobot (hierna "apparaat" genoemd). Het niet opvolgen van de waarschuwingen en instructies kan leiden tot elektrische schokken, brand of ernstig letsel. Aiper is niet aansprakelijk voor verlies of letsel veroorzaakt door onjuist gebruik van dit apparaat.

Lees en volg de volgende suggesties op voor uw eigen veiligheid en optimale prestaties van dit apparaat.

1. Dit apparaat is niet bedoeld voor gebruik door personen (inclusief kinderen) met verminderde fysieke, zintuiglijke of mentale vermogens, of gebrek aan ervaring en kennis, tenzij zij onder toezicht staan of instructies hebben gekregen over het gebruik van het apparaat van een persoon die verantwoordelijk is voor hun veiligheid.
2. Kinderen mogen niet met het apparaat spelen. Reiniging en gebruikersonderhoud mogen zonder toezicht niet door kinderen worden uitgevoerd.
3. Er moet toezicht worden gehouden op kinderen om ervoor te zorgen dat ze niet met het apparaat spelen.
4. Zorg ervoor dat kinderen niet proberen om het apparaat aan te raken terwijl het in werking is.
5. Laat kinderen onder geen enkele omstandigheid op het apparaat rijden.
6. Gebruik het apparaat niet met mensen of dieren in het zwembad.
7. Als het apparaat in werking is, steek uw handen dan niet in enig deel van het apparaat, omdat dit tot letsel kan leiden.
8. Laat het apparaat niet uit het water lopen, omdat dit tot oververhitting kan leiden.
9. Een oplader die geschikt is voor het ene type batterij kan een brandgevaar vormen bij gebruik met een ander type batterij.
10. **WAARSCHUWING:** Gebruik voor het opladen van de batterij alleen de afneembare voedingseenheid die met dit apparaat wordt meegeleverd.
11. De lithiumbatterij in dit apparaat is een 12-cellige 14,4V-gelijkstroombatterij van 7800 mAh, compatibel met opladermodel E044-1A168260HE / GC42-168260-2A. Voordat u het apparaat weggooit, moet de batterij in overeenstemming met de lokale wet- en regelgeving worden verwijderd en weggegooid.

12. Dit apparaat mag alleen worden gebruikt met lithiumbatterijen van het model C1264B8-02 en knoopcelbatterijen van het model CR1225.
13. Het apparaat bevat batterijen die alleen door vakmensen kunnen worden vervangen. Als u de batterij van het apparaat wilt vervangen, neem dan contact op met de klantenservice.
14. Dit apparaat bevat batterijen die niet kunnen worden vervangen. Wanneer de batterij het einde van zijn levensduur heeft bereikt, moet het apparaat op de juiste manier worden weggegooid.
15. Wees u bewust van het risico op kortsluiting op de aansluitingen van het batterijgevoede apparaat of de batterij door metalen voorwerpen.
16. Als een beschadigd apparaat een onbekende vloeistof produceert, vermijd dan contact met de vloeistof. Als u in contact komt met een vreemde vloeistof, vooral wanneer deze in contact komt met uw ogen of andere gevoelige delen, spoel dan onmiddellijk met water. Vloeistof die uit een beschadigde batterij komt, kan huidirritatie of brandwonden veroorzaken.
17. Stel het apparaat of de batterij niet bloot aan vuur of extreme temperaturen. Blootstelling aan vuur of temperaturen boven 70 °C (158 °F) kan een explosie veroorzaken.
18. Koppel het apparaat los van de oplader en zet de aan/uit-knop van het apparaat in de stand UIT voordat u de batterij verwijdert en het apparaat weggooit.
19. Voordat u het apparaat weggooit, moet de batterij in overeenstemming met de lokale wet- en regelgeving worden verwijderd en weggegooid.
20. Gooi gebruikte batterijen weg in overeenstemming met de lokale wet- en regelgeving.
21. Verbrand het apparaat niet, zelfs niet als het ernstig beschadigd is. De batterijen kunnen exploderen in een vuur.
22. Zorg er voordat u uw apparaat oplaadt met de oplader voor dat het apparaat is uitgeschakeld en dat de oplaadpoort droog is. Zorg ervoor dat uw apparaat tijdens het opladen in een koele, goed geventileerde ruimte is geplaatst. Bedek uw apparaat niet tijdens het opladen, omdat dit ervoor kan zorgen dat componenten oververhit raken.

23. WAARSCHUWING: Vervang een beschadigd netsnoer onmiddellijk om het risico op elektrische schokken te verkleinen.
24. Als het netsnoer is beschadigd, moet het worden vervangen of gerepareerd door een gekwalificeerd elektricien of door de Aiper Klantenservice om gevaar te voorkomen.
25. De voeding mag niet worden gerepareerd en niet langer worden gebruikt als deze beschadigd of defect is.
26. Alleen gecertificeerde professionals mogen de verzegelde aandrijfset van uw apparaat demonteren.
27. Gebruik het apparaat alleen zoals beschreven in deze handleiding. Gebruik alleen door de fabrikant aanbevolen of verkochte hulpstukken.
28. Gebruik uw apparaat niet tegelijkertijd met andere zwembadapparatuur, zoals een zwembadfilter, -reiniger of -skimmer.
29. Wanneer u uw apparaat in het water plaatst, moet de voorkant van het apparaat naar boven gericht zijn en het apparaat mag nooit ondersteboven worden geplaatst of in het zwembad worden gegooid.
30. Let op uw stappen en behoud uw evenwicht wanneer u in de buurt van het zwembad werkt.
31. Laat het apparaat niet vallen, doorboor de behuizing niet en beschadig het apparaat niet opzettelijk, omdat dit uw garantie kan doen vervallen.
32. Om RF-blootstelling te voorkomen, wordt een afstand van 20 cm of meer aanbevolen tussen de personen die het apparaat bedienen en het apparaat zelf. Bediening op kleinere afstanden wordt afgeraden. De antenne die voor de zender van dit apparaat wordt gebruikt, mag niet op dezelfde plek als een andere antenne of zender worden geplaatst.
33. Koppel de skimmer los van het elektriciteitsnet voordat u gebruikersonderhoud uitvoert, zoals het reinigen van het filter.
34. De stekker moet uit het stopcontact worden getrokken voordat u de oplader reinigt of onderhoudt.
35. Als u de oplader gedurende een langere periode niet gebruikt, trek de stekker van de oplader dan uit het stopcontact.
36. Als het apparaat niet wordt gebruikt, bewaar het dan binnenshuis in een koele, goed geventileerde ruimte.

37. LET OP:

1. ALLEEN VOOR GEBRUIK MET ZWEMBADEN.
2. LAAT DE POMP NIET DROOG LOPEN.
3. DE GEBRUIKER MOET DE HANDLEIDING LEZEN OM HET RISICO OP LETSEL TE VERKLEINEN.
4. ALLEEN VOOR GEBRUIK MET AC/DC-ADAPTER, MODEL: E044-1A168260HE / GC42-168260-2A.

## BEWAAR DEZE HANDLEIDING

Lees deze gebruikershandleiding zorgvuldig door voordat u het apparaat gebruikt.

### 1. Constructie

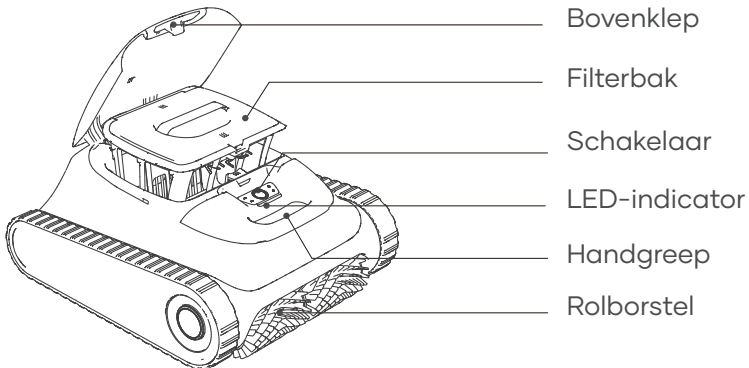

Terughaalhaak

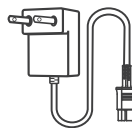

Oplader

## 2. Specificaties en bedrijfsomstandigheden

1. Zwembadformaat: 1600 ft<sup>2</sup>/150 m<sup>2</sup>
2. Opladerinvoer: 100-240 V, 60/50 Hz, Max. 1,5 A
3. Opladeruitvoer: 16,8 V/2,6 A
4. Opladtid: 4 uur
5. Batterijduur: 180 minuten
6. IP-klasse: IPX8 waterdicht
7. Waterdiepte: 1,6-10 ft (0,5-3 m)
8. Motorvermogen: 75 W
9. Batterij: 7800 mAh
10. Batterijspanning: 14,4 V
11. Bluetooth-frequentiebereik: 2402-2480 MHz, maximaal E.I.R.P.: 3,39 dBm
12. 2,4G-Wi-Fi-frequentiebereik: 2412-2472 MHz, maximaal E.I.R.P.: 15,13 dBm

### LET OP:

Gebruik het apparaat niet in een zwembadomgeving die niet voldoet aan de hieronder beschreven voorwaarden. Als u dit toch doet, kan het apparaat beschadigd raken en deze schade wordt niet gedekt door de garantie.

- Temperatuur: 50-95 °F (10-35 °C)
- pH-waarde: 7,0-7,4
- Chloor: Maximaal 4 ppm
- NaCl: Maximaal 5000 ppm

### 3. De app downloaden

- Zoek naar "Aiper" in de app-winkel van uw apparaat en download en installeer de app op uw mobiele apparaat.
- Start de app en registreer u. Meld u vervolgens aan bij de app met de gegevens (e-mailadres en wachtwoord) die u tijdens de registratie hebt opgegeven.



### Het netwerk instellen

- Controleer het volgende voordat u een apparaat toevoegt:
  - Er is 2,4G-Wi-Fi-dekking in het gebied waar het apparaat wordt gebruikt. 5G-Wi-Fi wordt niet ondersteund.
  - Uw telefoon ondersteunt Wi-Fi en Bluetooth en Bluetooth is geactiveerd.
  - De telefoon bevindt zich binnen 20 ft/6 m van uw nieuwe apparaat.
- Tik op de "+" in de rechterbovenhoek van de startpagina van de app, selecteer "Apparaat toevoegen" en volg de instructies om het apparaat toe te voegen.
- Nadat u het apparaat hebt toegevoegd, kunt u uw Aiper-apparaat en de functies configureren en bekijken in de Aiper-app.

Opmerking: Sommige functies van uw apparaat kunnen alleen worden gebruikt als uw apparaat uit het water is. Zodra het apparaat onder water is, verliest u de verbinding en kunt u uw apparaat niet meer bedienen via de app.

### 4. Opladen

**LET OP:** Laad het apparaat niet op in direct zonlicht.

- Laad het apparaat volledig op voordat u het gebruikt om het zwembad te reinigen.
- Verwijder voor het opladen de afdekking van de oplaadpoort om te controleren of er nog restwater in de oplaadpoort zit. Als dit het geval is, veeg de oplaadpoort dan eerst droog.
- Steek de oplaadkabel in de oplaadpoort van het apparaat en vervolgens in een beschikbaar stopcontact. De LED-indicator op het apparaat begint te pulseren, wat aangeeft dat het apparaat wordt opgeladen. De LED blijft branden wanneer het apparaat volledig is opgeladen.

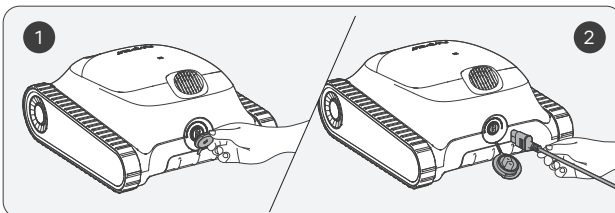

## 5. Uw Aiper-zwembadreiniger gebruiken

- a. Dit apparaat is geschikt voor het reinigen van vloeren, muren en waterlijnen in gebieden met een oppervlakte tot 1600 ft<sup>2</sup>/150m<sup>2</sup>.

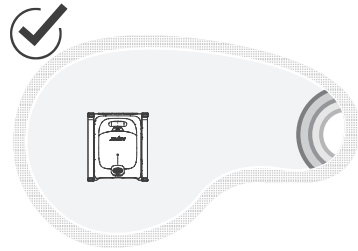
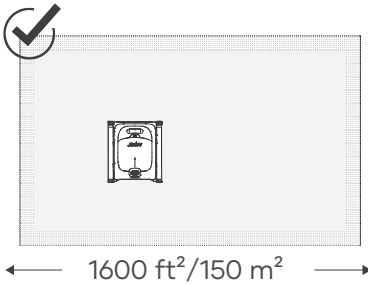

b. **Het filter kiezen**

Er worden twee filters van verschillende dikte meegeleverd: een vervangbaar ultrafijn MicroMesh™-filter en een filterbak.

Het vervangbaar ultrafijn MicroMesh™-filter kan deeltjes opvangen die zo klein zijn als 3-10 µm, zoals slib en enkele algen. Wanneer er weinig zichtbaar vuil is (bijv. stenen, bladeren, zand, vuil, haar) en het water troebel lijkt of enkele algen bevat, wordt aanbevolen om zowel de filterbak als het vervangbaar ultrafijn MicroMesh™-filter te gebruiken.

Als er een aanzienlijke hoeveelheid zichtbaar vuil is, wordt aanbevolen om alleen de filterbak te gebruiken en niet het vervangbaar ultrafijn MicroMesh™-filter.

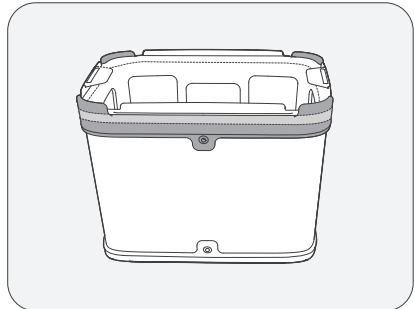
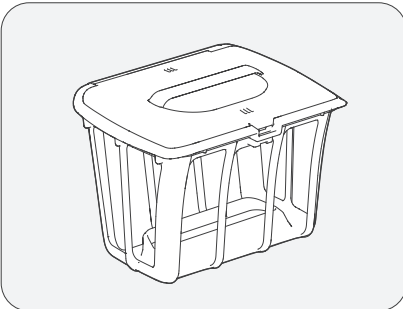

## 6. Uw apparaat bedienen

- a. Houd de aan/uit-knop 2 seconden ingedrukt om het apparaat in/uit te schakelen.

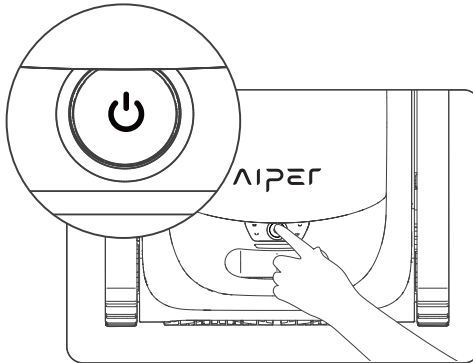

- b. De Automatische modus is de standaardmodus voor dit apparaat zodra het is ingeschakeld. Druk op de knop om te schakelen tussen de Automatisch Zwembadvloer, Zwembadwand en Eco.
- 1) Automatische modus: Het apparaat reinigt de zwembadvloer en -wanden, terwijl het de reinigingsroute op intelligente wijze plant op basis van het batterijniveau. Wanneer het batterijniveau laag is, keert het apparaat automatisch terug naar het oplaadstation en stopt het met reinigen.

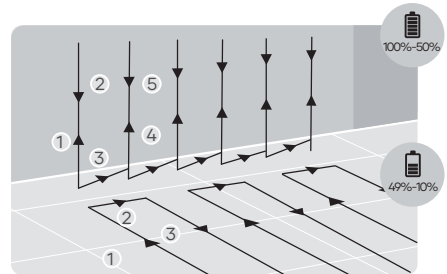
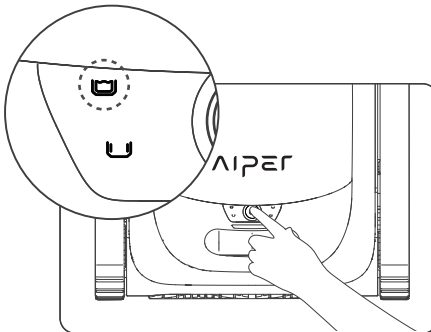

### Automatische modus: Vloer- en wandreiniging

- 2) Zwembadvloermodus: Het apparaat reinigt de zwembadvloer in een S-vormige route, zonder daarbij wanden te beklimmen of te reinigen. Wanneer het batterijniveau laag is, keert het apparaat automatisch terug naar het oplaadstation en stopt het met reinigen.

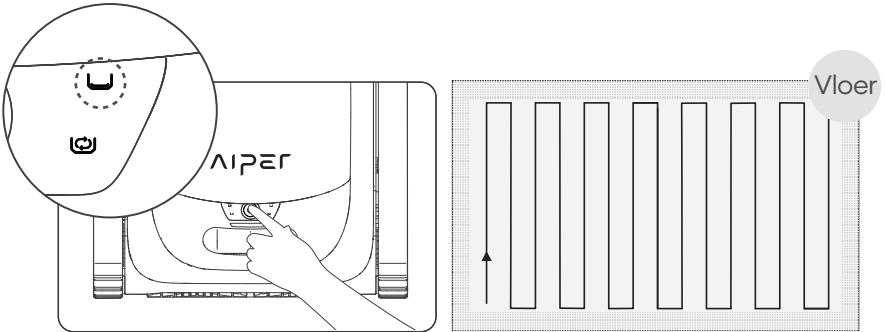

**Vloerreinigingsmodus**

- 3) Zwembadwandmodus: Het apparaat reinigt de zwembadwand in een N-vormige route, zonder daarbij de vloer te reinigen. Wanneer het batterijniveau laag is, stopt het apparaat automatisch met reinigen en keert het terug naar het oplaadstation.

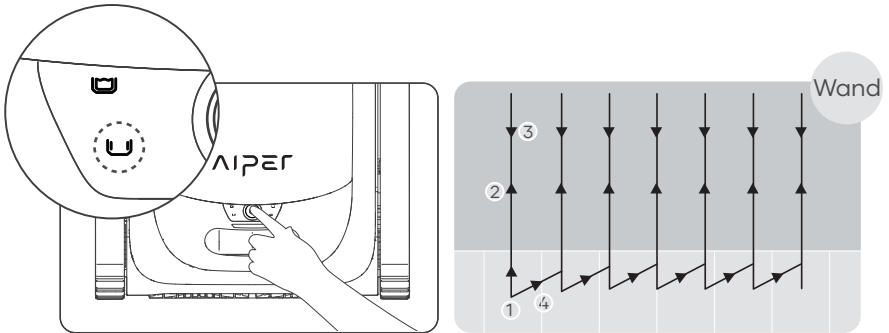

**Wandreinigingsmodus**

- 4) Ecomodus: Het apparaat reinigt de zwembadvloer één week lang elke 48 uur gedurende 45 minuten wanneer het apparaat volledig is opgeladen.

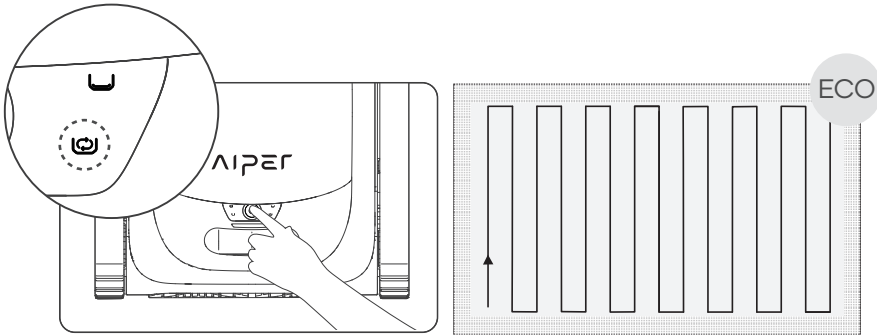

### Ecomodus

- c. Nadat het apparaat 30 seconden is ingeschakeld, schakelt het de waterpomp 3 keer kort in met een interval van 10 seconden om te controleren of het apparaat in het water is gegaan. Als het apparaat 3 keer detecteert dat het niet in het water is gegaan, dan schakelt het uit; plaats het apparaat binnen 1 minuut na het starten van het apparaat in het zwembad. Het apparaat begint binnen 10 seconden nadat het de bodem van het zwembad heeft bereikt met reinigen.
- d. Wanneer het batterijniveau laag is, keert het apparaat automatisch terug naar het oplaadstation en stopt het met reinigen.

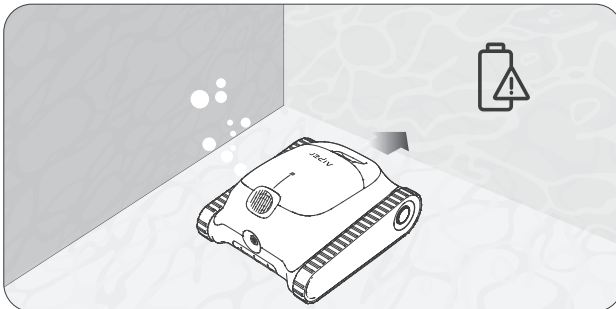

- e. Gebruik een haak om het apparaat van de zwembadbodem te tillen om te voorkomen dat u nat wordt. Gebruikers kunnen de haak aan een standaard zwembadreinigingsstok (niet meegeleverd) bevestigen om het bereik van de haak te vergroten.

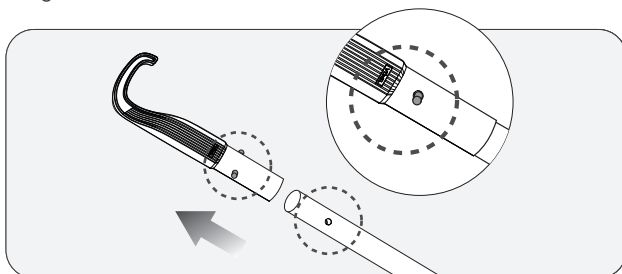

- f. Grijp de handgreep van het apparaat met de haak en til het apparaat uit het water.

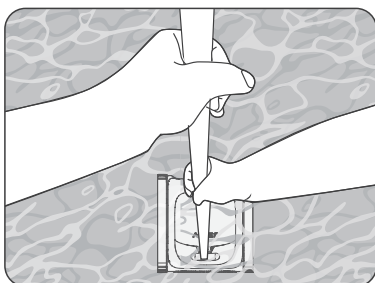

- g. Houd het apparaat vast bij de handgreep en laat al het water uit het apparaat lopen.

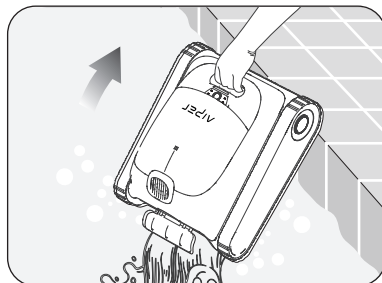

## 7. Demontage en reiniging

- a. Zet het apparaat op een veilige plaats opzij en open de bovenklep.

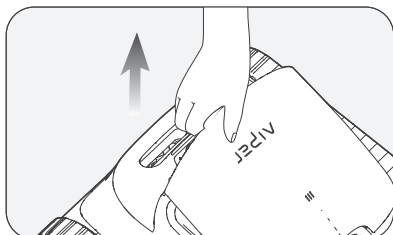

- b. Verwijder de filterbak door de handgreep ervan op te tillen.

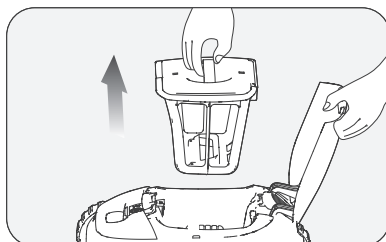

- c. Druk op de vergrendeling van het deksel van de filterbak en trek tegelijkertijd de handgreep van het deksel omhoog om de filterbak te openen.

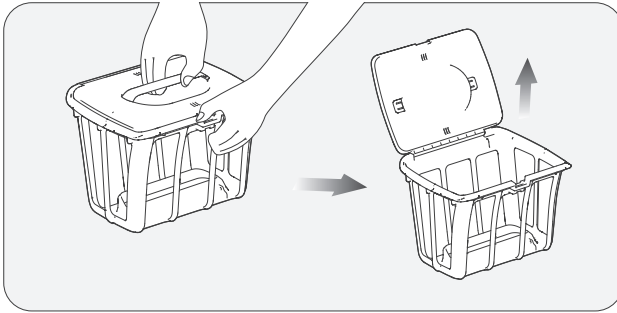

- d. Leeg de filterbak en verwijder het vervangbaar ultrafijn MicroMesh™-filter. Verwijder de vergrendelingen A, B, C en D op de rubberen strip van het vervangbaar ultrafijn MicroMesh™-filter uit de begrenzingsgleuven.

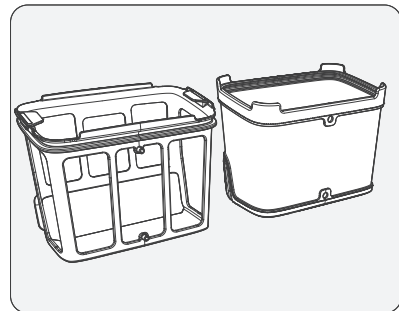
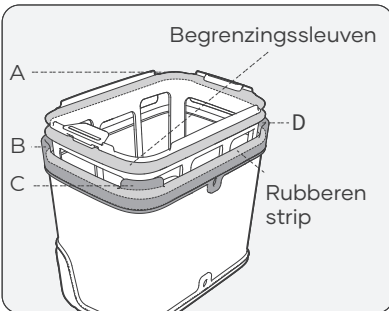
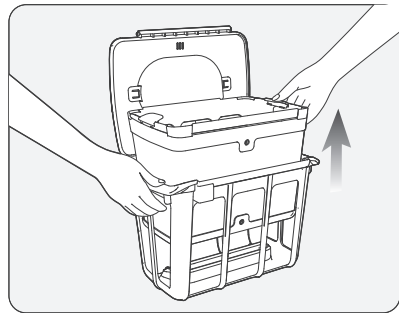
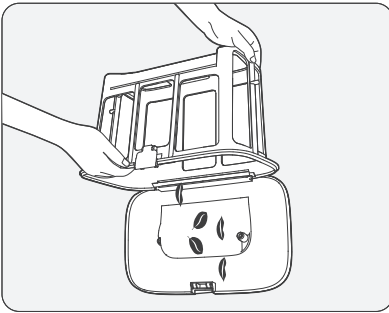

- e. Het vervangbaar ultrafijn MicroMesh™-filter moet van binnen en van buiten worden afgespoeld. Schrob het met de hand indien nodig.

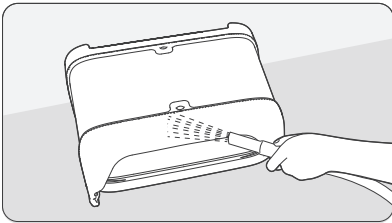
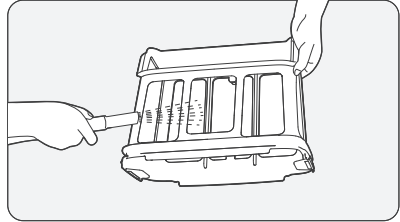
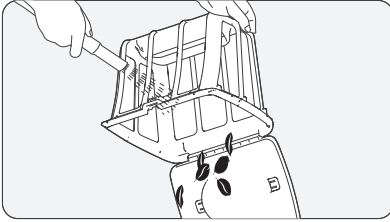

- f. Zorg ervoor dat A en B op de filterbak zijn uitgelijnd met A en B op het vervangbaar ultrafijn MicroMesh™-filter.
- g. Trek de vier hoeken A, B, C en D op de rubberen strip achtereenvolgens omhoog. Zorg ervoor dat ze vastzitten in de begrenziings sleuven van het vervangbaar ultrafijn MicroMesh™-filter. Controleer na de installatie of de rubberen strips allemaal vastzitten in de begrenziings sleuven.

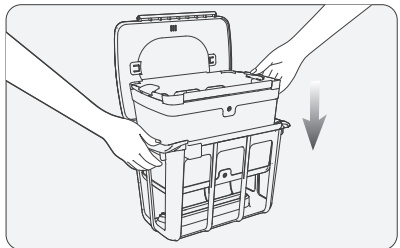
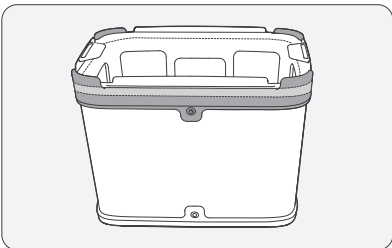
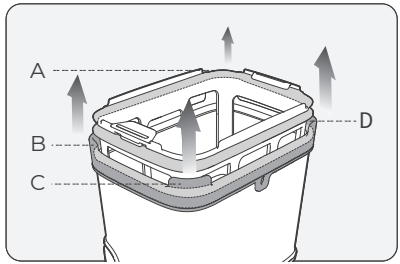
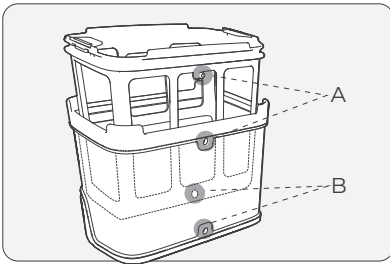

Opmerkingen:

- a. Haal het apparaat na elke reinigingstaak direct uit het zwembad en reinig de filterbak onmiddellijk. Laat het apparaat niet gedurende langere tijd in het zwembad liggen.
- b. Het is niet nodig om het vervangbaar ultrafijn MicroMesh™-filter en de filterbak na elke reinigingstaak te drogen. Dit wordt alleen aanbevolen om vochtgerelateerde geurtjes te voorkomen.
- c. Wanneer u uw apparaat, inclusief het vervangbaar ultrafijn MicroMesh™-filter en de filterbak, droogt of opbergt, wordt aanbevolen dat u ze op een goed geventileerde plaats buiten het bereik van direct zonlicht opbergt.
- d. Het vervangbaar ultrafijn MicroMesh™-filter kan deeltjes opvangen die zo klein zijn als 3-10 µm, zoals slib en enkele algen. Wanneer er weinig zichtbaar vuil is (bijv. stenen, bladeren, zand, vuil, haar) en het water troebel lijkt of enkele algen bevat, wordt aanbevolen om zowel de filterbak als het vervangbaar ultrafijn MicroMesh™-filter te gebruiken. Als er een aanzienlijke hoeveelheid zichtbaar vuil is, wordt aanbevolen om alleen de filterbak te gebruiken en niet het vervangbaar ultrafijn MicroMesh™-filter.
- e. Het wordt aanbevolen om een hogedrukspuit te gebruiken om het vervangbaar ultrafijn MicroMesh™-filter en de filterbak te reinigen voor een grondige reiniging.
- f. Na een aantal keer gebruik kan het oppervlak van het vervangbaar ultrafijn MicroMesh™-filter tekenen van slijtage vertonen. Dit heeft geen invloed op de prestaties.
- g. Het vervangbaar ultrafijn MicroMesh™-filter is een verbruiksartikel en moet na elke 30 keer gebruik worden vervangen om een effectieve filtratie te behouden.

## 8. Onderhoud

### 8.1 De rupsbanden vervangen.

- a. Verwijder de zijafdekplaat van het apparaat.
- b. Verwijder de schroeven en de geleidehulzen van de wielen.

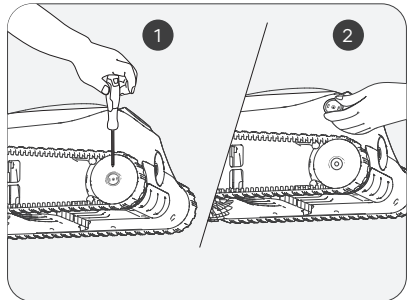
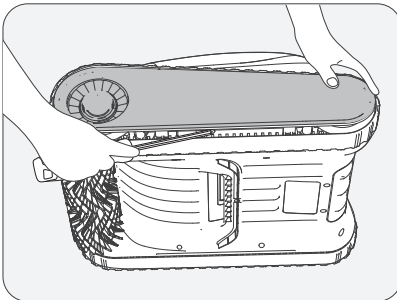

- c. Trek aan de wielen en de rupsband samen om ze te verwijderen.

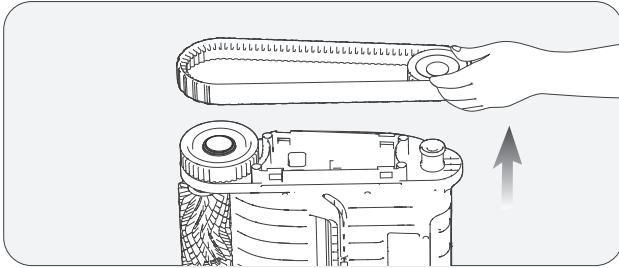

- d. Lijn de tandwielen op de nieuwe rupsbanden uit met de tandwielen op beide wielen en installeer vervolgens de achterwielen en rupsbanden samen terug op de ashulzen.

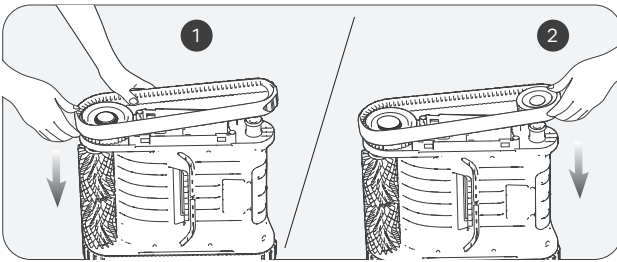

- e. Installeer de witte geleidehulzen terug door de D-vormige openingen uit te lijnen met die van de ashulzen.

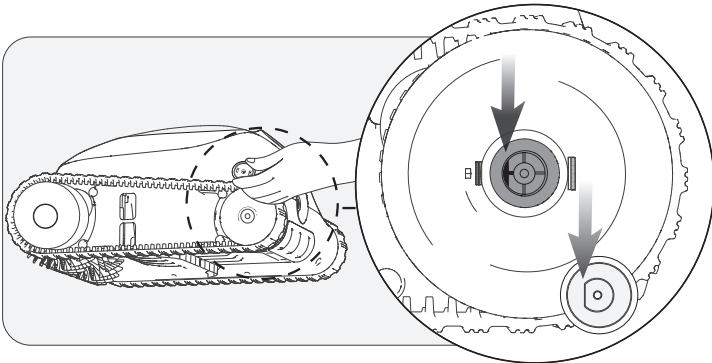

- f. Draai de schroeven vast en installeer de zijafdekplaat terug.

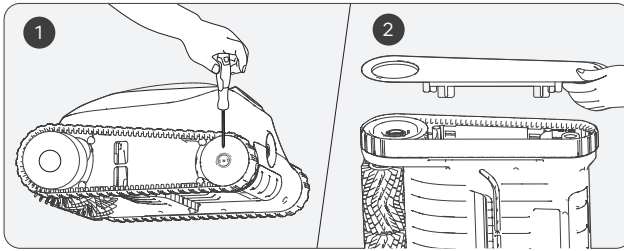

### 8.2 De rolborstelriem vervangen.

- a. Zoek de zijde die er anders uitziet dan rest van de rolborstelriem en trek de siliconen gespen die zijn vastgezet in de bevestigings sleuf omlaag.

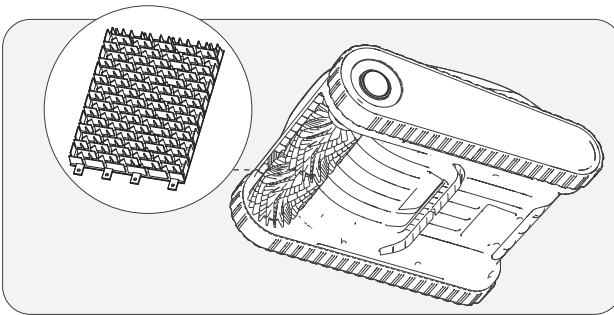

- b. Nadat u alle siliconen gespen hebt losgetrokken, vervangt u de rolborstelriem door een nieuwe. Lijn de siliconen gespen uit met de bevestigings sleuf en trek de gespen naar buiten. Ze kunnen worden vastgezet nadat ze door de sleuf zijn gegaan.

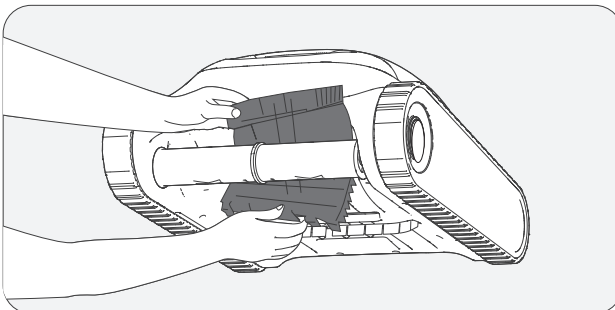

8.3 De afvoer reinigen.

- a. Til de bovenklep op.

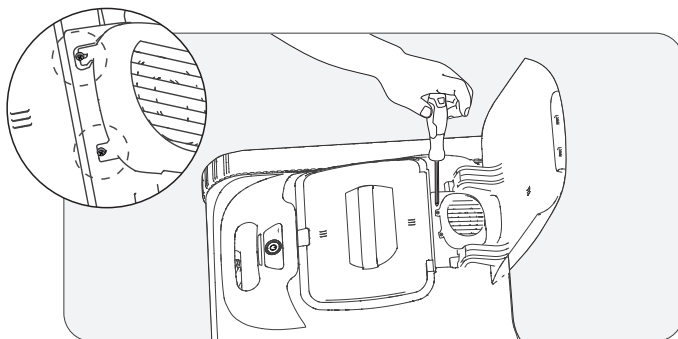

- b. Verwijder de schroeven en laat de afdekking leeglopen.

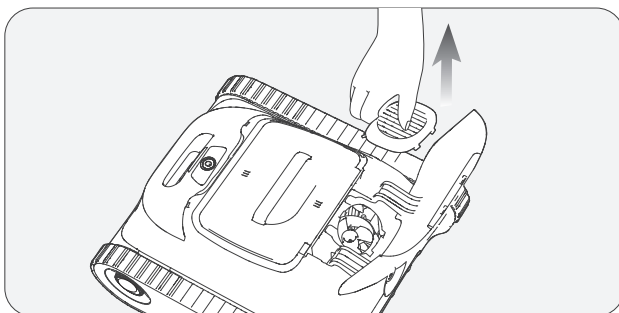

- c. Verwijder alle voorwerpen die verstrikt zijn geraakt in de ventilatorbladen van de afvoer en installeer de afvoerafdekking en schroeven vervolgens weer terug.

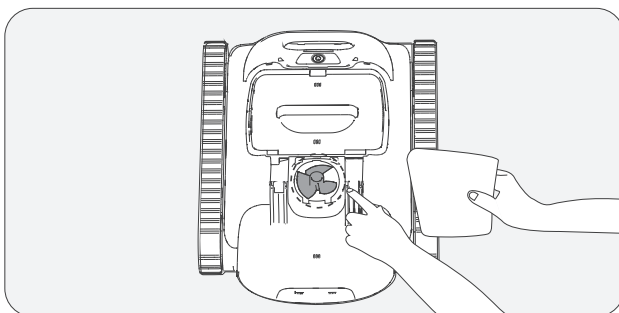

## 9. Opslag

### **Wintertips: Uw Aiper-apparaten opbergen en beschermen**

Hoe moet ik mijn Aiper-apparaat buiten het seizoen opbergen?

Als uw Aiper-apparaat buiten het zwembadseizoen niet wordt gebruikt, bijvoorbeeld in de winter of tijdens lange vakanties, zijn er een aantal stappen die u moet nemen om uw apparaat te beschermen en het in de best mogelijke staat te houden.

1. Schakel uw apparaat uit en koppel het los van de oplader.
2. Reinig het apparaat door eventueel achtergebleven vuil, inclusief vuil op de boven- en onderklep, wielen, rolborstels en oplaadpoort, te verwijderen.
3. Veeg uw apparaat droog met een stuk keukenrol of zachte doek.
4. Plaats het apparaat in de doos en berg het op een koele, goed geventileerde ruimte op.
5. Laad uw apparaat elke TWEE maanden op tot 40%-60% batterijcapaciteit om de batterij van uw apparaat gezond te houden.

Als u klaar bent om uw Aiper-apparaat weer in uw zwembad te gebruiken, laad uw apparaat dan volledig op voordat u het in uw zwembad gebruikt en laad uw apparaat nooit op in direct zonlicht.

## 10. LED-indicator

Status lampje	Apparaatstatus	Beschrijving	
Lampje pulseert	Opladen	De LED-kleuren geven het batterijniveau van het apparaat aan.	Blauwe lampje brandt continu: 100%
			Blauw: > 50%
			Geel: 50-15%
			Rood: < 15%
Lampje brandt continu	Gebruik	De LED-kleuren geven het batterijniveau van het apparaat aan.	Blauw: > 50%
			Geel: 50-15%
			Rood: < 15%
Rode lampje knippert snel	Apparaat-s toring	Verstopping filterbak, motor slaat af, elektrische lekkage, enz.	

## 11. Paklijst

Nr.	Naam	Model	Aantal (st.)
1	Reiniger	Alper Scuba S1	1
2	Oplader	/	1
3	Terughaalhaak	/	1
4	Gebruikershandleiding	/	1

## 12. Garantie

Dit product heeft alle kwaliteitscontroles en veiligheidstests doorstaan en deze zijn uitgevoerd door de technische afdeling van de fabriek.

1. Dit product wordt geleverd met een garantie die de batterij en motor van uw product dekt vanaf de aankoopdatum. De wettelijke bepalingen inzake garantievoorwaarden in het land waarin gebruikers woonachtig zijn, zijn ook van toepassing.
2. Deze garantie vervalt als het product is gewijzigd, verkeerd is gebruikt of is gerepareerd door onbevoegd personeel.
3. De garantie geldt alleen voor fabricagefouten en dekt geen schade die het gevolg is van verkeerd gebruik van het product door de eigenaar.
4. Het bestelnummer of bestelbewijs moet voor elke claim of reparatie tijdens de garantieperiode worden overlegd.
5. Dit is een aanvullende garantie die wordt aangeboden door AIPER INTELLIGENT SARL. te 43-47 avenue de la Grande Armée, 75116 Parijs, Frankrijk. Deze garantie doet geen afbreuk aan de gratis rechtsmiddelen bij gebrek aan conformiteit waarop de consument in overeenstemming met de wet recht op heeft jegens de verkoper.
6. E-mail voor garantie: [service@aiper.com](mailto:service@aiper.com)

### Conformiteitsverklaring (CE)



Shenzhen Aiper Intelligent Co., Ltd. verklaart hierbij dat dit product voldoet aan alle vereisten van de toepasselijke EU-richtlijnen 2014/53/EU en 2011/65/EU. – U kunt de volledige tekst van de Conformiteitsverklaring raadplegen via deze QR-code.

De EU-conformiteitsverklaring kan worden aangevraagd via het onderstaande adres: AIPER INTELLIGENT SARL 43-47 avenue de la Grande Armée, 75116 Parijs, Frankrijk



Points de collecte sur [www.quefairedemesdechets.fr](http://www.quefairedemesdechets.fr)  
Privilégiez la réparation ou le don de votre appareil !



Points de collecte sur [www.quefairedemesdechets.fr](http://www.quefairedemesdechets.fr)  
Privilégiez la réparation ou le don de votre appareil !



Dit symbool geeft aan dat dit product niet als huishoudelijk afval mag worden behandeld. In plaats daarvan moet het worden ingeleverd bij het daarvoor bestemde inzamelpunt voor de recycling van elektrische en elektronische apparatuur.

Ďakujeme, že ste si vybrali spoločnosť Aiper.

Pripojili ste sa do rodiny miliónov ľudí, ktorí už dôverujú spoločnosti Aiper v starostlivosti o svoje bazény a užívajú si pohodlie dokonale čistého bazéna.

Táto používateľská príručka vám pomôže pri údržbe vášho bazénového čističa Aiper a zaisťuje jeho maximálnu účinnosť na dlhé roky. Venujte niekoľko minút prečítaniu tejto príručky.

Ak máte akékoľvek otázky, navštívte našu webovú stránku [www.aiper.com](http://www.aiper.com) a kontaktujte naše služby zákazníkom, ktoré vám pomôžu alebo poskytnú ďalšie informácie.

## Služby zákazníkom spoločnosti Aiper:

 E-mail: [service@aiper.com](mailto:service@aiper.com)



Naskenujte na zobrazenie video príručky



Naskenujte kód QR na prístup k zákazníckej podpore

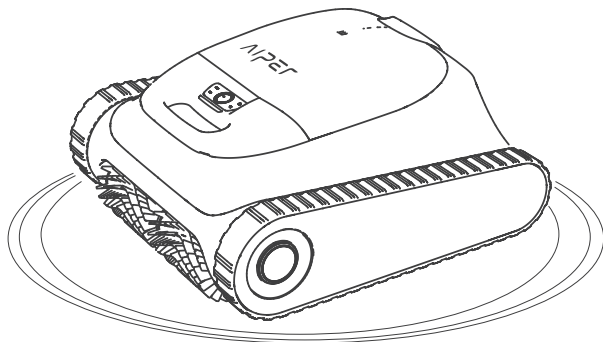

**Slovenčina****OBSAH**

Dôležité bezpečnostné opatrenia -----	25
1. Konštrukcia -----	28
2. Technické údaje a pracovné podmienky ----	29
3. Stiahnutie aplikácie -----	30
4. Nabíjanie -----	30
5. Používanie bazénového čističa Aiper -----	31
6. Prevádzka zariadenia -----	32
7. Demontáž a čistenie -----	35
8. Údržba -----	38
9. Skladovanie -----	42
10. LED indikátor -----	43
11. Zoznam balenia -----	43
12. Záruka -----	44

## Dôležité bezpečnostné opatrenia

Pred používaním robotického bazénového čističa Aiper (ďalej len „zariadenie“) si pozorne prečítajte túto príručku a dodržiavajte všetky upozornenia a pokyny. Nedodržanie týchto pokynov môže mať za následok úraz elektrickým prúdom, požiar alebo vážne zranenie. Spoločnosť Aiper nenesie zodpovednosť za akékoľvek straty alebo zranenia spôsobené nesprávnym používaním tohto zariadenia.

V záujme vašej bezpečnosti a optimálneho výkonu tohto zariadenia si prečítajte a dodržiavajte nasledujúce odporúčania.

1. Toto zariadenie nie je určené na používanie osobami (vrátane detí) so zníženými fyzickými, zmyslovými alebo duševnými schopnosťami alebo s nedostatkom skúseností a znalostí, pokiaľ im osoba zodpovedná za ich bezpečnosť neposkytuje dozor alebo pokyny týkajúce sa používania zariadenia.
2. Deti sa so zariadením nesmú hrať. Čistenie a údržbu používateľom nesmú vykonávať deti bez dozoru.
3. Deti by mali byť pod dozorom, aby sa zabezpečilo, že sa so zariadením nebudú hrať.
4. Zabezpečte, aby sa deti nepokúšali dotýkať zariadenia počas jeho prevádzky.
5. Za žiadnych okolností nedovoľte deťom jazdiť na zariadení.
6. Zariadenie nepoužívajte, ak sú v bazéne ľudia alebo zvieratá.
7. Počas prevádzky nestrkajte ruky do žiadnej časti zariadenia, pretože to môže mať za následok zranenie.
8. Zariadenie neprevádzkujte mimo vody, pretože to môže viesť k jeho prehriatiu.
9. Nabíjačka, ktorá je vhodná pre jeden typ akumulátora, môže pri použití s iným typom akumulátora spôsobiť riziko požiaru.
10. UPOZORNENIE: Na dobíjanie akumulátora používajte len odnímateľnú napájaciu jednotku dodanú s týmto zariadením.
11. Litiová batéria v tomto zariadení je 12-článková batéria jednosmerného prúdu s napätím 14,4 V, 7 800 mAh, kompatibilná s modelom nabíjačky E044-1A168260HE/GC42-168260-2A. Pred likvidáciou zariadenia je potrebné batériu vybrať a zlikvidovať v súlade s miestnymi zákonmi a predpismi.

12. Toto zariadenie možno používať len s lítiovými batériami modelu C1264B8-02 a gombíkovými batériami modelu CR1225.
13. Zariadenie obsahuje batérie, ktoré môžu vymeniť len kvalifikované osoby. Ak chcete vymeniť batériu v zariadení, obráťte sa na služby zákazníkom.
14. Toto zariadenie obsahuje batérie, ktoré nie sú vymeniteľné. Po skončení životnosti batérie sa zariadenie musí riadne zlikvidovať.
15. Dávajte pozor na riziko pólou batériou napájaného zariadenia alebo skratu batérie spôsobeného kovovými predmetmi.
16. V prípade, že z poškodeného zariadenia vytečie neznáma kvapalina, zabráňte kontaktu s touto kvapalinou. Pri kontakte s cudzou kvapalinou, najmä s očami alebo inými citlivými časťami, ich okamžite vypláchnite vodou. Kvapalina vytekajúca z poškodenej batérie môže spôsobiť podráždenie pokožky alebo popáleniny.
17. Zariadenie ani batériu nevystavujte ohňu ani nadmernej teplote. Vystavenie ohňu alebo teplote nad 70 °C (158 °F) môže spôsobiť výbuch.
18. Pred vybratím batérie za účelom likvidácie zariadenia odpojte zariadenie od nabíjačky a vypnite tlačidlo napájania zariadenia.
19. Pred likvidáciou zariadenia je potrebné batériu vybrať a zlikvidovať v súlade s miestnymi zákonmi a predpismi.
20. Použité batérie likvidujte v súlade s miestnymi zákonmi a predpismi.
21. Zariadenie nespálujte, ani keď je vážne poškodené. Batérie môžu v ohni vybuchnúť.
22. Pred nabíjaním pomocou nabíjačky sa uistite, že je zariadenie vypnuté a nabíjací port je suchý. Počas nabíjania by malo byť zariadenie uložené v chladnom, dobre vetranom priestore. Počas nabíjania zariadenie nezakrývajte, pretože to môže spôsobiť prehriatie súčastí.
23. UPOZORNENIE: Aby ste znížili riziko úrazu elektrickým prúdom, poškodený kábel okamžite vymeňte.
24. Ak je napájací kábel poškodený, musí ho vymeniť alebo opraviť kvalifikovaný elektrikár alebo oddelenie starostlivosti o zákazníkov spoločnosti Aiper, aby sa zabránilo akémukoľvek nebezpečenstvu.

25. Napájací zdroj sa nesmie opravovať a nesmie sa ďalej používať, ak je poškodený alebo poruchový.
26. Utesnenú pohonnú súpravu vášho zariadenia smú rozoberať len certifikovaní odborníci.
27. Používajte ju len spôsobom opísaným v tejto príručke. Používajte len príslušenstvo odporúčané alebo predávané výrobcom.
28. Zariadenie nepoužívajte súčasne so žiadnym iným bazénovým zariadením, napríklad bazénovým filtrom, čističom alebo skimmerom.
29. Pri vkladaní zariadenia do vody musí predná časť zariadenia smerovať nahor a nikdy sa nesmie umiestniť hore nohami alebo vhodiť do bazéna.
30. Pri práci v blízkosti bazéna si dávajte pozor kam kráčate a udržiavajte rovnováhu.
31. Zariadenie neupúšťajte, neprepichujte kryt ani ho nijako úmyselne nepoškodzujte, pretože tým môžete prísť o záruku.
32. Aby sa zabránilo vystaveniu rádiovým vlnám, odporúča sa, aby osoby obsluhujúce zariadenie a samotné zariadenie boli od seba vzdialené najmenej 20 cm. Prevádzka v menšej vzdialenosti sa neodporúča. Anténu, ktorú používa vysielateľ tohto zariadenia, nesmiete umiestniť spoločne so žiadnou inou anténou alebo vysielateľom.
33. Pred vykonávaním údržby používateľom, ako je napríklad čistenie filtra, odpojte skimmer od elektrickej siete.
34. Pred čistením alebo údržbou nabíjačky je potrebné vytiahnuť zástrčku zo zásuvky.
35. Ak nabíjačku dlhší čas nepoužívate, odpojte ju zo zásuvky.
36. Ak zariadenie nepoužívate, skladujte ho v interiéri, na chladnom, dobre vetranom mieste.

37. POZOR:

1. LEN NA POUŽITIE V BAZÉNOCH.
2. NESPÚŠŤAJTE ČERPADLO NASUCHO.
3. ABY SA ZNÍŽILO RIZIKO ZRANENIA, POUŽÍVATEĽ SI MUSÍ PREČÍTAŤ PRÍRUČKU.
4. NA POUŽITIE IBA S ADAPTÉROM STRIEDAVÉHO/JEDNOSMERNÉHO PRÚDU, MODEL: E044-1A168260HE / GC42-168260-2A.

## ULOŽTE SI TIETO POKYNY

**Pred prevádzkou zariadenia si pozorne prečítajte túto používateľskú príručku.**

### 1. Konštrukcia

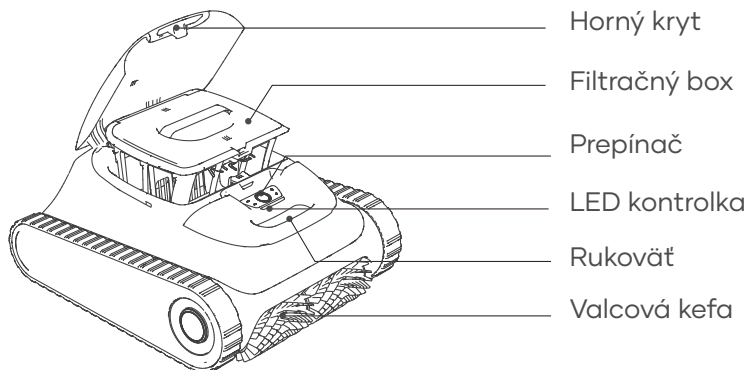

Hák na vytahovanie

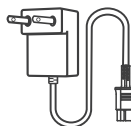

Nabíjačka

## 2. Technické údaje a pracovné podmienky

1. Veľkosť bazéna: 150 m<sup>2</sup>/1600 Sq. ft
2. Vstup nabíjačky: 100 – 240 V, 60/50 Hz, max. 1,5 A
3. Výstup nabíjačky: 16,8 V/2,6 A
4. Trvanie nabíjania: 4 hodiny
5. Výdrž batérie: 180 minút
6. Stupeň krytia IP: IPX8 vodotesné
7. Hĺbka vody: 0,5 – 3 m (1,6 – 10 ft)
8. Výkon motora: 75 W
9. Akumulátor: 7 800 mAh
10. Napätie akumulátora: 14,4 V
11. Frekvenčný rozsah Bluetooth: 2 402 – 2 480 MHz, maximálny E.I.R.P.: 3,39 dBm
12. Frekvenčný rozsah 2,4 GHz Wi-Fi: 2 412 – 2 472 MHz, maximálny E.I.R.P.: 15,13 dBm

### POZOR:

Zariadenie nepoužívajte v prostredí bazéna nad rámec podmienok opísaných nižšie, pretože to môže spôsobiť poškodenie zariadenia, na ktoré sa nevzťahuje záruka.

- Teplota: 10 – 35 °C (50 – 95 °F)
- Hodnota pH: 7,0 – 7,4
- Chlór: maximálne 4 ppm
- Chlorid sodný (NaCl): maximálne 5000 ppm

### 3. Stiahnutie aplikácie

- V obchode s aplikáciami vo vašom zariadení vyhľadajte „Aiper“, stiahnite a nainštalujte aplikáciu do mobilného telefónu.
- Spustíte aplikáciu a zaregistrujte sa. Potom sa prihláste do aplikácie pomocou údajov (e-mailová adresa a heslo), ktoré ste poskytli počas registrácie.



### Nastavenie siete

- Pred pridaním zariadenia potvrďte nasledujúce podmienky:
  - Oblasť, v ktorej sa zariadenie používa, má pokrytie 2,4 GHz sieťou Wi-Fi. 5 GHz sieť Wi-Fi nie je podporovaná.
  - Telefón podporuje Wi-Fi a Bluetooth a Bluetooth je zapnutý.
  - Telefón sa nachádza vo vzdialenosti do 6 m/20 ft od nového zariadenia.
- Ťknite na tlačidlo „+“ v pravom hornom rohu domovskej stránky aplikácie, vyberte možnosť „Pridať zariadenie“ a podľa pokynov pridajte zariadenie.
- Po pridaní zariadenia môžete v aplikácii Aiper nastaviť a zobraziť zariadenie Aiper a jeho funkcie.

Poznámka: Niektoré funkcie zariadenia budú prístupné len keď je zariadenie mimo vody. Po ponorení stratíte pripojenie a nebudete môcť ovládať svoje zariadenie prostredníctvom aplikácie.

### 4. Nabíjanie

**POZOR:** Zariadenie nenabíjajte na priamom slnečnom svetle.

- Pred použitím zariadenia na čistenie bazéna ho úplne nabite.
- Pred nabíjaním vyberte kryt nabíjacieho portu a skontrolujte, či sa v nabíjacom porte nenachádza nejaká voda. Ak áno, najprv nabíjaci port vysušte.
- Zasuňte nabíjaci kábel do nabíjacieho portu zariadenia a potom do dostupnej elektrickej zásuvky. LED indikátor na zariadení začne pulzovať, čo znamená, že zariadenie sa nabíja. Keď je zariadenie úplne nabité, LED indikátor bude svietiť neprerušovane.

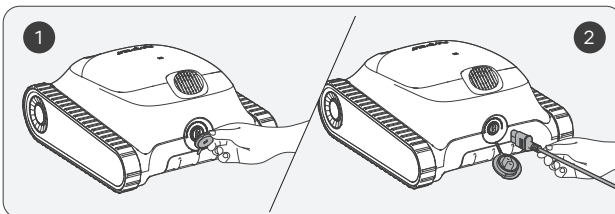

## 5. Používanie bazénového čističa Aiper

- a. Toto zariadenie je vhodné na čistenie dna, stien a vodovodných potrubí v priestoroch do 150m<sup>2</sup>/ 1600 sq. Ft.

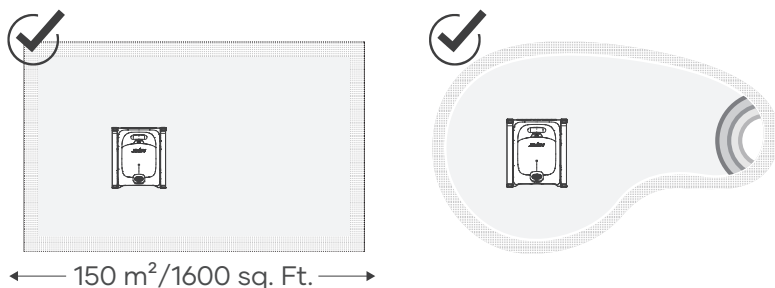

### b. Výber filtra

K dispozícii sú dva filtre rôznej hrúbky: vymeniteľný ultrajemný filter MicroMesh™ a filtračný box.

Vymeniteľný ultrajemný filter MicroMesh™ dokáže zachytiť častice s veľkosťou 3 – 10 µm, ako je prach a niektoré riasy. Ak je viditeľných nečistôt minimum (napr. kamene, lístie, piesok, nečistoty, vlasy) a voda sa javí zakalená alebo sa v nej vyskytujú niektoré riasy, odporúča sa použiť filtračný box aj vymeniteľný ultrajemný filter MicroMesh™.

Ak je viditeľné veľké množstvo nečistôt, odporúča sa použiť iba filtračný box a nepoužívať vymeniteľný ultrajemný filter MicroMesh™.

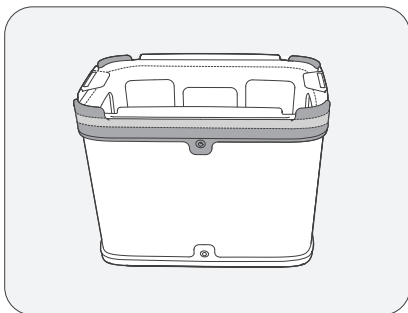
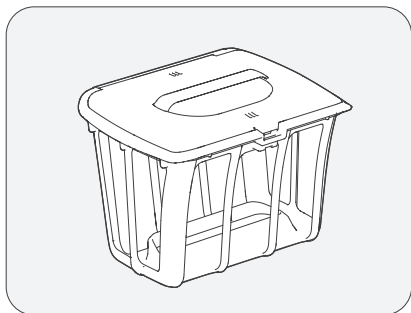

## 6. Prevádzka zariadenia

- a. Stlačením a podržaním tlačidla napájania na 2 sekundy zapnete/vypnete zariadenie.

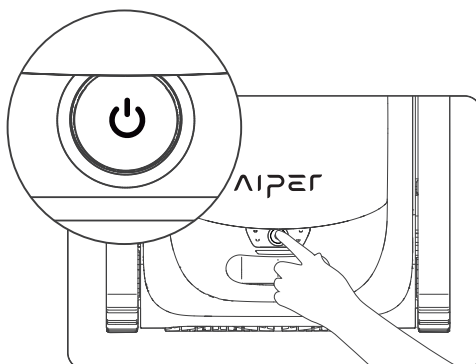

- b. Režim Auto je predvolený režim tohto zariadenia po jeho zapnutí. Stlačením tlačidla môžete prepínať medzi režimami Auto, Dno bazéna, Stena bazéna a Eco.

- 1) Režim Auto: Zariadenie bude postupne čistiť dno a steny bazéna, pričom inteligentne plánuje svoju trasu čistenia na základe úrovne nabitia batérie. Keď je úroveň nabitia batérie nízka, zariadenie automaticky zakotví a zastaví čistenie.

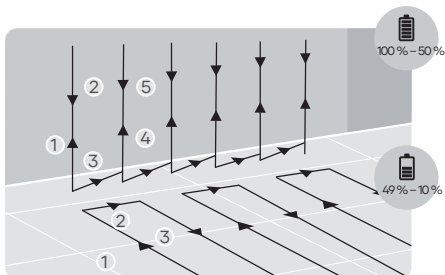
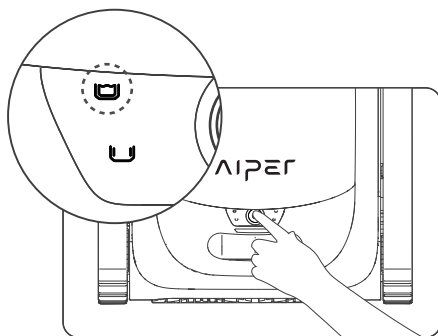

**Režim Auto: Čistenie dna a stien**

- 2) Režim dna bazéna: Zariadenie vyčistí dno bazéna v trase v tvare písmena S, bez stúpania alebo čistenia stien. Keď je úroveň nabitia batérie nízka, zariadenie automaticky zakotví a zastaví čistenie.

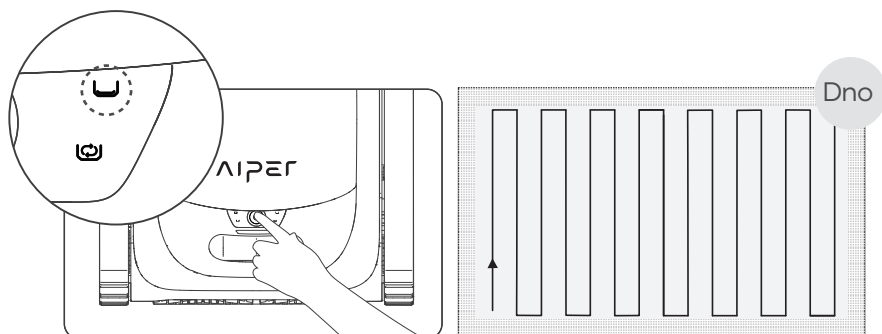

### Režim čistenia dna

- 3) Režim steny bazéna: Zariadenie vyčistí stenu bazéna v trase v tvare písmena N, bez čistenia dna. Keď je úroveň nabitia batérie nízka, zariadenie automaticky zastaví čistenie a zakotví.

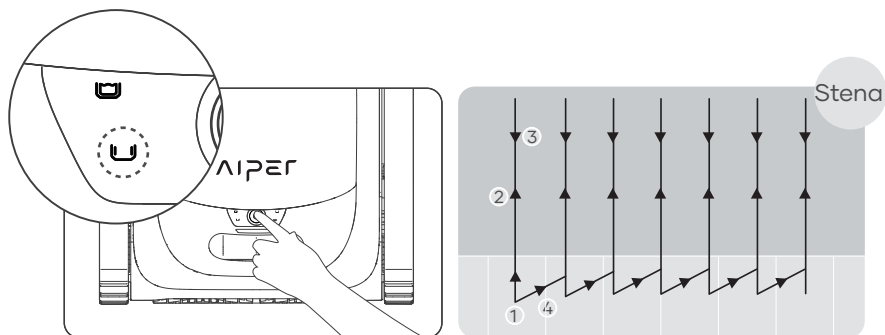

### Režim čistenia stien

- 4) Režim Eco: Zariadenie bude pri plnom nabití čistiť dno bazéna 45 minút každých 48 hodín v priebehu jedného týždňa.

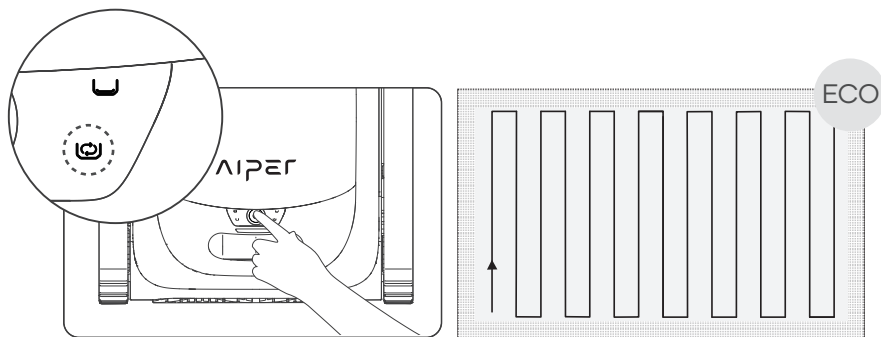

### Režim Eco

- c. Po zapnutí zariadenia na 30 sekúnd sa každých 10 sekúnd nakrátko zapne vodné čerpadlo, aby sa 3-krát skontrolovalo, či sa zariadenie nachádza vo vode. Ak 3-krát zistí, že sa nenachádza vo vode, vypne sa; zariadenie vložte do bazéna do 1 minúty po spustení zariadenia. Zariadenie začne čistenie do 10 sekúnd po dosiahnutí dna bazéna.
- d. Keď je úroveň nabitia batérie nízka, zariadenie automaticky zakotví a zastaví čistenie.



- e. Zariadenie zdvihnite z dna bazéna pomocou háku, aby ste sa nenamočili. Používatelia môžu hák pripojiť k ľubovoľnej štandardnej tyči na čistenie bazénov (nie je súčasťou dodávky), aby sa predĺžil dosah háku.

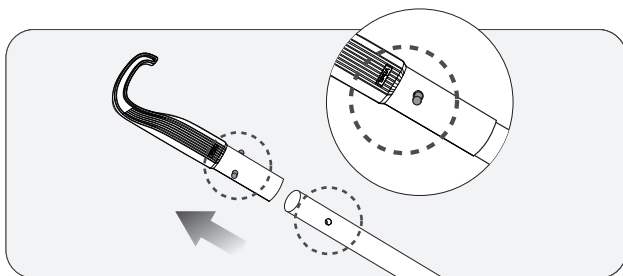

- f. Zaháknite rukoväť zariadenia a zdvihnite zariadenie z vody.

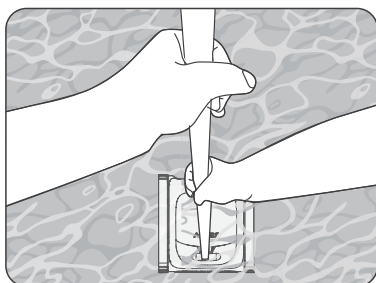

- g. Držte rukoväť a nechajte zariadenie vypustiť všetku nahromadenú vodu.

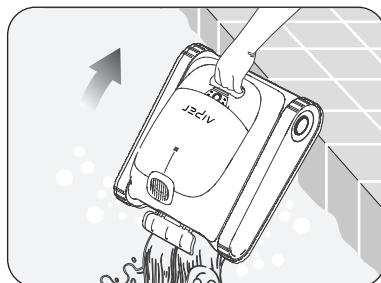

## 7. Demontáž a čistenie

- a. Odložte zariadenie na bezpečné, zaistené miesto a otvorte horný kryt.

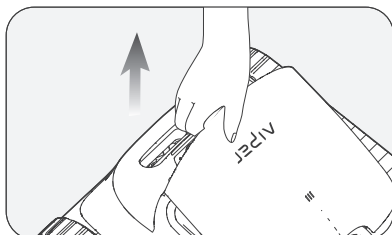

- b. Vyberte filtračný box zdvihnutím jeho rukoväte.

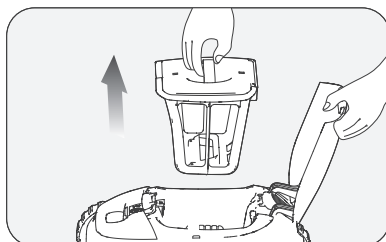

- c. Stlačte západku horného krytu filtračného boxu a súčasne potiahnite za rúkovať horného krytu, aby ste otvorili filtračný box.

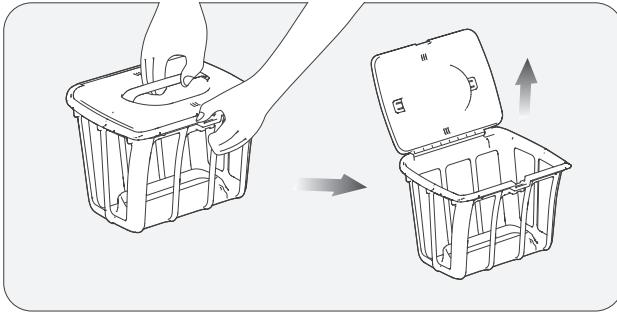

- d. Vyprázdňte filtračný box a vyberte vymeniteľný ultrajemný filter MicroMesh™. Odstráňte západky A, B, C a D na gumovom páse vymeniteľného ultrajemného filtra MicroMesh™ z drážok.

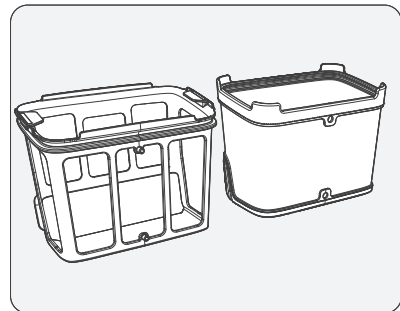
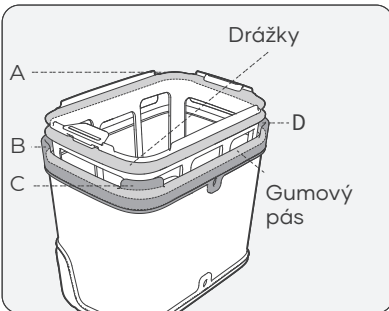
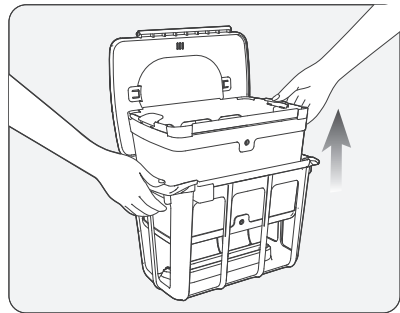
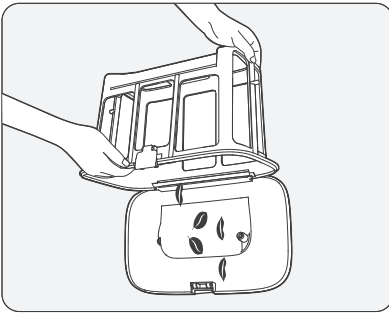

- e. Vymeniteľný ultrajemný filter MicroMesh™ je potrebné opláchnuť zvnútra aj zvonka. Ak je to potrebné, vydrhnite ho ručne.

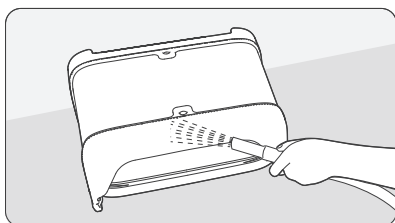
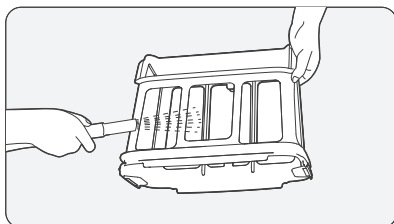
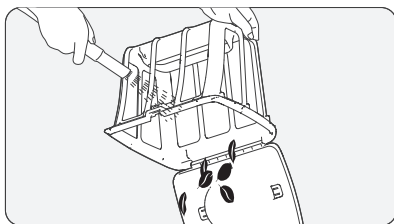

- f. Uistite sa, že písmená A a B na filtračnom boxe sú zarovnané s písmenami A a B na vymeniteľnom ultrajemnom filtri MicroMesh™.
- g. Postupne vytiahnite štyri rohy A, B, C a D na gumovom páse. Uistite sa, že sú zasunuté v drážkach vymeniteľného ultrajemného filtra MicroMesh™. Po inštalácii skontrolujte, či sú všetky gumové pásy zasunuté do drážok.

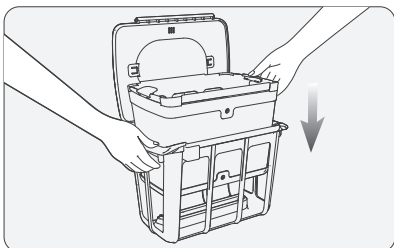
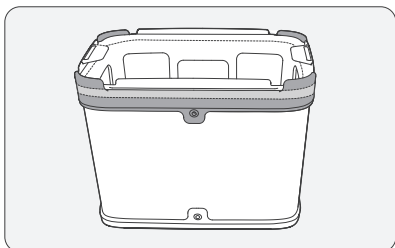
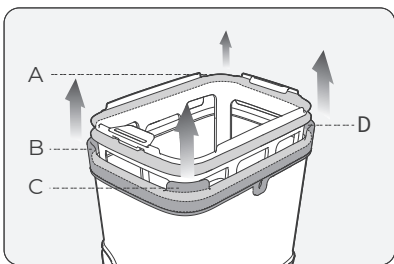
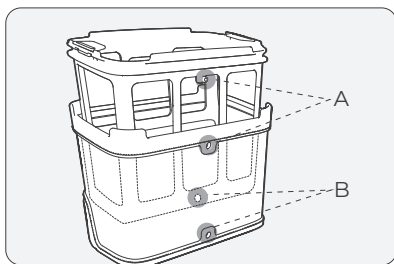

Poznámky:

- a. Po každej úlohe čistenia okamžite vyberte zariadenie z bazéna a ihneď vyčistite filtračný box. Zariadenie nenechávajte v bazéne dlhší čas.
- b. Vysušenie vymeniteľného ultrajemného filtra MicroMesh™ a filtračného boxu po každom čistení nie je potrebné a odporúča sa výlučne na zabránenie zápachu spôsobeného vlhkosťou.
- c. Pri sušení alebo skladovaní zariadenia, vrátane vymeniteľného ultrajemného filtra MicroMesh™ a filtračného boxu, sa odporúča skladovať ich na dobre vetranom mieste, mimo dosahu priameho slnečného svetla.
- d. Vymeniteľný ultrajemný filter MicroMesh™ dokáže zachytiť častice s veľkosťou 3 – 10 µm, ako je prach a niektoré riasy. Ak je viditeľných nečistôt minimum (napr. kamene, lístie, piesok, nečistoty, vlasy) a voda sa javí zakalená alebo sa v nej vyskytujú niektoré riasy, odporúča sa použiť filtračný box aj vymeniteľný ultrajemný filter MicroMesh™. Ak je viditeľné veľké množstvo nečistôt, odporúča sa použiť iba filtračný box a nepoužívať vymeniteľný ultrajemný filter MicroMesh™.
- e. Na čistenie vymeniteľného ultrajemného filtra MicroMesh™ a filtračného boxu sa odporúča použiť vysokotlakovú vodnú pištoľ, aby sa zabezpečilo dôkladné čistenie.
- f. Po niekoľkých použitíach môže povrch vymeniteľného ultrajemného filtra MicroMesh™ vykazovať známky opotrebovania, čo však nemá vplyv na jeho výkon.
- g. Vymeniteľný ultrajemný filter MicroMesh™ je spotrebný materiál a mal by sa vymeniť každých 30 použití, aby sa zachovala účinná filtrácia.

## 8. Údržba

### 8.1 Výmena pásov.

- a. Zo zariadenia odstráňte bočný kryt.
- b. Z kolies odstráňte skrutky a vodiace objímky.

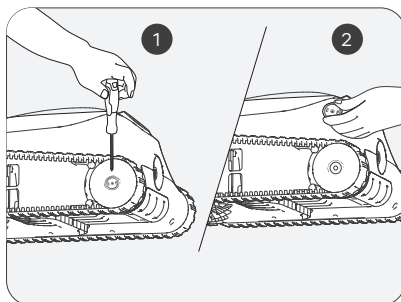
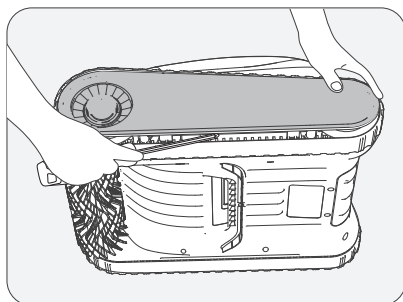

- c. Vytiahnite kolesá a pás spolu, aby ste ich vybrali.

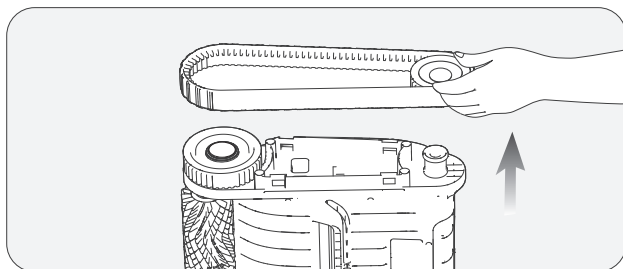

- d. Zarovnajte ozubené kolesá na nových pásoch s ozubenými kolesami na oboch kolesách, potom namontujte zadné kolesá a pásy spolu späť na objímky hriadeľov.

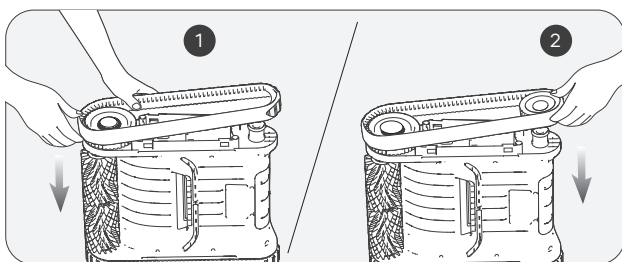

- e. Opätovne nainštalujte biele vodiace objímky zarovnaním ich otvorov v tvare D s otvormi v objímkach hriadeľov.

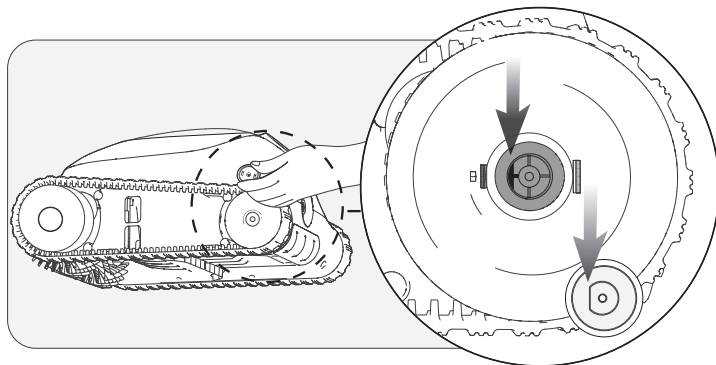

- f. Uťahnite skrutky a znovu nainštalujte bočný kryt.

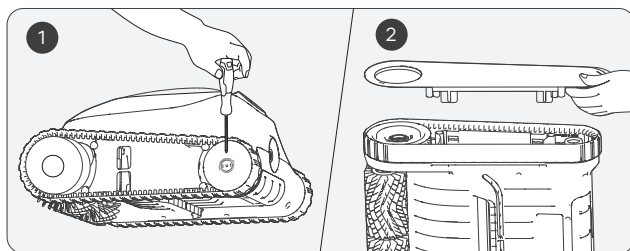

## 8.2 Výmena remeňa valcovej kefy.

- a. Nájdite stranu, ktorá vyzerá inak ako ostatné remene valcovej kefy, a stiahnite silikónové pracky, ktoré sú zaseknuté v pevnej drážke.

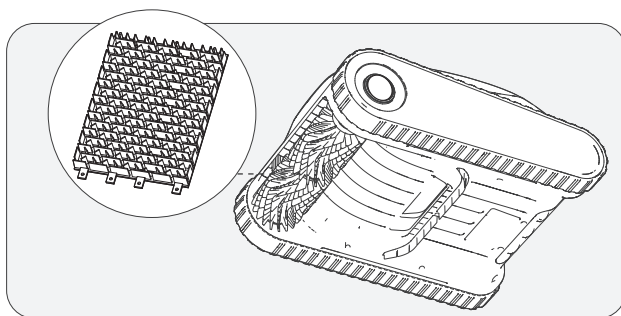

- b. Po vytiahnutí všetkých silikónových prackiev vymeňte remeň valcovej kefy za nový. Zarovnajte silikónové prackiev s pevnou drážkou a vytiahnite ich smerom von. Po prechode drážkou ich možno upevniť.

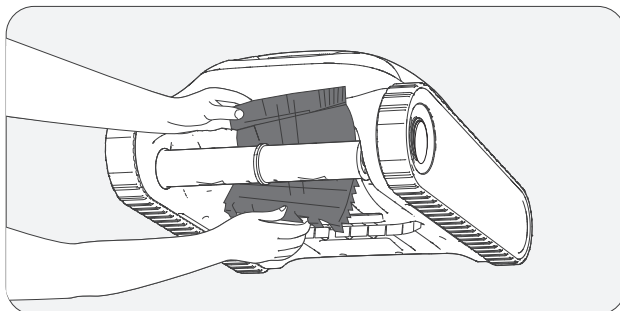

### 8.3 Čistenie odtoku.

- a. Zdvihnite horný kryt.

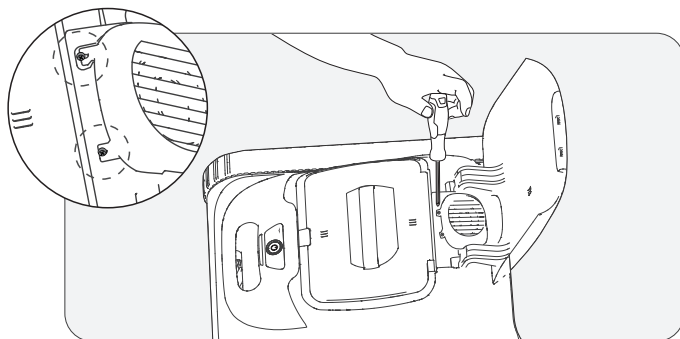

- b. Odstráňte skrutky a vypustite kryt.

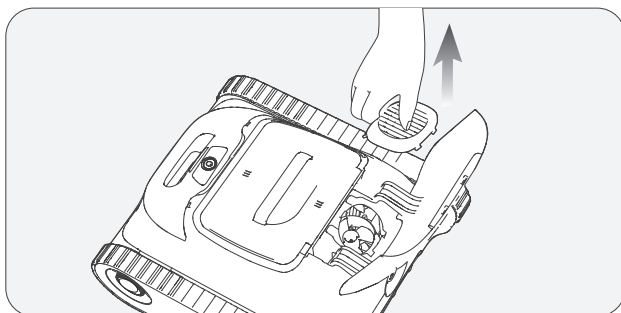

- c. Odstráňte všetky predmety, ktoré sa zaplietli do lopatiek odtokového ventilátora, a potom znova namontujte kryt odtoku a skrutky.

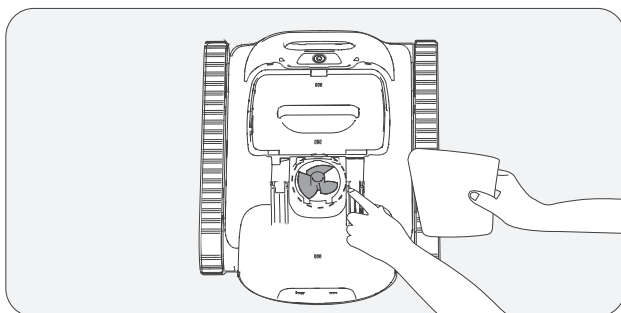

## 9. Skladovanie

### Tipy na zimu: Ako skladovať a zabezpečiť zariadenia Aiper

Ako mám skladovať zariadenie Aiper mimo sezóny?

Mimo sezóny vášho bazéna, napríklad v zimných mesiacoch alebo počas dlhej dovolenky, keď sa vaše zariadenie Aiper nebude používať, je potrebné urobiť niekoľko krokov na ochranu vášho zariadenia a zachovanie jeho čo najlepšieho stavu.

1. Vypnite zariadenie a odpojte ho od nabíjačky.
2. Vyčistite zariadenie od všetkých zvyškov nečistôt vrátane horného a dolného krytu, kolies, valcových kief a nabíjacieho portu.
3. Pomocou papierovej utierky alebo mäkkej tkaniny osušte zariadenie.
4. Zariadenie zabalte a skladujte na chladnom, dobre vetranom mieste.
5. Zariadenie nabíjajte každé DVA mesiace na 40 – 60 % kapacity batérie, aby ste zachovali dobrý stav batérie zariadenia.

Keď ste pripravení používať zariadenie Aiper v bazéne, pred použitím v bazéne zariadenie úplne nabite a nikdy nenabíjajte zariadenie na priamom slnečnom svetle.

## 10. LED indikátor

Stav kontrolky	Stav zariadenia	Opis	
Kontrolka pulzuje	Nabíjanie	Farby LED zobrazujú úroveň nabitia batérie zariadenia.	Neprerušovaná modrá kontrolka: 100 %
			Modrá: > 50 %
			Žltá: 50 – 15 %
			Červená: < 15 %
Kontrolka svieti neprerušovane	Prevádzka	Farby LED zobrazujú úroveň nabitia batérie zariadenia.	Modrá: > 50 %
			Žltá: 50 – 15 %
			Červená: < 15 %
Červená kontrolka bliká rýchlo	Porucha zariadenia	Upchatie filtračného boxu, zastavenie motora, únik elektrického prúdu atď.	

## 11. Zoznam balenia

Č.	Názov	Model	Počet (ks)
1	Čistič	Alper Scuba S1	1
2	Nabíjačka	/	1
3	Hák na vytahovanie	/	1
4	Používateľská príručka	/	1

## 12. Záruka

Tento výrobok prešiel všetkými testami kontroly kvality a bezpečnosti, ktoré vykonalo technické oddelenie továrne.

1. Na tento výrobok sa vzťahuje záruka, ktorá sa vzťahuje na batériu a motor vášho výrobku od dátumu zakúpenia. Na záručné podmienky sa vzťahujú právne ustanovenia príslušnej krajiny.
2. Táto záruka stráca platnosť, ak bol výrobok upravený, nesprávne použitý alebo bol opravovaný neoprávnenými osobami.
3. Záruka sa vzťahuje len na výrobné chyby a nevzťahuje sa na akékoľvek poškodenia spôsobené nesprávnym zaobchádzaním s výrobkom zo strany majiteľa.
4. Pri akejkoľvek reklamácií alebo oprave počas záručnej doby je potrebné predložiť číslo alebo záznam objednávky.
5. Ide o dodatočnú záruku poskytovanú spoločnosťou AIPER INTELLIGENT SARL. so sídlom 43-47 avenue de la Grande Armée, 75116 Paris, Francúzsko. Touto zárukou nie sú dotknuté bezplatné opravné prostriedky z dôvodu nesúladu, ktoré má spotrebiteľ podľa zákona voči predávajúcemu.
6. Záručný e-mail: [service@aiper.com](mailto:service@aiper.com)

### Vyhlasenie o zhode (CE)



Spoločnosť Shenzhen Aiper Intelligent Co., Ltd. týmto vyhlasuje, že tento výrobok spĺňa všetky požiadavky platných smerníc EÚ 2014/53/EÚ a 2011/65/EÚ. – Úplný text vyhlásenia o zhode nájdete pomocou tohto kódu QR.

Vyhlasenie o zhode EÚ si môžete vyžiadať prostredníctvom nižšie uvedenej adresy: AIPER INTELLIGENT SARL 43-47 avenue de la Grande Armée, 75116 Paris, Francúzsko



Points de collecte sur [www.quefairedemesdechets.fr](http://www.quefairedemesdechets.fr)  
Privilégiez la réparation ou le don de votre appareil !



Points de collecte sur [www.quefairedemesdechets.fr](http://www.quefairedemesdechets.fr)  
Privilégiez la réparation ou le don de votre appareil !



Tento symbol označuje, že s týmto výrobkom sa nesmie zaobchádzať ako s domovým odpadom. Namiesto toho sa musí odovzdať na príslušnom zbernom mieste na recykláciu elektrických a elektronických zariadení.

Tack för att du valde Aiper.

Du har nu anslutit dig till en familj på miljontals personer som redan förlitar sig på Aiper för att ta hand om sina pooler och njuter av bekvämligheten med en oklanderligt ren pool.

Den här bruksanvisningen hjälper dig att underhålla din poolrobot från Aiper och se till att den presterar med maximal effektivitet i många år framöver. Ägna några minuter åt att läsa igenom den här handboken.

Om du har några frågor kan du besöka vår webbplats på [www.aiper.com](http://www.aiper.com) och kontakta vår kundtjänst för hjälp eller mer information.

## Aipers kundtjänst:

 E-post: [service@aiper.com](mailto:service@aiper.com)



Skanna för att se videoguiden



Skanna QR-koden för att få tillgång till kundsupport

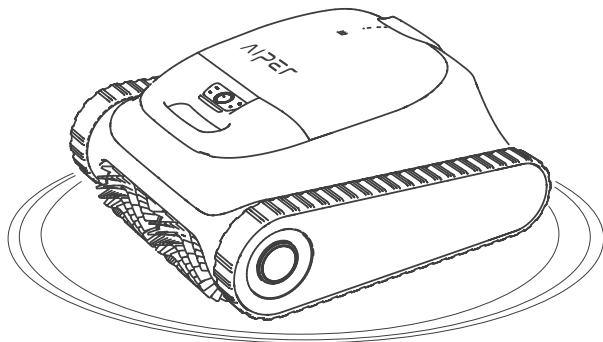

## Svenska

# INNEHÅLL

Viktiga säkerhetsåtgärder -----	47
1. Struktur -----	50
2. Specifikationer och arbetsvillkor -----	51
3. Ladda ner appen -----	52
4. Laddning -----	52
5. Använda din poolrobot från Aiper -----	53
6. Använda din enhet -----	54
7. Borttagning och rengöring -----	57
8. Underhåll -----	60
9. Lagring -----	64
10. LED-indikator -----	65
11. Packlista -----	65
12. Garanti -----	66

## Viktiga säkerhetsåtgärder

Läs denna bruksanvisning noggrant och följ alla varningar och instruktioner när du använder din poolrobot från Aiper (hädanefter "enhet"). Underlåtenhet att följa detta kan leda till elektriska stötar, brand eller allvarliga skador. Aiper ansvarar inte för några förluster eller skador orsakade av felaktig användning av denna enhet.

För din säkerhet och den här enhetens optimala prestanda ska du läsa och följa dessa förslag.

1. Denna enhet är inte avsedd att användas av personer (inklusive barn) med nedsatt fysisk, sensorisk eller mental förmåga, eller bristande erfarenhet och kunskap, såvida de inte har fått tillsyn eller instruktioner om användning av enheten av en person som är ansvarig för deras säkerhet.
2. Barn får inte leka med enheten. Rengöring och användarunderhåll får inte utföras av barn utan tillsyn.
3. Barn bör övervakas för att säkerställa att de inte leker med enheten.
4. Se till att barn inte försöker röra enheten medan den är i gång.
5. Låt under inga som helst omständigheter barn åka på enheten.
6. Använd inte enheten med personer eller djur i poolen.
7. Placera inte händerna i någon del av enheten när den är i drift eftersom det kan leda till skada.
8. Kör inte enheten utanför vattnet eftersom det kan leda till överhettning.
9. En laddare som är lämplig för en typ av batteripaket kan skapa brandrisk när den används med ett annat batteripaket.
10. VARNING! Använd endast den löstagbara försörjningsenheten som medföljer denna enhet för att ladda batteriet.
11. Litiumbatteriet i denna enhet är ett DC 14,4 V, 7 800 mAh, 12-cellsbatteri kompatibelt med laddarmodell E044-1A168260HE/GC42-168260-2A. Batteriet måste tas bort och kasseras i enlighet med lokala lagar och bestämmelser innan enheten kasseras.

12. Denna enhet kan endast användas med litiumbatteripaket modell C1264B8-02 och knappcells batteri modell CR1225.
13. Enheten innehåller batterier som endast kan bytas ut av utbildad personal. Kontakta kundtjänst för att byta ut enhetens batteri.
14. Denna enhet innehåller batterier som inte är utbytbara. När batteriet är slut ska enheten kasseras på rätt sätt.
15. Var uppmärksam på risken för att polerna på den batteridrivna enheten eller batteriet kortsluts av metallföremål.
16. Om en skadad enhet producerar en obekant vätska ska du undvika kontakt med vätskan. Om du kommer i kontakt med en främmande vätska, särskilt dina ögonen eller andra känsliga delar, ska du omedelbart skölja med vatten. Vätska som kommer ut från ett skadat batteri kan orsaka hudirritation eller brännskador.
17. Utsätt inte enheten eller batteriet för eld eller för hög temperatur. Exponering för eld eller temperaturer över 70 °C (158 °F) kan orsaka explosion.
18. Ta bort enheten från laddaren och stäng AV strömknappen på enheten innan du tar bort batteriet för att kassera enheten.
19. Batteriet måste tas bort och kasseras i enlighet med lokala lagar och bestämmelser innan enheten kasseras.
20. Kassera använda batterier i enlighet med lokala lagar och bestämmelser.
21. Bränn inte upp enheten även om den är allvarligt skadad. Batterierna kan explodera i öppen eld.
22. Se till att enheten är avstängd och att laddningsporten är torr innan du laddar med laddaren. Under laddning bör din enhet förvaras i ett svalt, välventilerat utrymme. Täck inte över enheten under laddning eftersom det kan göra att komponenterna överhettas.
23. VARNING! Byt ut en skadad sladd omedelbart för att minska risken för elektriska stötar.
24. Om nätsladden är skadad måste den bytas ut eller repareras av en kvalificerad elektriker eller av Aipers kundtjänst för att undvika faror.

25. Strömförsörjningen ska inte repareras och inte användas längre om den är skadad eller defekt.
26. Endast certifierade yrkespersoner bör ta isär den förseglade drivsatsen på din enhet.
27. Använd endast i enlighet med instruktionerna i denna bruksanvisning. Använd endast tillbehör som rekommenderas eller säljs av tillverkaren.
28. Använd inte enheten samtidigt som någon annan poolutrustning, t.ex. ett poolfilter, en rengörare eller en skimmer.
29. När du placerar enheten i vattnet måste enhetens framsida vara vänd uppåt och enheten får aldrig placeras upp och ned eller kastas i poolen.
30. Se upp med var du går och håll balansen när du arbetar nära poolen.
31. Tappa inte, stick inte hål i höljet och skada inte enheten avsiktligt på något sätt, eftersom detta kan göra din garanti ogiltig.
32. För att förhindra RF-exponering rekommenderas ett avstånd på 20 cm eller mer mellan de personer som använder enheten och själva enheten. Användning på närmare avstånd rekommenderas inte. Antennen som används för enhetens sändare får inte placeras tillsammans med någon annan antenn eller sändare.
33. Koppla bort skimmern från elnätet innan du utför användarunderhåll, t.ex. rengöring av filtret.
34. Kontakten måste tas ur uttaget innan du rengör eller underhåller laddaren.
35. När du inte använder laddaren under en längre tid ska du koppla ur den.
36. När den inte används ska du förvara enheten inomhus i ett svalt, välventilerat utrymme.

37. VAR FÖRSIKTIG!

1. ENDAST FÖR ANVÄNDNING I SWIMMINGPOOL.
2. KÖR INTE PUMPEN TORR.
3. FÖR ATT MINSKA RISKEN FÖR SKADOR MÅSTE ANVÄNDAREN LÄSA BRUKSANVISNINGEN.
4. ENDAST FÖR ANVÄNDNING MED AC/DC-ADAPTER, MODELL: E044-1A168260HE/GC42-168260-2A.

## SPARA DESSA INSTRUKTIONER

Läs denna bruksanvisning noggrant innan du använder enheten.

### 1. Struktur

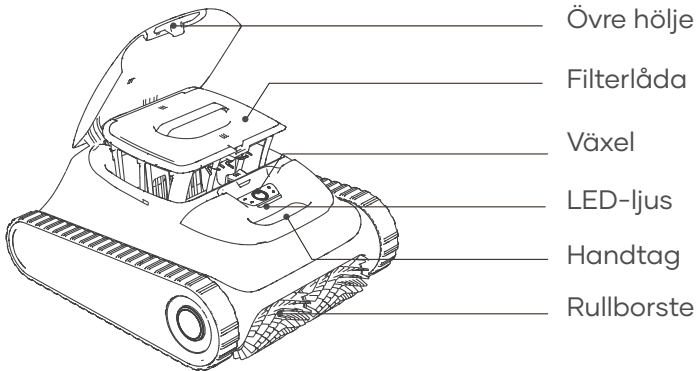

Inhämtningskrok

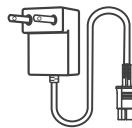

Laddare

## 2. Specifikationer och arbetsvillkor

1. Poolstorlek: 150 m<sup>2</sup>/1 600 sq.ft
2. Laddarens ingångsspänning: 100–240 V, 60/50 Hz, Max 1,5 A
3. Laddarens utgångsspänning: 16,8 V/2,6 A
4. Laddningstid: 4 timmar
5. Batteritid: 180 minuter
6. Kapslingsklassning: IPX8 Tryckvattentätt
7. Vattendjup: 0,5–3 m (1.6-10 ft)
8. Motoreffekt: 75 W
9. Batteripaket: 7 800 mAh
10. Batteripaketets spänning: 14,4 V
11. Bluetooth-frekvensområde: 2 402–2 480 MHz, max E.I.R.P: 3,39 dBm
12. 2,4G Wi-Fi-frekvensområde: 2 412–2 472 MHz, max E.I.R.P: 15,13 dBm

### **VAR FÖRSIKTIG!**

Använd inte enheten i en poolmiljö utöver de villkor som beskrivs nedan, det kan orsaka skada på enheten som inte täcks av garantin.

- Temperatur: 10–35 °C (50–95 °F)
- pH-värde: 7,0–7,4
- Klor: Max 4 ppm
- NaCl: Max 5 000 ppm

### 3. Ladda ner appen

- Sök efter "Aiper" i din enhets appbutik, ladda ner och installera appen på din mobil.
- Starta appen och registrera dig. Logga sedan in på appen med de uppgifter (e-postadress och lösenord) som du gav vid registreringen.



### Nätverksinställningar

- Innan du lägger till en enhet ska du bekräfta följande:
  - Området där enheten används har 2,4G Wi-Fi-täckning. 5G Wi-Fi stöds inte.
  - Din telefon stöder Wi-Fi och Bluetooth, och Bluetooth är aktiverat.
  - Telefonen är inom 6 m/20 fot från din nya enhet.
- Tryck på ikonen "+" i det övre högra hörnet på appens startsida, välj "Lägg till enhet" och följ instruktionerna för att lägga till enheten.
- När du har lagt till enheten kan du konfigurera och visa din Aiper-enhet och funktioner i Aiper-appen.

Obs! Vissa funktioner på enheten är endast tillgängliga när den är uppe ur vattnet. När den är nedsänkt kommer du att förlora anslutningen och kan inte styra enheten via appen.

### 4. Laddning

**VAR FÖRSIKTIG!** Ladda inte enheten i direkt solljus.

- Ladda enheten helt innan du använder den för att rengöra poolen.
- Innan du laddar ska du ta bort kåpan för laddningsporten för att kontrollera om det finns kvarvarande vatten i laddningsporten. Torka i så fall av laddningsporten först.
- Sätt i laddningskabeln i laddningsporten på enheten och anslut sedan till ett tillgängligt eluttag. LED-indikatorn på enheten börjar pulsera, vilket indikerar att enheten laddas. När den är fulladdad förblir LED-indikatorn tänd.

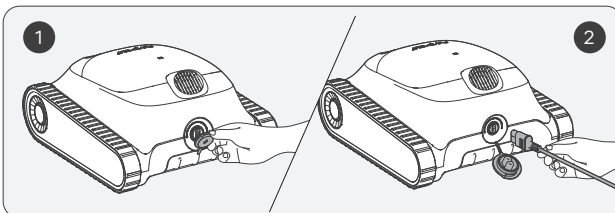

## 5. Använda din poolrobot från Aiper

- a. Denna maskin är lämplig för rengöring av botten, väggar och vattenlinjer i områden på upp till 150 m<sup>2</sup> 1600 sq./ft.

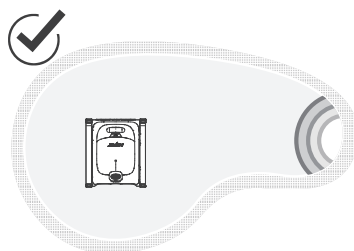
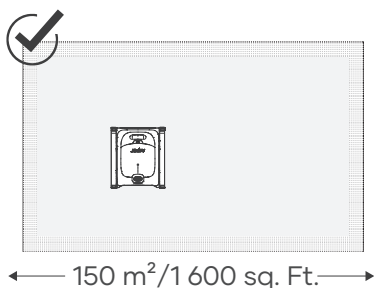

### b. Välja filter

Två filter med olika tjocklek tillhandahålls: utbytbart MicroMesh™ ultrafint filter och filterlåda.

Utbytbart MicroMesh™ ultrafint filter kan fånga upp partiklar så små som 3–10 µm, t.ex. silt och vissa alger. När synligt skräp är minimalt (t.ex. stenar, löv, sand, skräp och hår) och vattnet verkar grumligt eller har lite alger, rekommenderar vi att du använder både filterlådan och utbytbart MicroMesh™ ultrafint filter.

Om det finns en betydande mängd synligt skräp, rekommenderas det att endast använda filterlådan och inte använda utbytbart MicroMesh™ ultrafint filter.

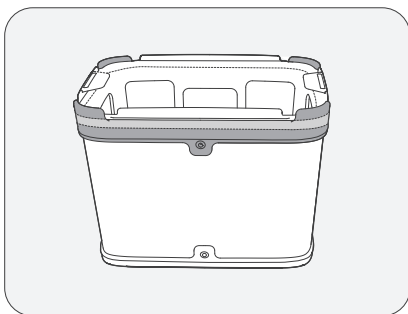
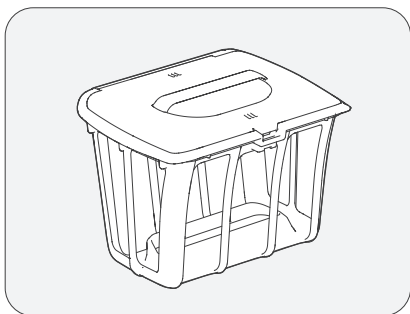

## 6. Använda din enhet

- a. Tryck på och håll strömknappen nedtryckt i 2 sekunder för att slå på/stänga av enheten.

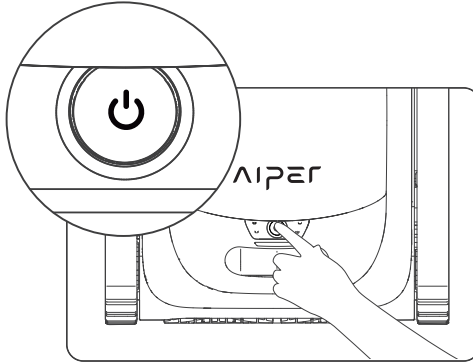

- b. Automatiskt läge är standardläget för den här enheten när den är påslagen. Tryck på knappen för att växla mellan Auto, Poolbotten, Poolvägg och Eko.
- 1) Automatiskt läge: Enheten rengör poolens botten och väggar samtidigt som den planerar sin rengöringsrutt på ett intelligent sätt baserat på batterinivån. När batterinivån är låg återvänder enheten till laddningsdockan och slutar rengöra.

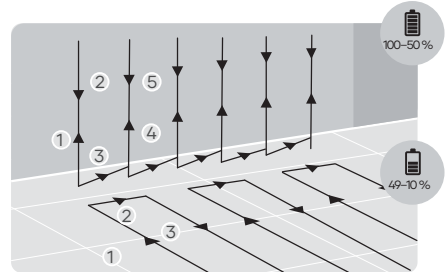
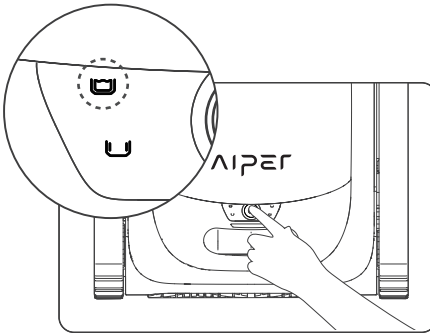

**Automatiskt läge: Rengöring av botten och väggar**

- 2) Poolbottenläge: Enheten rengör poolens botten i en S-formad rutt, utan att klättra eller rengöra väggar. När batterinivån är låg återvänder enheten till laddningsdockan och slutar rengöra.

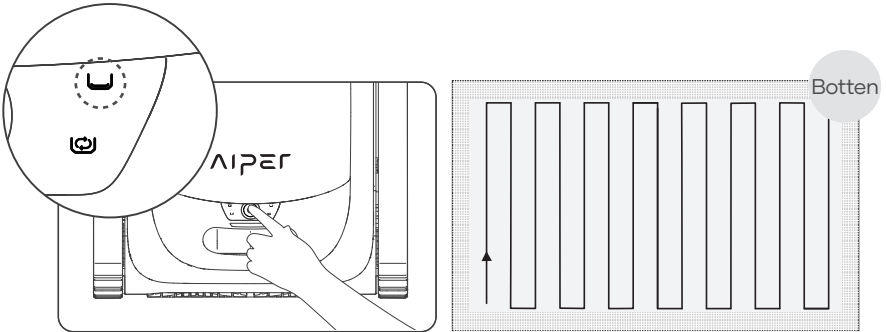

**Bottenrengöringsläge**

- 3) Poolväggsläge: Enheten rengör poolens vägg i en N-formad rutt, utan att rengöra botten. När batterinivån är låg slutar enheten automatiskt att rengöra och återvänder till laddningsdockan.

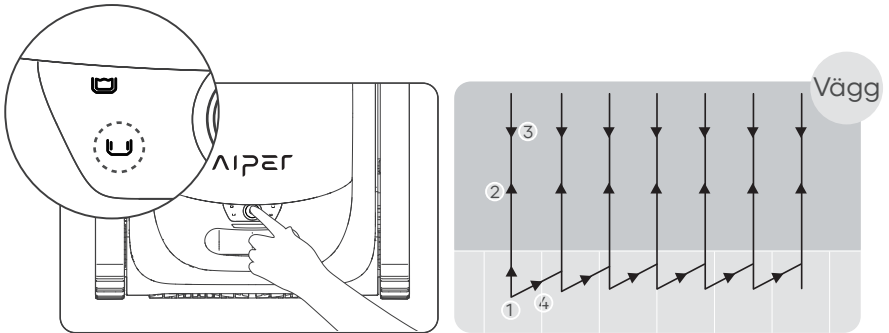

**Väggrengöringsläge**

- 4) Eko-läge: Enheten rengör poolbotten i 45 minuter en gång var 48:e timme i en vecka när den är fulladdad.

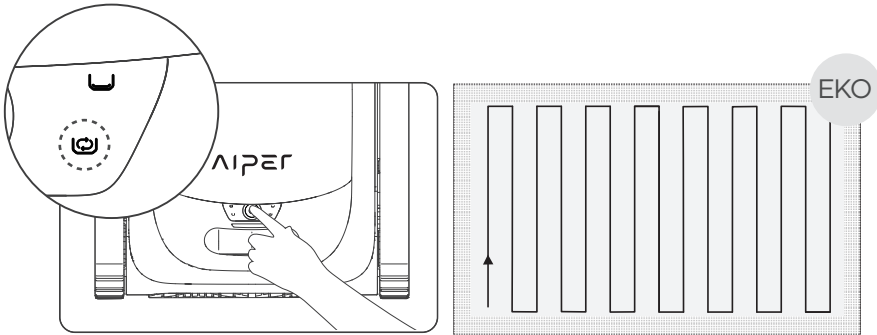

### Eko-läge

- c. När enheten har varit påslagen i 30 s kommer den att vrida vattenpumpen kort tre gånger var 10:e s för att kontrollera om den har kommit i vattnet. Om den upptäcker att den inte har kommit i vattnet 3 gånger kommer den att stängas av. Lägg enheten i poolen inom 1 min efter att du har startat enheten. Enheten börjar rengöra inom 10 sekunder efter att den når botten på poolen.
- d. När batterinivån är låg återvänder enheten till laddningsdockan och slutar rengöra.

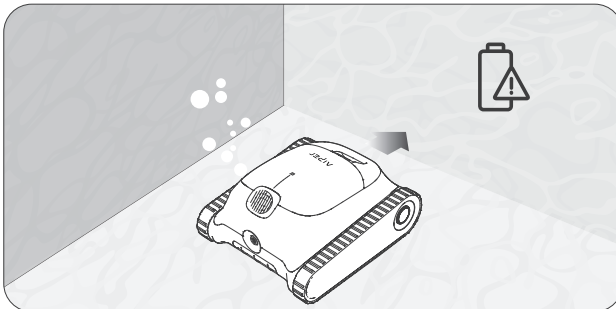

- e. Lyft enheten från poolens botten med en krok för att förhindra att du blir blöt. Användare kan ansluta kroken till vilken standardstång för poolrengöring som helst (ingår ej) för att utöka krokens räckvidd.

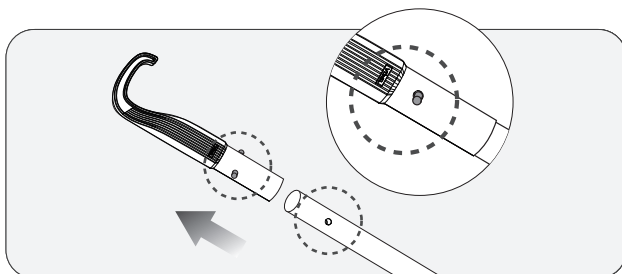

- f. Kroka fast i enhetens handtag och lyft upp den ur vattnet.

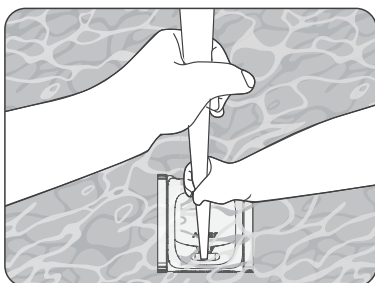

- g. Håll i handtaget och låt enheten tömma eventuellt lagrat vatten.

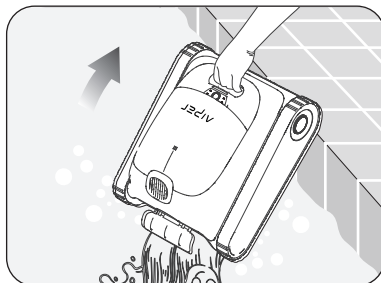

## 7. Borttagning och rengöring

- a. Ställ enheten på en säker plats och öppna det övre höljet.

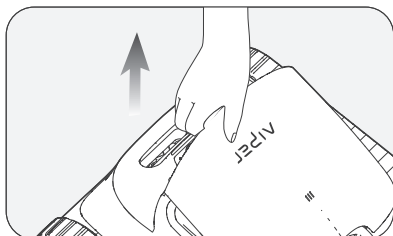

- b. Ta bort filterlådan genom att lyfta i handtaget.

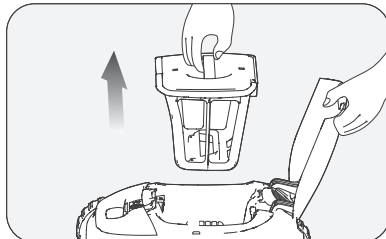

- c. Tryck på spärren för filterlådan på det övre höljet och dra samtidigt upp den övre luckans handtag för att öppna filterlådan.

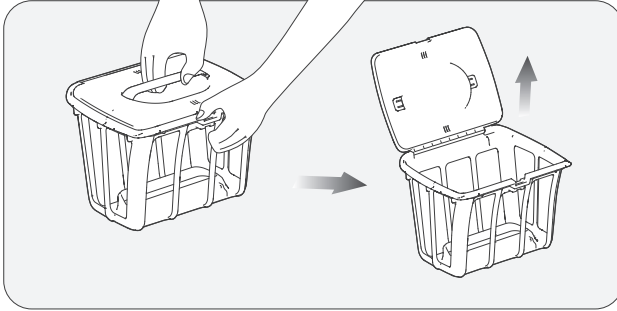

- d. Töm filterlådan och ta bort utbytbart MicroMesh™ ultrafint filter. Ta bort spärrarna A, B, C och D på gummilisten för utbytbart MicroMesh™ ultrafint filter från gränsskåror.

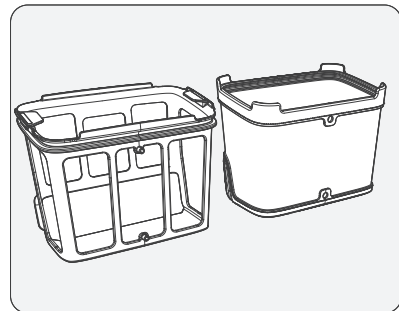
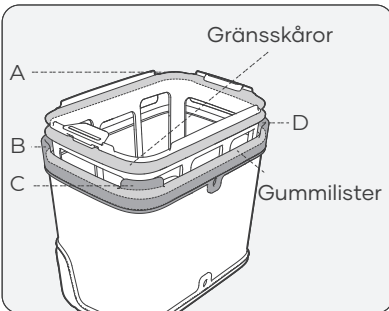
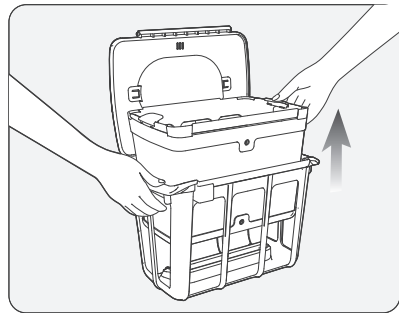
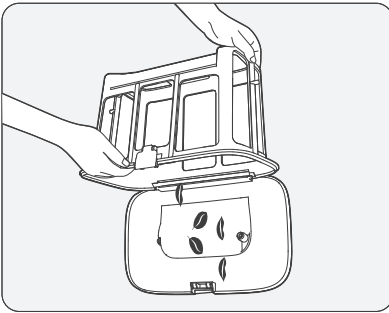

- e. Utbytbart MicroMesh™ ultrafint filter måste sköljas in- och utvändigt. Skrubba för hand om det är nödvändigt.

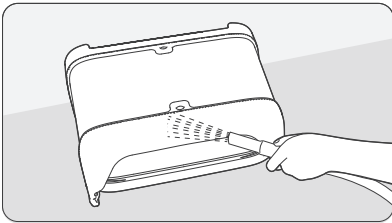
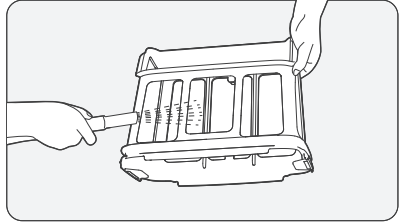
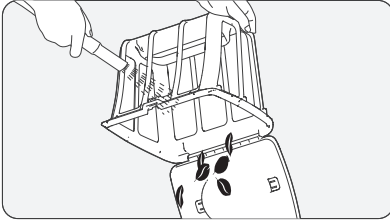

- f. Se till att A och B på filterlådan är i linje med A och B på utbytbart MicroMesh™ ultrafint filter.
- g. Dra upp de fyra hörnen A, B, C och D på gummilisten i tur och ordning. Se till att de sitter fast i gränsskärorna på utbytbart MicroMesh™ ultrafint filter. Efter installationen ska du kontrollera att gummilisterna sitter fast i gränsskärorna.

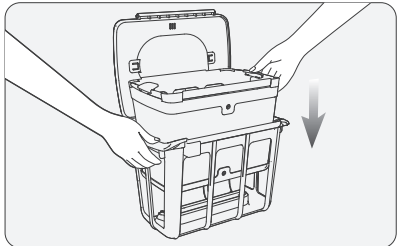
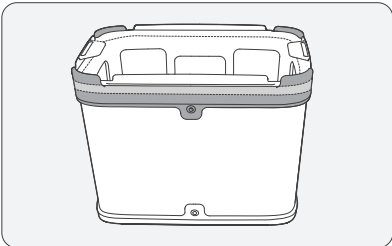
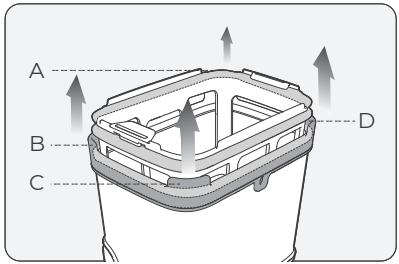
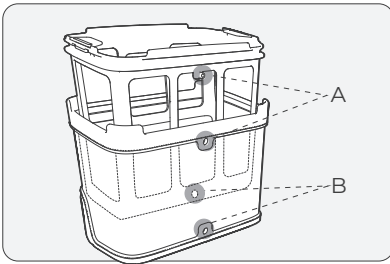

Anmärkningar:

- a. Ta omedelbart bort enheten från poolen och rengör filterlådan efter varje rengöringsuppgift. Undvik att lämna enheten i poolen under längre perioder.
- b. Det krävs inte att du torkar utbytbart MicroMesh™ ultrafint filter och filterlådan efter varje rengöring och det rekommenderas endast för att förhindra fuktrelaterade lukter.
- c. När du torkar eller förvarar din enhet, inklusive utbytbart MicroMesh™ ultrafint filter och filterlådan, rekommenderar vi att du förvarar dem i ett välventilerat utrymme, borta från direkt solljus.
- d. Utbytbart MicroMesh™ ultrafint filter kan fånga upp partiklar så små som 3–10 µm, t.ex. silt och vissa alger. När synligt skräp är minimalt (t.ex. stenar, löv, sand, skräp och hår) och vattnet verkar grumligt eller har lite alger, rekommenderar vi att du använder både filterlådan och utbytbart MicroMesh™ ultrafint filter. Om det finns en betydande mängd synligt skräp, rekommenderas det att endast använda filterlådan och inte använda utbytbart MicroMesh™ ultrafint filter.
- e. Vi rekommenderar att du använder en högtrycksvattenpistol för att rengöra utbytbart MicroMesh™ ultrafint filter och filterlådan för att säkerställa noggrann rengöring.
- f. Efter flera användningar kan ytan på utbytbart MicroMesh™ ultrafint filter visa tecken på slitage. Detta påverkar inte dess prestanda.
- g. Utbytbart MicroMesh™ ultrafint filter är en förbrukningsartikel och bör bytas ut var 30:e användning för att upprätthålla effektiv filtrering.

## 8. Underhåll

### 8.1 Byte av band.

- a. Ta bort sidokåpan från enheten.
- b. Ta bort skruvarna och styrhjulerna från hjulen.

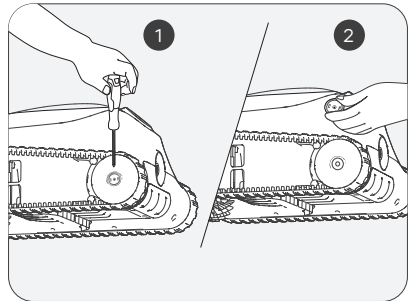
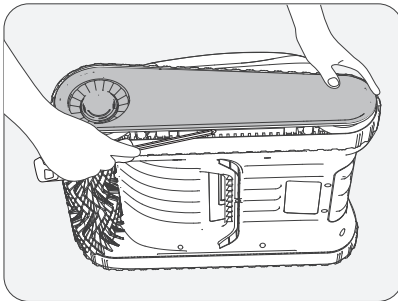

- c. Dra samtidigt i hjulen och bandet för att avlägsna dem.

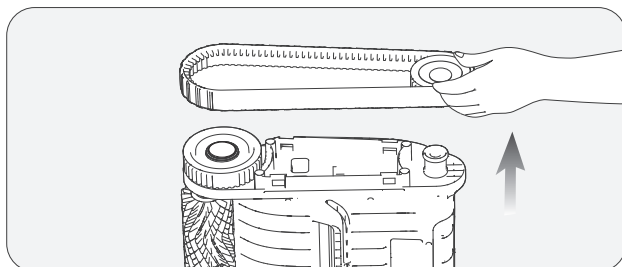

- d. Rikta in kugghjulen på de nya banden med kugghjulen på båda hjulen och montera sedan tillbaka bakhjulen och banden tillsammans på axelhylsorna.

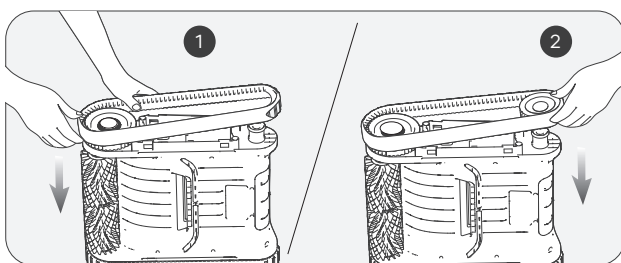

- e. Sätt tillbaka de vita styrhylsorna genom att rikta in deras D-formade öppningar med axelhylsorna.

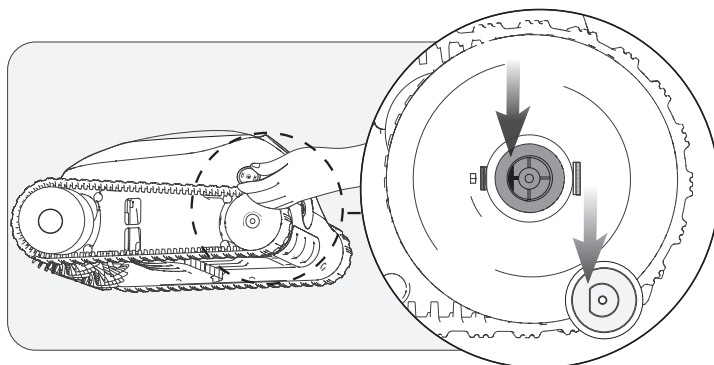

- f. Dra åt skruvarna och sätt tillbaka sidokåpan.

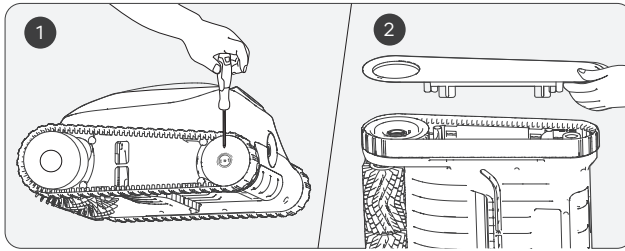

### 8.2 Byte av rullborstens bälte.

- a. Hitta sidan som ser annorlunda ut än de andra rullborstarnas bälten och dra ned silikonspännena som sitter fast i den fasta skåran.

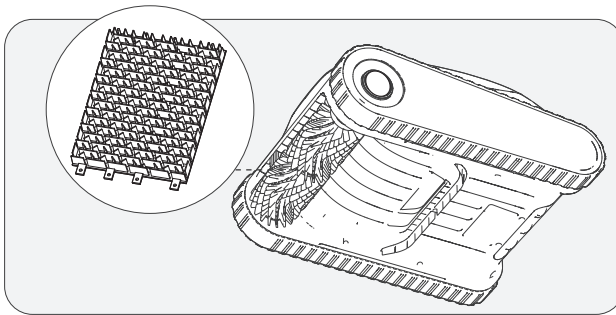

- b. När alla silikonspännena har dragits ut byter du ut rullborstens bälte mot ett nytt. Rikta in silikonspännena med den fasta skåran och dra dem utåt. De kan fästas efter att ha passerat genom skåran.

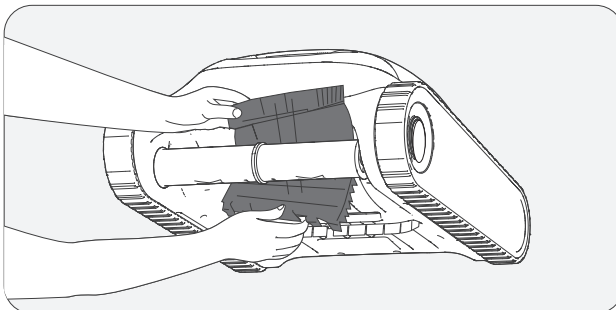

8.3 Rengöring av dräneringen.

- a. Lyft det övre höljet.

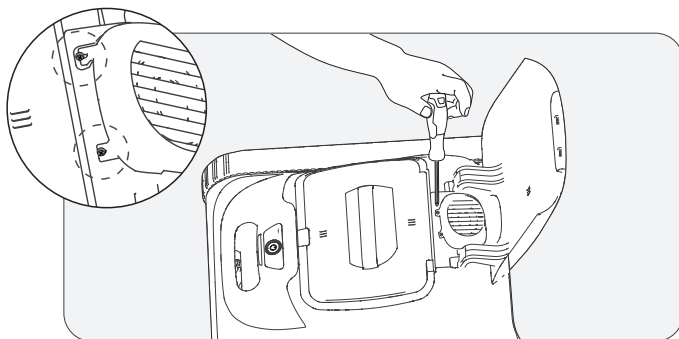

- b. Ta bort skruvarna och dräneringskåpan.

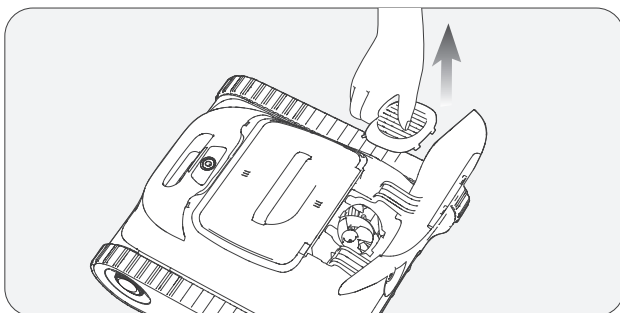

- c. Ta bort alla föremål som är intrasslade i dräneringens fläktblad och sätt sedan tillbaka dräneringskåpan och skruvarna.

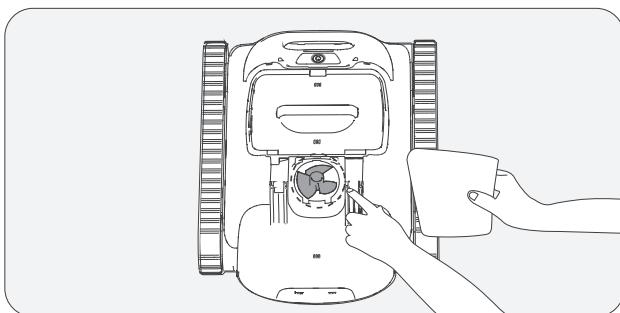

## 9. Lagring

### Vintertips: Hur du förvarar och skyddar dina Aiper-enheter

Hur ska jag förvara min Aiper-enhet under lågsäsong?

När det är lågsäsong för din pool, t.ex. under vintermånaderna eller under långa semester då din Aiper-enhet inte kommer att användas, finns det några steg att vidta för att skydda din enhet och hålla den i bästa möjliga skick.

1. Stäng av enheten och koppla bort den från laddaren.
2. Rengör enheten från eventuell kvarvarande smuts, inklusive det övre och undre höljet, hjulen, rullborstarna och laddningsporten.
3. Torka av enheten med en pappershandduk eller en mjuk trasa.
4. Förpacka och förvara din enhet i ett svalt, välventilerat utrymme.
5. Ladda enheten VARANNAN månad till 40–60 % batterikapacitet för att upprätthålla enhetens batterihälsa.

När du är redo att använda din Aiper-enhet i poolen ska du ladda enheten helt innan du använder den i poolen och aldrig ladda enheten i direkt solljus.

## 10. LED-indikator

Ljusstatus	Enhetsstatus	Beskrivning	
Pulserande ljus	Laddning	LED-färgerna indikerar enhetens batterinivå.	Blått ljus alltid på: 100 %
			Blått: 50 %
			Gult: 50–15 %
			Rött: < 15 %
Lyser med fast sken	Är i drift	LED-färgerna indikerar enhetens batterinivå.	Blått: 50 %
			Gult: 50–15 %
			Rött: < 15 %
Snabbt blinkande rött ljus	Funktionsfel i enheten	Blockering av filterlådan, motorstopp, elektriskt läckage etc.	

## 11. Packlista

NR	Namn	Modell	ANTAL (st)
1	Poolrobot	Alper Scuba S1	1
2	Laddare	/	1
3	Inhämtningskrok	/	1
4	Bruksanvisning	/	1

## 12. Garanti

Denna produkt har klarat alla kvalitetskontroller och säkerhetstest utförda av fabriken tekniska avdelning.

1. Denna produkt levereras med en garanti som täcker enhetens batteri och motor från inköpsdatumet. De rättsliga bestämmelserna i respektive land om garantivillkor skall tillämpas i enlighet med detta.
2. Denna garanti upphör att gälla om produkten har ändrats, har används på felaktigt sätt eller har reparerats av obehöriga personer.
3. Garantin sträcker sig endast till tillverkningsfel och täcker inte skador som uppstår på grund av felaktig hantering av produkten av ägaren.
4. Beställningsnumret eller registreringen av beställningen måste uppvisas för alla anspråk eller reparationer under garantiperioden.
5. Detta är en ytterligare garanti som erbjuds av AIPER INTELLIGENT SARL, på 43-47 avenue de la Grande Armée, 75116 Paris, Frankrike. Denna garanti påverkar inte de kostnadsfria rättsmedel för bristande överensstämmelse som konsumenten har mot säljaren, enligt lag.
6. E-post för garanti: [service@aiper.com](mailto:service@aiper.com)

### Försäkran om överensstämmelse (CE)



Shenzhen Aiper Intelligent Co., Ltd. intygar härmed att denna produkt uppfyller alla krav i tillämpliga EU-direktiv 2014/53/EU och 2011/65/EU. – Du hittar den fullständiga texten till försäkran om överensstämmelse om du använder denna QR-kod.

EU-försäkran om överensstämmelse kan begäras via adressen nedan: AIPER INTELLIGENT SARL 43-47 avenue de la Grande Armée, 75116 Paris, Frankrike



Points de collecte sur [www.quefairemedesdechets.fr](http://www.quefairemedesdechets.fr)  
Privilégiez la réparation ou le don de votre appareil !



Points de collecte sur [www.quefairemedesdechets.fr](http://www.quefairemedesdechets.fr)  
Privilégiez la réparation ou le don de votre appareil !



Denna symbol anger att denna produkt inte ska behandlas som hushållsavfall. Istället ska den lämnas till lämplig samlingsplats för återvinning av elektrisk och elektronisk utrustning.

Vă mulțumim că ați ales Aiper.

Faceți acum parte din familia celor câteva milioane de persoane care au acordat încrederea Aiper pentru îngrijirea piscinei și se bucură de confortul unei piscine impecabil de curată.

Acest manual de utilizare vă va ajuta să vă întrețineți dispozitivul pentru curățarea piscinei Aiper și să vă asigurați că funcționează la eficiența maximă pentru anii următori. Vă rugăm să acordați câteva minute pentru a citi acest manual.

Dacă aveți întrebări, vă rugăm să accesați site-ul nostru web la [www.aiper.com](http://www.aiper.com) și să contactați echipa noastră de asistență pentru clienți pentru ajutor sau mai multe informații.

## Asistență pentru clienți Aiper:

 E-mail: [service@aiper.com](mailto:service@aiper.com)



Scanati  
pentru ghidul  
video



Scanati codul QR  
pentru a accesa  
asistența pentru clienți

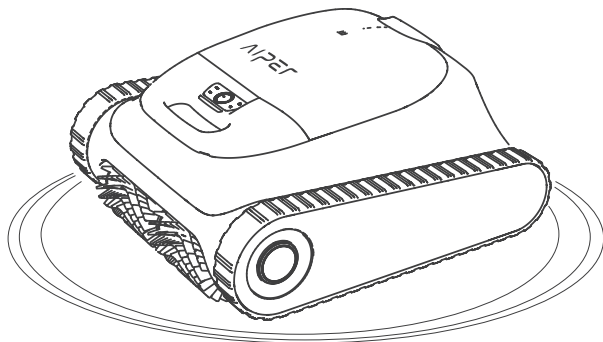

**Română****CUPRINS**

Precauții importante privind siguranța-----	69
1. Structură -----	72
2. Specificații și condiții de lucru -----	73
3. Descărcarea aplicației -----	74
4. Încărcarea -----	74
5. Utilizarea dispozitivului pentru curățarea piscinei Aiper -----	75
6. Operarea dispozitivului -----	76
7. Dezasamblare și curățare -----	79
8. Întreținere -----	82
9. Depozitarea -----	86
10. Indicatorul cu LED-----	87
11. Lista ambalajului-----	87
12. Garanția -----	88

## **Precauții importante privind siguranța**

Vă rugăm să citiți cu atenție acest manual și să urmați toate avertismentele și instrucțiunile atunci când utilizați robotul pentru curățarea piscinei Aiper (denumit în continuare „dispozitiv”). Nerespectarea poate duce la electrocutare, incendiu sau vătămări grave. Aiper nu este responsabilă pentru nicio pierdere sau vătămare cauzată de utilizarea necorespunzătoare a acestui dispozitiv.

Pentru siguranța dvs. și performanța optimă a acestui dispozitiv, vă rugăm să citiți și să urmați următoarele sugestii.

1. Acest dispozitiv nu este destinat utilizării de către persoane (inclusiv copii) cu capacități fizice, senzoriale sau mintale reduse sau cu lipsă de experiență și cunoștințe, cu excepția cazului în care acestea au fost supravegheate sau instruite cu privire la utilizarea dispozitivului de către o persoană responsabilă pentru siguranța lor.
2. Copiii nu se vor juca cu dispozitivul. Curățarea și întreținerea de către utilizator nu trebuie efectuate de copii nesupravegheați.
3. Copiii trebuie supravegheați pentru a se asigura că nu se joacă cu dispozitivul.
4. Aveți grijă să nu permiteți copiilor să atingă dispozitivul în timp ce acesta funcționează.
5. Nu permiteți copiilor să se urce pe dispozitiv sub nicio circumstanță.
6. Nu utilizați dispozitivul când în piscină se află oameni sau animale.
7. În timpul funcționării, nu introduceți mâinile în nicio parte a dispozitivului, deoarece acest lucru poate duce la vătămare.
8. Nu scoateți dispozitivul afară din apă, deoarece acest lucru poate duce la supraîncălzire.
9. Un încărcător care este potrivit pentru un tip de acumulator poate crea un risc de incendiu atunci când este utilizat cu un alt acumulator.
10. AVERTISMENT: În scopul reîncărcării bateriei, utilizați numai unitatea de alimentare detașabilă furnizată împreună cu acest dispozitiv.
11. Bateria cu litiu din acest dispozitiv este o baterie de c.c. de 14,4 V, 7 800 mAh, cu 12 celule, compatibilă cu modelul de încărcător E044-1A168260HE/GC42-168260-2A. Bateria trebuie scoasă și eliminată în conformitate cu legile și reglementările locale înainte de a arunca dispozitivul.

12. Acest dispozitiv poate fi utilizat numai împreună cu baterii cu litiu model C1264B8-02 și baterie pastilă model CR1225.
13. Dispozitivul conține baterii care pot fi înlocuite numai de către persoane calificate. Pentru a înlocui bateria dispozitivului, vă rugăm să contactați asistența pentru clienți.
14. Acest dispozitiv conține baterii care nu pot fi înlocuite. Atunci când bateria ajunge la sfârșitul duratei de viață, dispozitivul trebuie aruncat în mod corespunzător.
15. Țineți cont de riscul ca bornele dispozitivului alimentat cu baterie sau bateria să fie scurtcircuitate de obiecte metalice.
16. În cazul în care un dispozitiv deteriorat produce un lichid neobișnuit, evitați contactul cu lichidul. Dacă intrați în contact cu un lichid străin, în special la nivelul ochilor sau altor părți sensibile, clătiți imediat cu apă. Lichidul improșcat dintr-o baterie deteriorată poate provoca iritații sau arsuri ale pielii.
17. Nu expuneți dispozitivul sau bateria la foc sau la temperaturi excesive. Expunerea la foc sau la temperaturi peste 70 °C (158 °F) poate provoca explozie.
18. Scoateți dispozitivul din încărcător și opriți butonul de alimentare al dispozitivului înainte de a scoate bateria pentru eliminarea dispozitivului.
19. Bateria trebuie scoasă și eliminată în conformitate cu legile și reglementările locale înainte de a arunca dispozitivul.
20. Vă rugăm să aruncați bateriile uzate în conformitate cu legile și reglementările locale.
21. Nu incinerați dispozitivul chiar dacă este grav deteriorat. Bateriile pot exploda la incendiu.
22. Asigurați-vă că dispozitivul este oprit și portul de încărcare este uscat înainte de a încărca folosind încărcătorul. În timpul încărcării, dispozitivul trebuie păstrat într-o zonă răcoroasă și bine ventilată. Nu acoperiți dispozitivul în timpul încărcării, deoarece acest lucru poate cauza supraîncălzirea componentelor.
23. **AVERTISMENT:** Pentru a reduce riscul de electrocutare, înlocuiți imediat cablul deteriorat.
24. Atunci când cablul de alimentare este deteriorat, acesta trebuie înlocuit sau reparat de un electrician calificat sau de serviciul de asistență pentru clienți Aiper, pentru a evita orice pericol.

25. Sursa de alimentare nu trebuie reparată și nu mai poate fi utilizată dacă este deteriorată sau defectă.
26. Doar profesioniștii autorizați trebuie să dezasambleze kitul de angrenare etanșat al dispozitivului dvs.
27. Utilizați numai așa cum este descris în acest manual. Utilizați numai accesorii recomandate sau vândute de producător.
28. Nu utilizați dispozitivul simultan cu vreun alt echipament pentru piscină, cum ar fi un filtru de piscină, un aparat de curățat sau un robot pentru curățarea suprafeței.
29. Atunci când puneți dispozitivul în apă, partea din față a dispozitivului trebuie să fie orientată în sus și nu trebuie niciodată pusă cu capul în jos sau aruncată în piscină.
30. Aveți grijă unde călcați și mențineți-vă echilibrul atunci când lucrați lângă piscină.
31. Nu scăpați pe jos, nu perforați carcasa sau nu deteriorați în mod intenționat dispozitivul în niciun fel, deoarece acest lucru vă poate anula garanția.
32. Pentru a preveni expunerea la RF, se recomandă o separare de 20 cm sau mai mult între persoanele care operează dispozitivul și dispozitivul în sine. Operarea de la distanțe mai apropiate nu este recomandată. Antena utilizată pentru transmitătorul acestui dispozitiv nu trebuie să fie amplasată alături de nicio altă antenă sau niciun alt transmitător.
33. Deconectați robotul pentru curățarea suprafeței piscinei de la rețeaua de alimentare înainte de a efectua întreținerea de către utilizator, cum ar fi curățarea filtrului.
34. Ștecurul trebuie scos din priză înainte de curățarea sau întreținerea încărcătorului.
35. Atunci când nu utilizați încărcătorul pentru o perioadă lungă de timp, vă rugăm să deconectați-l.
36. Atunci când nu îl utilizați, depozitați dispozitivul în interior, într-o zonă răcoroasă și bine ventilată.

37. ATENȚIE:

1. PENTRU UTILIZARE NUMAI ÎN PISCINE.
2. NU ACȚIONAȚI POMPA PE USCAT.
3. PENTRU REDUCEREA RISCULUI SAU VĂTĂMĂRILOR, UTILIZATORUL TREBUIE SĂ CITEASCĂ MANUALUL.
4. PENTRU UTILIZARE NUMAI ÎMPREUNĂ CU ADAPTORUL DE C.A./C.C., MODEL: E044-1A168260HE/GC42-168260-2A.

## PĂSTRAȚI ACESTE INSTRUCȚIUNI

Vă rugăm să citiți cu atenție acest manual de utilizare înainte de a opera dispozitivul.

### 1. Structură

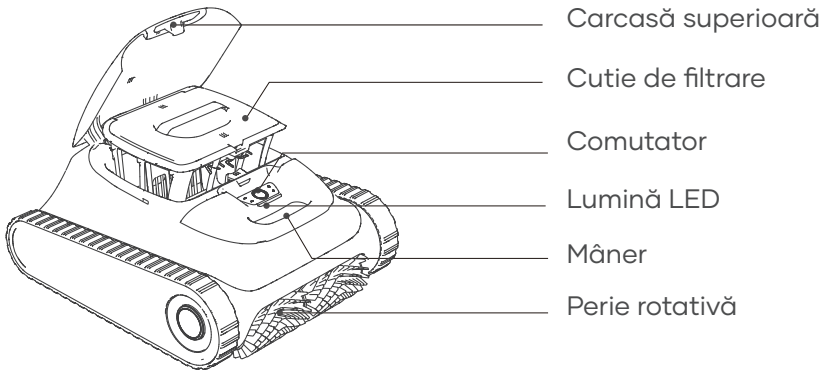

Cârlig de recuperare

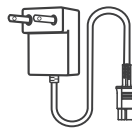

Încărcător

## 2. Specificații și condiții de lucru

1. Dimensiunea piscinei: 150 m<sup>2</sup>/1 600 ft<sup>2</sup>
2. Intrare încărcător: 100-240 V, 60/50 Hz, max. 1,5 A
3. Leșire încărcător: 16,8 V/2,6 A
4. Timp de încărcare: 4 ore
5. Durata de viață a bateriei: 180 minute
6. Clasificarea IP: IPX8 Impermeabil
7. Adâncimea apei: 0,5-3 m (1,6-10 ft)
8. Putere motor: 75 W
9. Acumulator: 7 800 mAh
10. Tensiunea acumulatorului: 14,4 V
11. Intervalul de frecvențe Bluetooth: 2402-2480 MHz, E.I.R.P maxim: 3,39 dBm
12. Intervalul de frecvențe Wi-Fi 2,4G: 2412-2472 MHz, E.I.R.P maxim: 15,13 dBm

### ATENȚIE:

Nu utilizați dispozitivul într-un mediu de piscină care se află în afara condițiilor descrise mai jos, deoarece acest lucru poate cauza o deteriorare a dispozitivului care nu va fi acoperită de garanție.

- Temperatură: 10-35 °C (50-95 °F)
- Valoare pH: 7,0-7,4
- Clor: Maxim 4 ppm
- NaCl: Maxim 5 000 ppm

### 3. Descărcarea aplicației

- Căutați „Aiper” în magazinul de aplicații al dispozitivului dvs., descărcați și instalați aplicația pe mobil.
- Porniți aplicația și înregistrați-vă. Apoi conectați-vă la aplicație folosind datele (adresa de e-mail și parola) pe care le-ați furnizat în timpul înregistrării.



### Configurarea rețelei

- Înainte de a adăuga un dispozitiv, vă rugăm să confirmați următoarele:
  - Zona în care este utilizat dispozitivul are acoperire Wi-Fi 2,4G. Wi-Fi 5G nu este acceptat.
  - Telefonul dvs. acceptă Wi-Fi și Bluetooth, iar Bluetooth este activat.
  - Telefonul se află la 6 m (20 ft) de noul dvs. dispozitiv.
- Atingeți „+” din colțul din dreapta sus al paginii de pornire a aplicației, selectați „Adăugați dispozitiv” și urmați instrucțiunile pentru a adăuga dispozitivul.
- După adăugarea dispozitivului, puteți configura și vizualiza dispozitivul Aiper și funcțiile în aplicația Aiper.

Observație: Unele funcții ale dispozitivului dvs. vor fi accesibile numai când dispozitivul este în afara apei. Odată scufundat, veți pierde conexiunea și nu vă puteți controla dispozitivul prin intermediul aplicației.

### 4. Încărcarea

**ATENȚIE:** Nu încărcați dispozitivul în lumina directă a soarelui.

- Vă rugăm să încărcați complet dispozitivul înainte de a-l folosi pentru a curăța piscina.
- Înainte de încărcare, scoateți capacul portului de încărcare pentru a verifica dacă există apă rămasă în portul de încărcare. Dacă da, ștergeți mai întâi portul de încărcare.
- Introduceți cablul de încărcare în portul de încărcare al dispozitivului și apoi într-o priză electrică disponibilă. Indicatorul cu LED de pe dispozitiv va începe să lumineze pulsant, indicând faptul că dispozitivul este în curs de încărcare. Când este complet încărcat, LED-ul va rămâne aprins.

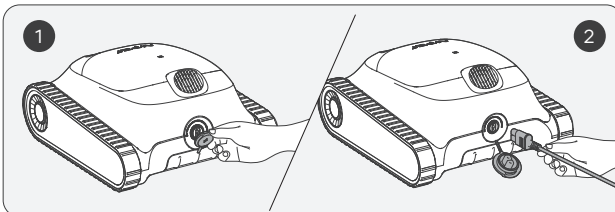

## 5. Utilizarea dispozitivului pentru curățarea piscinei Aiper

- a. Acest aparat este potrivit pentru curățarea podelelor, pereților și liniei de plutire în suprafețe de până la 150 m<sup>2</sup> (1 600 ft<sup>2</sup>).

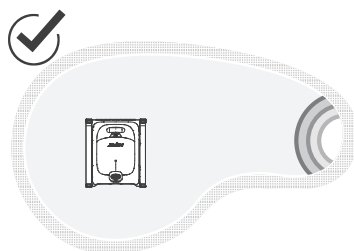
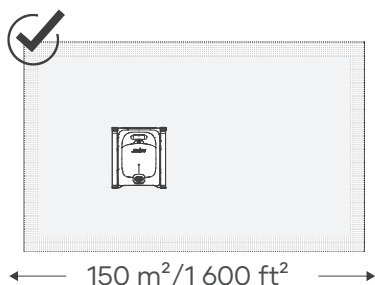

### b. Alegerea filtrului

Sunt furnizate două filtre de grosimi diferite: filtrul ultra-fin MicroMesh™ înlocuibil și coșul de filtrare.

Filtrul ultra-fin MicroMesh™ înlocuibil poate prinde particule de până la 3-10 μm, cum ar fi nămol și unele alge. Când resturile vizibile sunt minime (de exemplu, pietre, frunze, nisip, resturi, păr) și apa pare tulbure sau cu unele alge, se recomandă utilizarea atât a coșului de filtrare, cât și a filtrului ultra-fin MicroMesh™ înlocuibil.

Dacă există o cantitate semnificativă de resturi vizibile, se recomandă să utilizați numai coșul de filtrare și să nu folosiți filtrul ultra-fin MicroMesh™ înlocuibil.

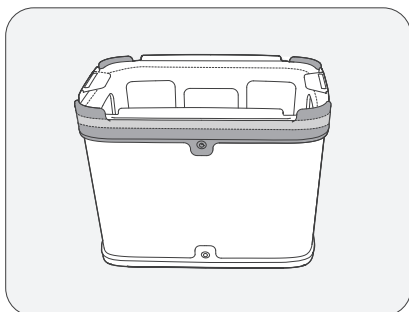
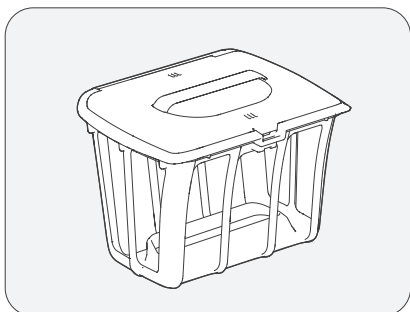

## 6. Operarea dispozitivului

- a. Apăsăți lung butonul de alimentare timp de 2 sec. pentru a porni/opri dispozitivul.

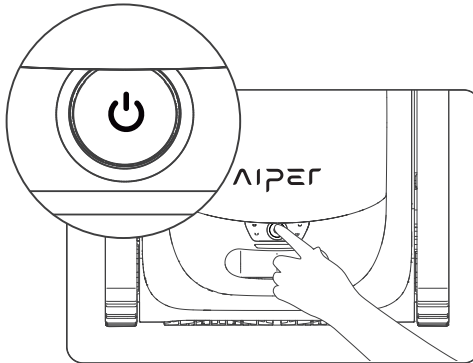

- b. Modul automat este modul implicit pentru acest dispozitiv odată pornit. Apăsăți butonul pentru a comuta între automat, podea piscină, perete piscină și eco.
- 1) Modul automat: Dispozitivul va curăța podelele și pereții piscinei, în timp ce își va planifica în mod inteligent traseul de curățare în funcție de nivelul bateriei. Când nivelul bateriei este scăzut, dispozitivul se va andoca automat și va opri curățarea.

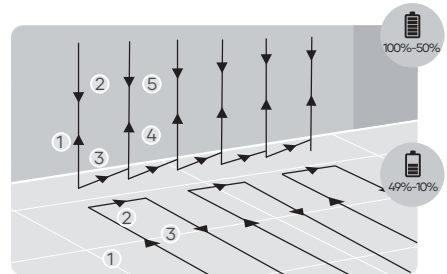
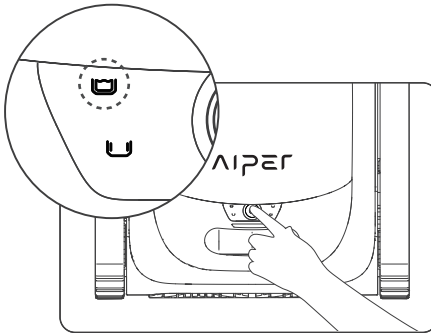

### Modul automat: Curățarea podelei și peretelui

- 2) Modul podea piscină: Dispozitivul va curăța podeaua piscinei utilizând un traseu în formă de S, fără a urca pe pereți sau curăța pereții. Când nivelul bateriei este scăzut, dispozitivul se va andoca automat și va opri curățarea.

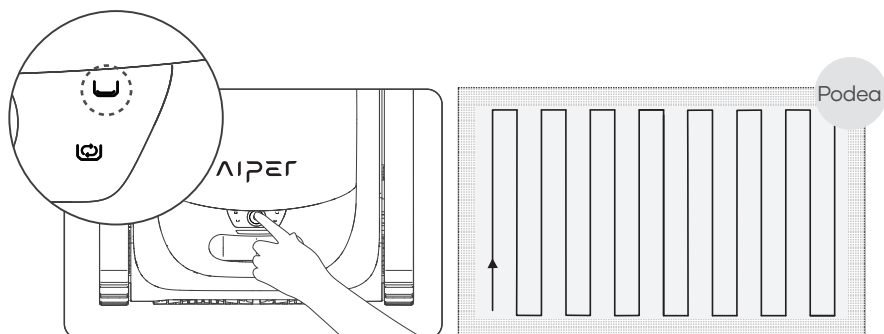

### Modul de curățare a podelei

- 3) Modul perete piscină: Dispozitivul va curăța peretele piscinei utilizând un traseu în formă de N, fără a curăța podelele. Când nivelul bateriei este scăzut, dispozitivul va opri automat curățarea și se va andoca.

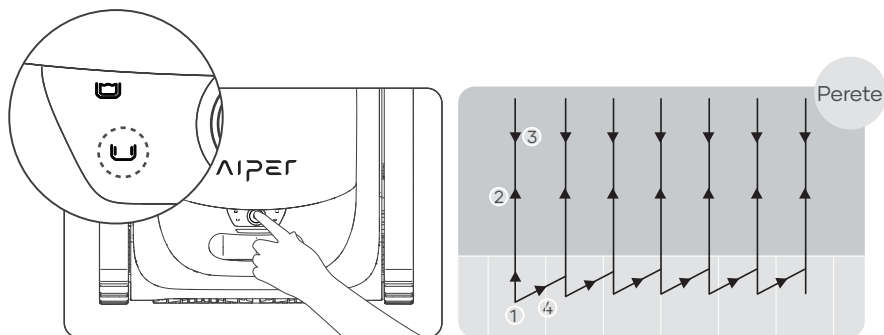

### Modul de curățare a peretelui

- 4) Modul eco: Dispozitivul va curăța podeaua piscinei timp de 45 min. o dată la 48 ore timp de o săptămână când este complet încărcat.

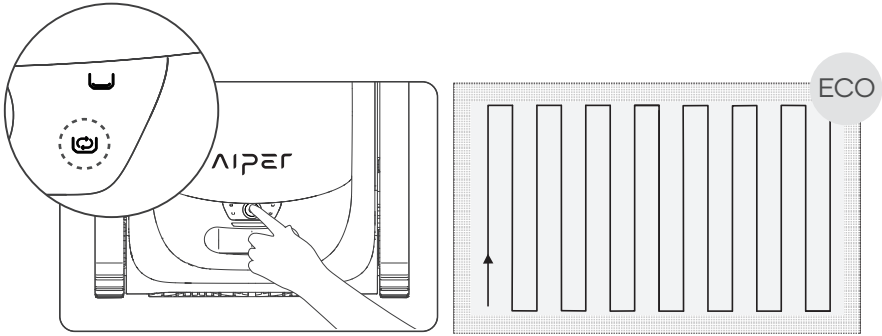

### Modul eco

- c. După ce dispozitivul este pornit timp de 30 sec., acesta va roti scurt pompa de apă la fiecare 10 sec., pentru a verifica dacă a intrat în apă, de 3 ori. Dacă detectează că nu a intrat în apă de 3 ori, se va opri; vă rugăm să puneți dispozitivul în piscină în decurs de 1 min. după pornirea dispozitivului. Dispozitivul va începe curățarea în 10 sec. după ce ajunge pe fundul piscinei.
- d. Când nivelul bateriei este scăzut, dispozitivul se va andoca automat și va opri curățarea.



- e. Ridicați dispozitivul de pe podeaua piscinei cu un cârlig pentru a evita să vă udați. Utilizatorii pot conecta cârligul la orice tijă standard pentru curățarea piscinei (nu este inclusă) pentru a extinde raza de acțiune a cârligului.

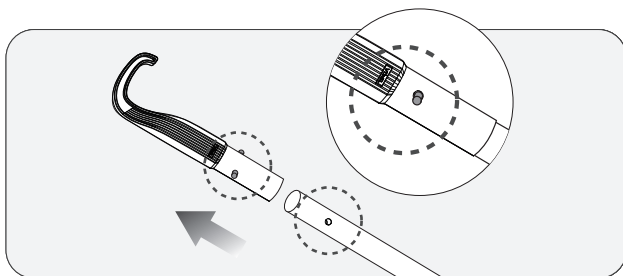

- f. Apucați cu un cârlig mânerul dispozitivului și ridicați dispozitivul din apă.

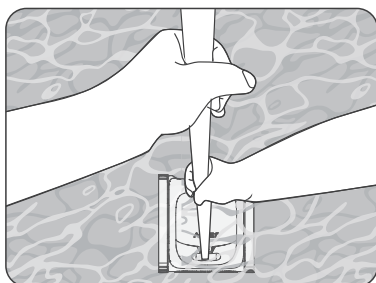

- g. Țineți de mâner și lăsați apa stocată în dispozitiv să se scurgă din acesta.

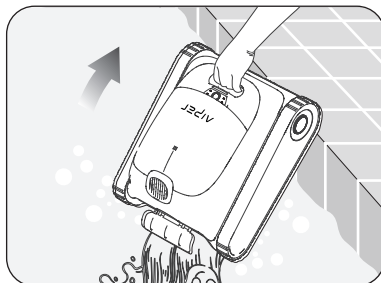

## 7. Dezasamblare și curățare

- a. Puneți dispozitivul deoparte într-un loc sigur și securizat și deschideți carcasa superioară.

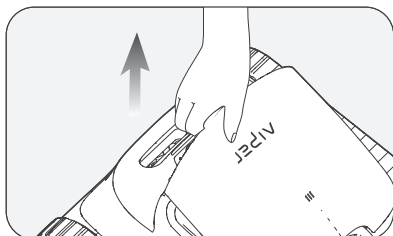

- b. Scoateți cutia de filtrare ridicând de mânerul acestuia.

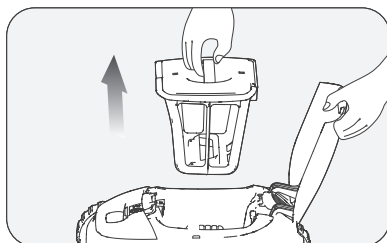

- c. Apăsați zăvorul carcasei superioare a cutiei de filtrare și, în același timp, trageți în sus de mânerul capacului superior pentru a deschide cutia de filtrare.

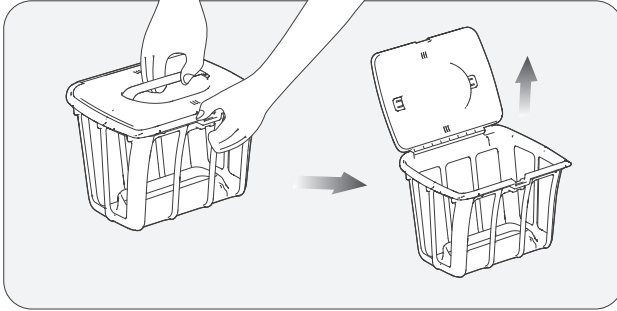

- d. Goliți coșul de filtrare și îndepărtați filtrul ultra-fîn MicroMesh™ înlocuibil. Scoateți zăvorul A, B, C și D de pe banda de cauciuc a filtrului ultra-fîn MicroMesh™ înlocuibil din fantele de blocare.

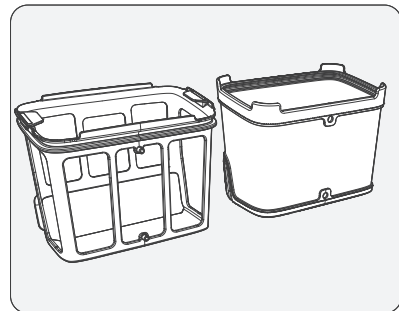
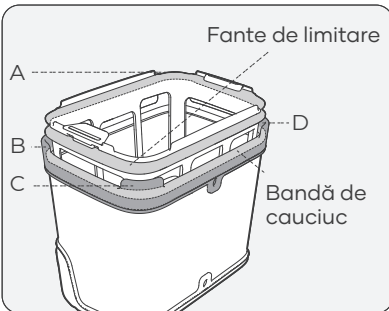
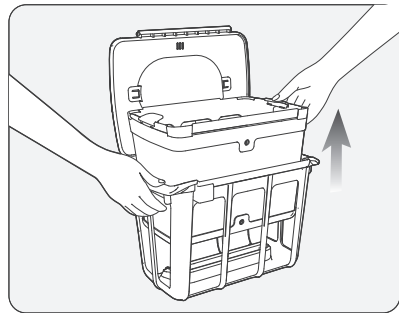
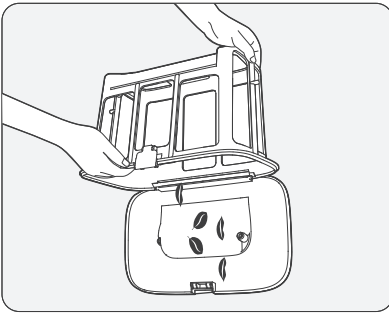

- e. Filtru ultra-fin MicroMesh™ înlocuibil trebuie clătit pe interior și pe exterior. Frecați cu mâna dacă este necesar.

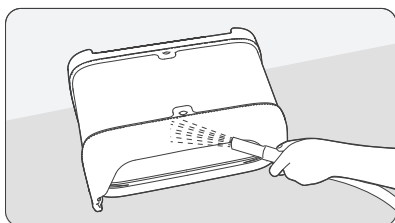
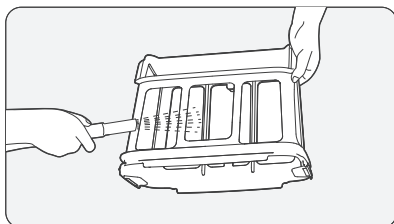
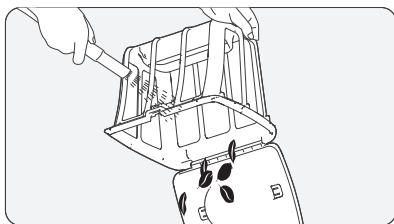

- f. Asigurați-vă că A și B de pe coșul de filtrare sunt aliniate cu A și B de pe filtrul ultra-fin MicroMesh™ înlocuibil.
- g. Trageți pe rând cele patru colțuri A, B, C și D de pe banda de cauciuc. Asigurați-vă că sunt fixate în fantele de blocare ale filtrului ultra-fin MicroMesh™ înlocuibil. După instalare, verificați dacă benzile de cauciuc sunt toate fixate în fantele de blocare.

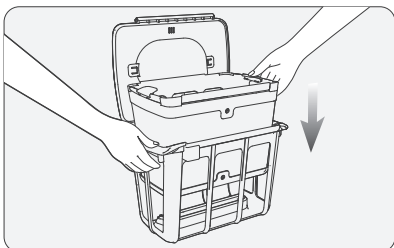
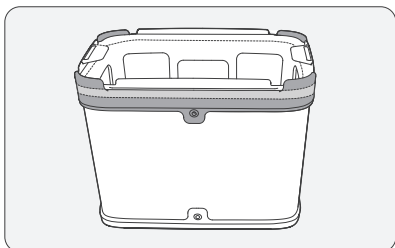
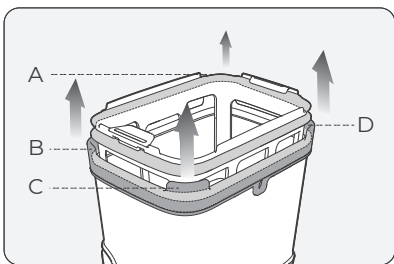
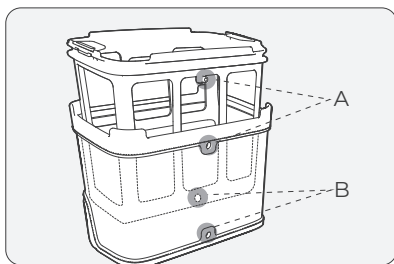

Observații:

- a. După fiecare sarcină de curățare, scoateți prompt dispozitivul din piscină și curățați imediat coșul de filtrare. Evitați să lăsați dispozitivul în piscină pentru perioade lungi de timp.
- b. Nu este necesară uscarea filtrului ultra-fîn MicroMesh™ înlocuibil și a coșului de filtrare după fiecare curățare și este recomandată numai pentru a preveni mirosurile asociate umidității.
- c. Atunci când uscați sau depozitați dispozitivul, inclusiv filtrul ultra-fîn MicroMesh™ înlocuibil și coșul de filtrare, se recomandă să le depozitați într-o zonă bine ventilată, ferite de lumina directă a soarelui.
- d. Filtrul ultra-fîn MicroMesh™ înlocuibil poate prinde particule de până la 3-10 μm, cum ar fi nămol și unele alge. Când resturile vizibile sunt minime (de exemplu, pietre, frunze, nisip, resturi, păr) și apa pare tulbure sau cu unele alge, se recomandă utilizarea atât a coșului de filtrare, cât și a filtrului ultra-fîn MicroMesh™ înlocuibil. Dacă există o cantitate semnificativă de resturi vizibile, se recomandă să utilizați numai coșul de filtrare și să nu folosiți filtrul ultra-fîn MicroMesh™ înlocuibil.
- e. Se recomandă să folosiți un pistol cu apă de înaltă presiune pentru a curăța filtrul ultra-fîn MicroMesh™ înlocuibil și coșul de filtrare, pentru a asigura o curățare minuțioasă.
- f. După mai multe utilizări, suprafața filtrului ultra-fîn MicroMesh™ înlocuibil poate prezenta semne de uzură, care nu afectează performanța acestuia.
- g. Filtrul ultra-fîn MicroMesh™ înlocuibil este un articol consumabil și trebuie înlocuit la aproximativ fiecare 30 utilizări, pentru a menține o filtrare eficientă.

## 8. Întreținere

### 8.1 Înlocuirea șenilelor.

- a. Scoateți placa laterală de pe dispozitiv.
- B. Scoateți șuruburile și manșonul de ghidare de pe roți.

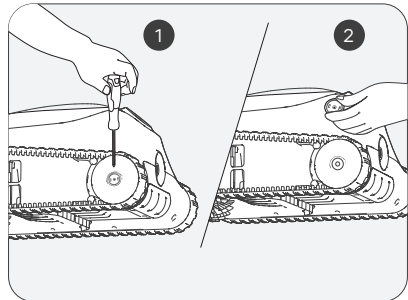
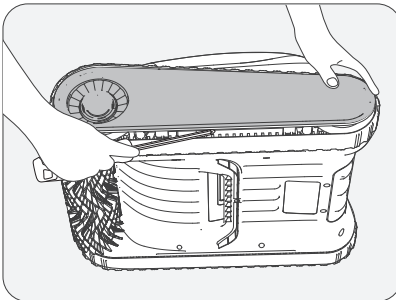

- c. Trageți roțile și șenila ca un ansamblu pentru a le îndepărta.

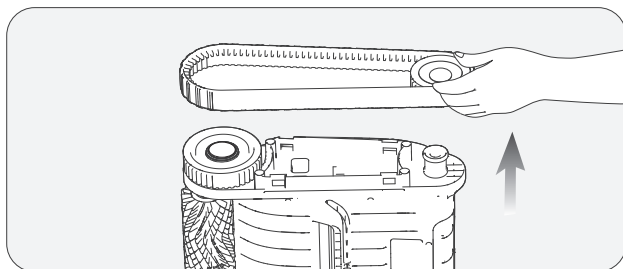

- d. Aliniați angrenajele de pe șenilele noi cu angrenajele de pe ambele roți, apoi instalați ca un ansamblu roțile din spate și șenilele înapoi pe manșoanele arborelui.

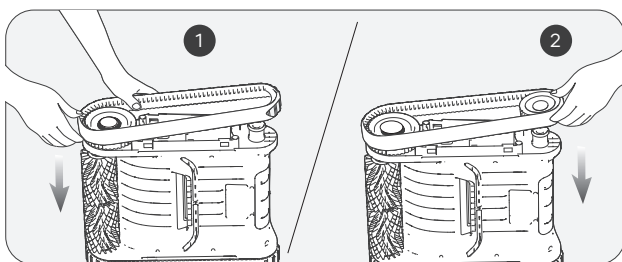

- e. Reinstalați manșoanele de ghidare albe aliniind deschiderile lor în formă de D cu cele ale manșoanelor arborelui.

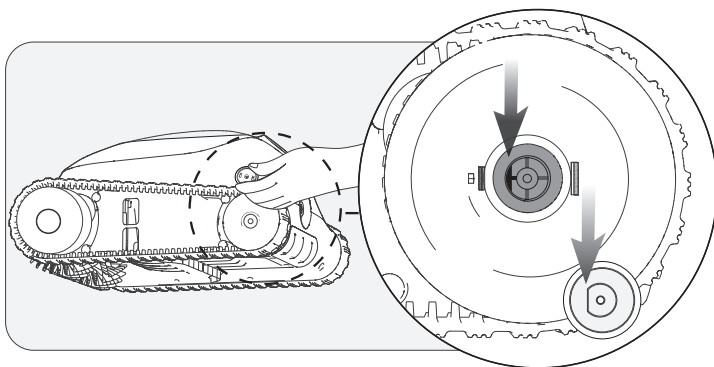

f. Strângeți șuruburile și reinstalați placa laterală.

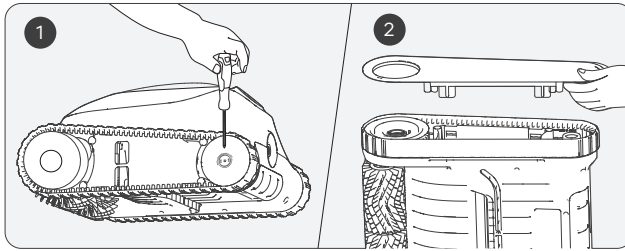

8.2 Înlocuirea curelei periei rotative.

a. Găsiți partea care arată diferit față de celelalte curele ale periei rotative și trageți în jos cataramele de silicon care sunt blocate în fanta fixă.

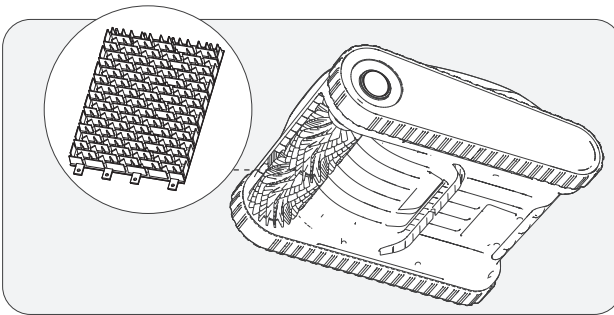

b. După ce toate cataramele de silicon sunt îndepărtate, înlocuiți cureaua periei rotative cu una nouă. Aliniați cataramele de silicon cu fanta fixă și trageți-le spre exterior. Ele pot fi fixate după trecerea prin fantă.

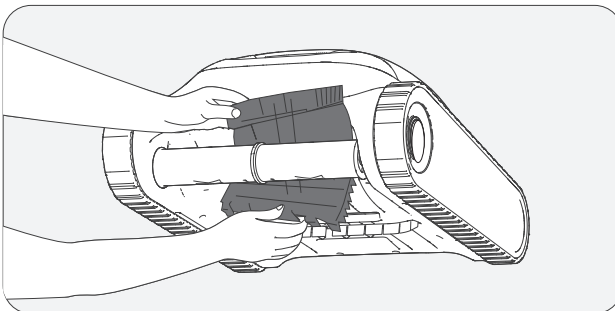

### 8.3 Curățarea scurgerii.

a. Ridicați carcasa superioară.

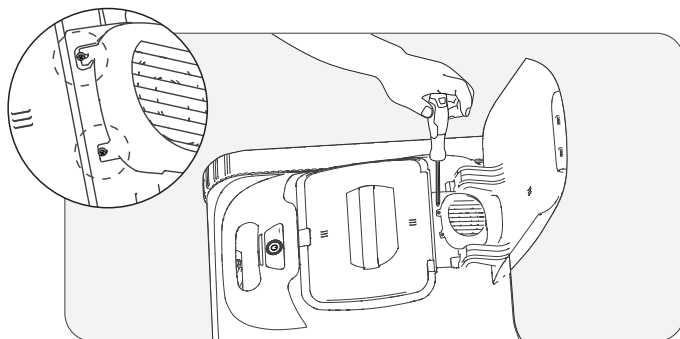

b. Scoateți șuruburile și scurgeți capacul.

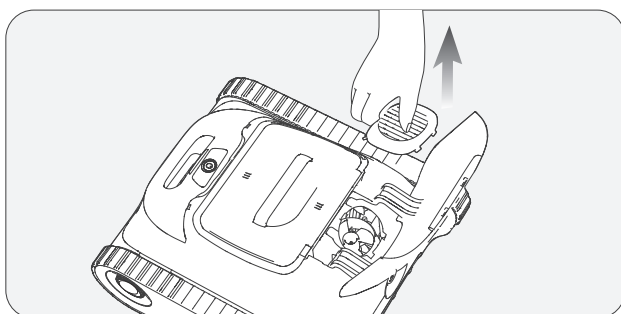

c. Îndepărtați orice obiecte încâlcite în paletele scurgerii, apoi reinstalați capacul scurgerii și șuruburile.

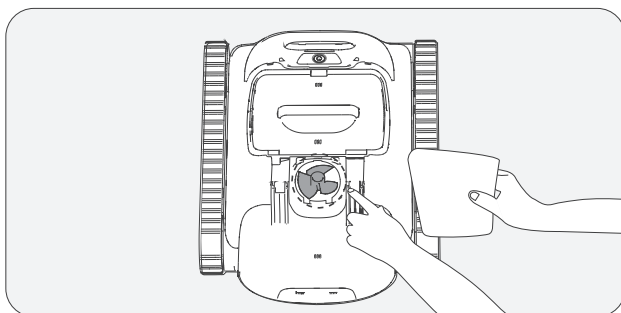

## 9. Depozitarea

### Sfaturi pentru iarnă: Cum să stocați și să vă securizați dispozitivele Aiper

Cum trebuie să-mi păstrez dispozitivul Aiper în extrasezon?

Când piscina se află în extrasezon, cum ar fi lunile de iarnă sau vacanțele prelungite în care dispozitivul Aiper nu va fi folosit, trebuie să luați câteva măsuri pentru a vă proteja dispozitivul și a-l menține în cea mai bună stare posibilă.

1. Opriți dispozitivul și deconectați-l de la încărcător.
2. Curățați dispozitivul de orice murdărie reziduală, inclusiv carcasa superioară și inferioară, roțile, perilele rotative și portul de încărcare.
3. Ștergeți dispozitivul cu un prosop de hârtie sau o lavetă moale.
4. Împachetați și depozitați dispozitivul într-o zonă răcoroasă și bine aerisită.
5. Încărcați dispozitivul la fiecare DOUĂ luni până la 40%-60% din capacitatea acumulatorului pentru a menține starea de sănătate a bateriei dispozitivului dvs.

Când sunteți gata să utilizați dispozitivul Aiper în piscină, încărcați-l complet înainte de a-l utiliza și nu încărcați niciodată dispozitivul în lumina directă a soarelui.

## 10. Indicatorul cu LED

Starea luminii	Starea dispozitivului	Descriere	
Lumina pulsează	Se încarcă	Culorile LED-ului indică nivelul bateriei de pe dispozitiv.	Lumina albastră este aprinsă continuu 100%
			Albastru: >50%
			Galben: 50-15%
			Roșu: <15%
Lumina este continuă	În funcțiune	Culorile LED-ului indică nivelul bateriei de pe dispozitiv.	Albastru: >50%
			Galben: 50-15%
			Roșu: <15%
Lumina roșie luminează intermitent rapid	Defecțiune a dispozitivului	Blocarea cutiei de filtrare, blocarea motorului, scurgeri electrice etc.	

## 11. Lista ambalajului

NR.	Nume	Model	CANT. (buc.)
1	Dispozitiv pentru curățare	Alper Scuba S1	1
2	Încărcător	/	1
3	Cârlig de recuperare	/	1
4	Manual de utilizare	/	1

## 12. Garanția

Acest produs a trecut de toate controalele calității și testele de siguranță efectuate de departamentul tehnic al fabricii.

1. Acest produs vine cu o garanție care acoperă bateria și motorul articolului dvs. începând cu data achiziției. Prevederile legale respective ale țării în ceea ce privește condițiile de garanție se vor aplica în mod corespunzător.
2. Această garanție este anulată dacă produsul a fost modificat, utilizat greșit sau a fost reparat de persoane neautorizate.
3. Garanția se extinde numai la defectele de fabricație și nu acoperă orice daune rezultate din manipularea incorectă a produsului de către proprietar.
4. Numărul de comandă sau înregistrarea trebuie prezentate împreună cu orice cerere de reparații în perioada de garanție.
5. Aceasta este o garanție suplimentară oferită de AIPER INTELLIGENT SARL, 43-47 avenue de la Grande Armée, 75116 Paris, Franța. Această garanție nu afectează remediile gratuite de care beneficiază consumatorul împotriva vânzătorului, conform legii, în caz de neconformitate.
6. E-mail pentru garanție: [service@aiper.com](mailto:service@aiper.com)

### Declarația de conformitate (CE)



Shenzhen Aiper Intelligent Co., Ltd. declară prin prezenta că acest produs respectă toate cerințele directivelor UE aplicabile 2014/53/UE și 2011/65/UE. – Veți găsi textul integral al Declarației de conformitate, disponibil la acest cod QR.

Declarația de conformitate UE poate fi solicitată la adresa de mai jos: AIPER INTELLIGENT SARL 43-47 avenue de la Grande Armée, 75116 Paris, France



Points de collecte sur [www.quefairedemesdechets.fr](http://www.quefairedemesdechets.fr)  
Privilégiez la réparation ou le don de votre appareil !



Points de collecte sur [www.quefairedemesdechets.fr](http://www.quefairedemesdechets.fr)  
Privilégiez la réparation ou le don de votre appareil !



Acest simbol indică faptul că acest produs nu trebuie tratat ca deșeu menajer. În schimb, acesta va fi predat punctului de colectare relevant pentru reciclarea echipamentelor electrice și electronice.

Děkujeme, že jste si vybrali Aiper.

Právě jste se přidali k rodině milionů uživatelů, kteří do značky Aiper vložili svou důvěru, svěřili jí své bazény do péče a užívají si pohodlné údržby dokonale čisté vody.

Tato uživatelská příručka vám pomůže s údržbou vašeho bazénového vysavače Aiper tak, aby vám s maximální efektivitou sloužil po mnoho let. Vyhradte si čas na přečtení této příručky.

Pokud budete mít nějaké dotazy, navštivte náš web [www.aiper.com](http://www.aiper.com) a případně se obraťte na náš tým zákaznické podpory.

## Zákaznický servis Aiper:

 E-mail: [service@aiper.com](mailto:service@aiper.com)



Naskenováním  
otevřete video  
průvodce



Po naskenování QR  
kódu získáte přístup k  
zákaznické podpoře

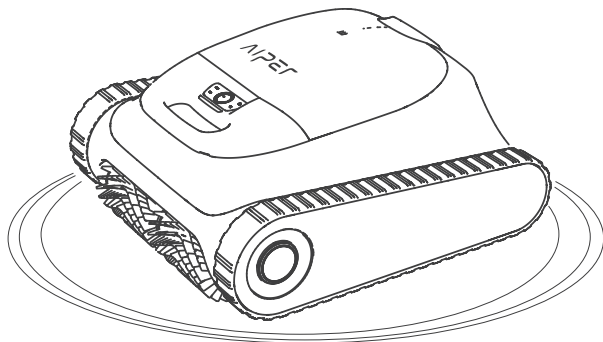

**Čeština****OBSAH**

Důležitá bezpečnostní opatření -----	91
1. Struktura -----	94
2. Specifikace a provozní podmínky -----	95
3. Stažení aplikace -----	96
4. Nabíjení -----	96
5. Používání bazénového vysavače Aiper -----	97
6. Provoz zařízení -----	98
7. Rozebrání a čištění -----	101
8. Údržba -----	104
9. Skladování -----	108
10. LED kontrolka -----	109
11. Seznam dodávky -----	109
12. Záruka -----	110

## Důležitá bezpečnostní opatření

Pečlivě si přečtěte tuto uživatelskou příručku a dodržujte všechna varování a pokyny pro používání robotického bazénového vysavače Aiper (dále jen „zařízení“). Pokud uvedené pokyny nedodržíte, může dojít k úrazu elektrickým proudem, požáru nebo vážnému zranění. Společnost Aiper nenese odpovědnost za žádné ztráty nebo zranění způsobené nesprávným používáním tohoto zařízení.

V zájmu vlastní bezpečnosti a optimálního fungování tohoto zařízení dodržujte následující doporučení.

1. Toto zařízení není určeno pro osoby (včetně dětí) se sníženými fyzickými, smyslovými nebo duševními schopnostmi nebo pro osoby s nedostatkem zkušeností a znalostí. Přístroj může být používán výše zmíněnými osobami pouze v případě, že jsou pod dozorem osoby zodpovědné za jejich bezpečnost či je tato osoba naučila přístroj používat.
2. Děti si s tímto zařízením nesmí hrát. Děti nesmí provádět údržbu tohoto zařízení bez dozoru.
3. Děti by měly být pod dohledem, aby bylo zajištěno, že si se zařízením nebudou hrát.
4. Zajistěte, aby se děti nepokoušely dotýkat pracujícího zařízení.
5. V žádném případě dětem nedovolte, aby se na zařízení vozily.
6. Zařízení neprovozujte, když jsou v bazénu lidé nebo zvířata.
7. Když je zařízení v provozu, nestrkejte ruce do žádné jeho části, protože byste se mohli zranit.
8. Zařízení neprovozujte na suchu, protože by se mohlo přehřát.
9. Pokud použijete nabíječku s jiným akumulátorem, než pro jaký byla určena, hrozí riziko požáru.
10. VAROVÁNÍ: Pro účely dobíjení akumulátoru používejte pouze odnímatelnou napájecí jednotku dodanou s tímto zařízením.
11. Toto zařízení používá lithiový akumulátor s 12čláňkovou baterií, stejnosměrným napětím 14,4 V a kapacitou 7 800 mAh, který je kompatibilní s modelem nabíječky E044-1A168260HE / GC42-168260-2A. Než zařízení zlikvidujete, musíte z něj vyjmout akumulátor a zlikvidovat jej v souladu s místními zákony a nařízeními.

12. Toto zařízení se smí používat výhradně s lithiovými akumulátory s číslem modelu C1264B8-02 a s knoflíkovými bateriemi s číslem modelu CR1225.
13. Toto zařízení obsahuje akumulátory, které mohou vyměňovat pouze kvalifikované osoby. Pokud budete v zařízení potřebovat vyměnit akumulátor, obraťte se na zákaznický servis.
14. Toto zařízení obsahuje akumulátory, které nejsou vyměnitelné. Když akumulátor dosáhne konce své životnosti, je nutné zařízení řádně zlikvidovat.
15. U zařízení napájeného akumulátorem dávejte pozor na riziko zkratu koncovek akumulátoru nebo akumulátoru samotného kovovými předměty.
16. V případě, že z poškozeného zařízení vyteče neznámá kapalina, nedotýkejte se jí. Pokud přijdete s cizí kapalinou do kontaktu, zejména, pokud vám potřísní oči nebo jinou citlivou část těla, okamžitě postižené místo začněte oplachovat vodou. Kapalina, která vystříkne z poškozeného akumulátoru, může způsobit podráždění kůže nebo popáleniny.
17. Nevystavujte zařízení ani akumulátor ohni ani příliš vysoké teplotě. Vystavení ohni nebo teplotě přes 70 °C (158 °F) může způsobit výbuch.
18. Pokud budete zařízení likvidovat a potřebujete z něj vyjmout akumulátor, odpojte zařízení od nabíječky a přepněte vypínač zařízení do polohy VYP.
19. Než zařízení zlikvidujete, musíte z něj vyjmout akumulátor a zlikvidovat jej v souladu s místními zákony a nařízeními.
20. Likvidaci nefunkčního akumulátoru provádějte podle vašich místních předpisů.
21. Zařízení nespalujte, ani pokud došlo k jeho výraznému poškození. Akumulátory mohou v ohni vybuchnout.
22. Než začnete nabíjet pomocí nabíječky, ujistěte se, že je vaše zařízení vypnuté a že je nabíjecí port suchý. Při nabíjení by se vaše zařízení mělo nacházet na chladném a dobře větraném místě. Zařízení během nabíjení nezakrývejte, protože by mohlo dojít k přehřátí jeho součástí.

23. VAROVÁNÍ: Pokud dojde k poškození kabelu, ihned jej vyměňte, abyste snížili riziko zásahu elektrickým proudem.
24. Pokud je napájecí kabel poškozen, musí jej v zájmu prevence rizika vyměnit nebo opravit kvalifikovaný elektrikář nebo pracovník péče o zákazníky společnosti Aiper.
25. V případě poškození nebo závady napájecího zdroje se tento zdroj nesmí opravovat ani jej dále používat.
26. Uzavřenou pohonnou sadu vašeho zařízení smí rozebírat pouze certifikovaní technici.
27. Zařízení používejte pouze dle popisu uvedeného v této příručce. Používejte pouze příslušenství, které doporučuje nebo prodává výrobce.
28. Zařízení nepoužívejte současně s dalším bazénovým vybavením, například s bazénovými filtry, vysavači nebo skimmery.
29. Když zařízení vložíte do vody, přední část zařízení musí směřovat nahoru. Zařízení byste nikdy neměli umísťovat vzhůru nohama, nebo jej do bazénu házet.
30. Při práci v blízkosti bazénu dávejte pozor, kam šlapete, a udržujte rovnováhu.
31. Zařízení nepouštějte na zem, neprorážejte jeho kryt ani jej nijak záměrně nepoškozujte, protože by mohlo dojít ke zneplatnění záruky.
32. Aby se předešlo vystavení RF záření, musí být mezi osobami provozujícími zařízení a zařízením jako takovým mezera 20 nebo více cm. Provoz na kratší vzdálenost se nedoporučuje. Anténa použitá pro vysílač tohoto zařízení nesmí být umístěna na stejném místě s jinou anténou nebo vysílačem.
33. Před provedením uživatelské údržby, jako je například čištění filtru, odpojte skimmer od přívodu elektrické energie.
34. Před čištěním nebo údržbou nabíječky je nutné zástrčku vyjmout ze zásuvky.
35. Pokud nebudete nabíječku delší dobu používat, odpojte ji.
36. Když zařízení nepoužíváte, skladujte jej pod střechou na chladném a dobře větraném místě.

37. UPOZORNĚNÍ:

1. URČENO POUZE K POUŽITÍ V BAZÉNECH.
2. ČERPADLO NEPOUŠTĚJTE NA SUCHU.
3. ABY SE SNÍŽILO RIZIKO ZRANĚNÍ, UŽIVATEL SE MUSÍ SEZNÁMIT S PŘÍRUČKOU.
4. URČENO K POUŽITÍ POUZE S TÍMTO MODELEM AC/DC NABÍJEČKY: E044-1A168260HE / GC42-168260-2A.

## TYTO POKYNY SI USCHOVEJTE

Než se pustíte do provozu zařízení, pečlivě si tuto uživatelskou příručku přečtete.

### 1. Struktura

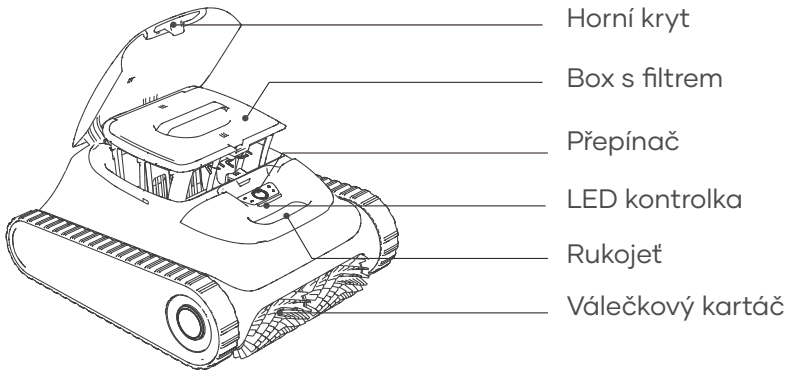

Hák pro přitahování

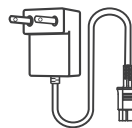

Nabíječka

## 2. Specifikace a provozní podmínky

1. Velikost bazénu: 150 m<sup>2</sup> / 1600 čtverečních stop
2. Příkon nabíječky: 100–240 V, 60/50 Hz, Max 1,5 A
3. Výkon nabíječky: 16,8 V / 2,6 A
4. Doba nabíjení: 4 hodiny
5. Výdrž akumulátorů: 180 minut
6. Stupeň krytí IP: IPX8 chráněno proti potopení do vody
7. Maximální hloubka vody: 0,5–3 m (1,6–10 stop)
8. Výkon elektromotoru: 75 W
9. Kapacita akumulátorů: 7800 mAh
10. Napětí akumulátoru: 14,4 V
11. Frekvenční rozsah rozhraní Bluetooth: 2402–2480 MHz, maximální EIRP: 3,39 dBm
12. Frekvenční rozsah 2,4GHz sítě WiFi: 2412–2472 MHz, maximální EIRP: 15,13 dBm

### UPOZORNĚNÍ:

Zařízení nepoužívejte v bazénech, které nespĺňují níže popsané parametry. V opačném případě by mohlo dojít k poškození zařízení, na které by se nevztahovala záruka.

- Teplota: 10–35 °C (50–95 °F)
- Hodnota pH: 7,0–7,4
- Chlór: Maximálně 4 ppm
- NaCl: Maximálně 5000 ppm

### 3. Stažení aplikace

- Vyhledejte „Aiper“ v obchodě s aplikacemi vašeho zařízení a pak si aplikaci stáhněte a nainstalujte.
- Spusťte aplikaci a zaregistrujte se. Poté se pomocí údajů (e-mailová adresa a heslo) zadaných při registraci přihlaste do aplikace.



### Nastavení sítě

- Před přidáním zařízení se ujistěte o následujícím:
  - Oblast, v níž zařízení používáte, je kryto 2,4GHz sítí WiFi. 5GHz síť WiFi není podporována.
  - Váš telefon podporuje WiFi a Bluetooth a rozhraní Bluetooth je zapnuté.
  - Telefon je ve vzdálenosti menší než 6 m / 20 stop od vašeho nového zařízení.
- Klepněte na „+“ v pravém horním rohu domovské stránky aplikace, vyberte možnost „Přidat zařízení“ a přidejte zařízení podle pokynů.
- Po přidání zařízení můžete v aplikaci Aiper nakonfigurovat a sledovat své zařízení Aiper a jeho funkce.

Poznámka: Některé funkce vašeho zařízení budou k dispozici až poté, co bude vaše zařízení mimo vodu. Jakmile se zařízení ponoří, spojení se zařízením se přeruší a nebude jej možné přes aplikaci ovládat.

### 4. Nabíjení

**UPOZORNĚNÍ:** Zařízení nenabíjejte na přímém slunci.

- Než zařízení použijete k čištění bazénu, plně jej nabijte.
- Před nabíjením otevřete kryt nabíjecího portu, abyste zkontrolovali, zda do nabíjecího portu nepronikla voda. Pokud ano, nejdříve nabíjecí port vysušte.
- Vložte nabíjecí kabel do nabíjecího portu zařízení a pak do dostupné elektrické zásuvky. LED kontrolka na zařízení začne pulzovat a tím dá najevo, že se zařízení nabíjí. Po plném nabití zůstane LED kontrolka svítit.

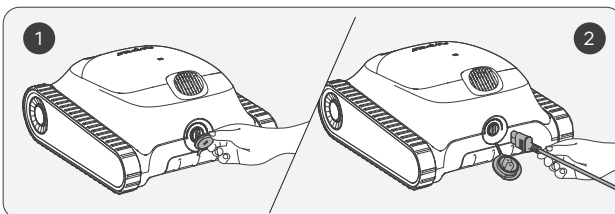

## 5. Používání bazénového vysavače Aiper

- a. Toto zařízení je vhodné k čištění dna, stěn a hladiny o ploše až 150 m<sup>2</sup> / 1600 čtverečních stop.

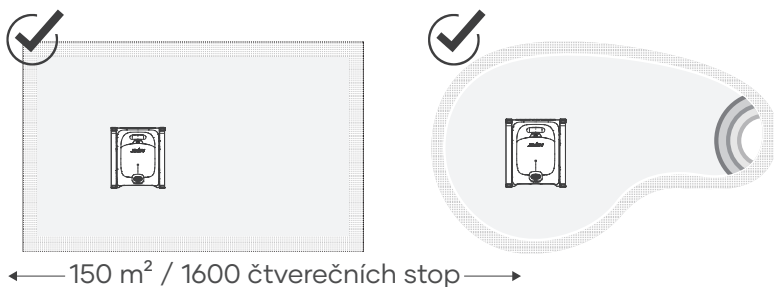

### b. Výběr filtru

K dispozici jsou dva filtry s rozdílnou hrubostí filtrace: výměnný ultrajemný filtr MicroMesh™ a box s filtrem.

Výměnný ultrajemný filtr MicroMesh™ je schopen zachytit částice o rozměru 3–10 μm, kam spadá i bahno a některé druhy řas. Když je množství viditelných nečistot (např. kamínků, listí, písku, nečistot, vlasů) minimální a voda je mírně kalná, nebo je v ní jen malé množství řas, doporučujeme používat box s filtrem a výměnný ultrajemný filtr MicroMesh™.

Pokud je ve vodě velké množství viditelných nečistot, doporučujeme používat pouze box s filtrem a nikoli výměnný ultrajemný filtr MicroMesh™.

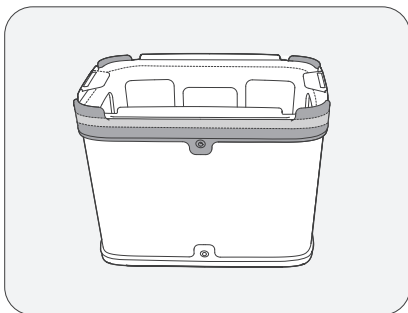
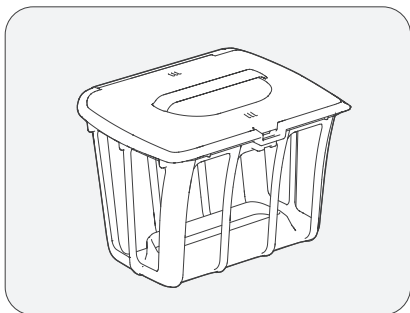

## 6. Provoz zařízení

- a. Abyste zařízení zapnuli nebo vypnuli, stiskněte a držte tlačítko napájení po dobu 2 sekund.

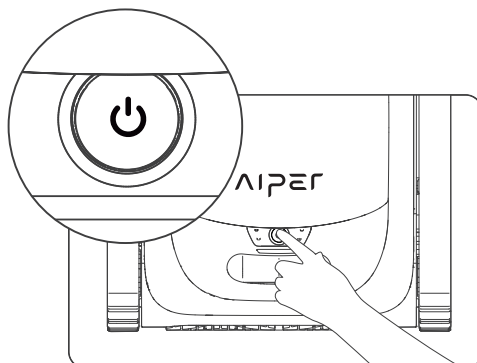

- b. Po zapnutí zařízení se ve výchozím nastavení použije automatický režim. Mačkáním tlačítka můžete přepínat mezi automatickým režimem, režimem dna bazénu, režimem stěny bazénu a režimem Eko.

- 1) Automatický režim: Zařízení bude čistit dno a stěny bazénu a současně inteligentně plánovat trasu svého čištění v závislosti na stavu nabití akumulátoru. Když bude úroveň nabití akumulátoru nízká, zařízení se automaticky vrátí do doku a zastaví čištění.

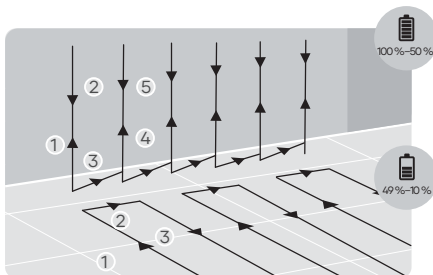
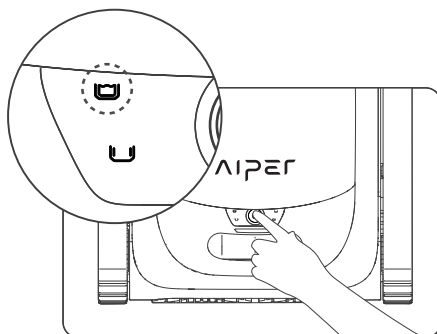

### Automatický režim: Čištění dna a stěn

- 2) Režim dna bazénu: Zařízení vyčistí dno bazénu po trajektorii ve tvaru S, aniž by čistilo stěny, nebo po nich šplhalo. Když bude úroveň nabití akumulátoru nízká, zařízení se automaticky vrátí do doku a zastaví čištění.

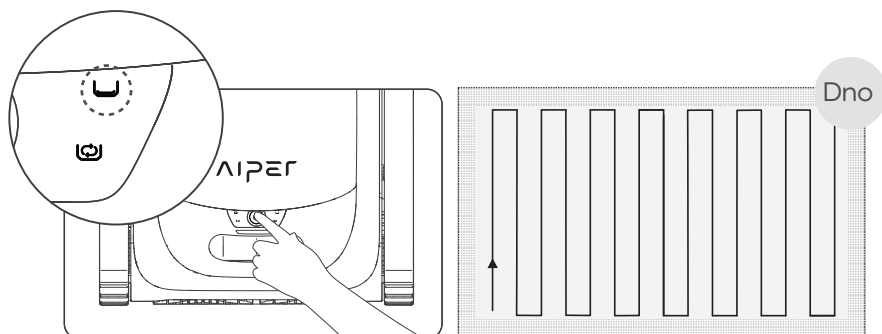

### Režim čištění dna

- 3) Režim stěny bazénu: Zařízení vyčistí dno bazénu po trajektorii ve tvaru N, aniž by čistilo dno bazénu. Když bude úroveň nabití akumulátoru nízká, zařízení automaticky zastaví čištění a vrátí se do doku.

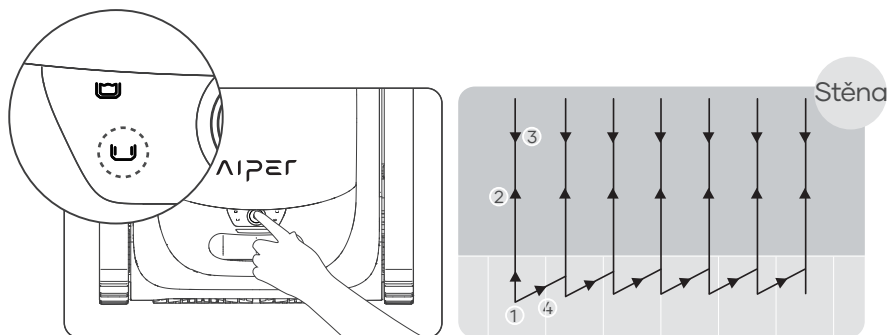

### Režim čištění stěny

- 4) Režim Eko: Pokud bude zařízení plně nabitó, bude po dobu jednoho týdne každých 48 hodin 45 minut čistit dno bazenu.

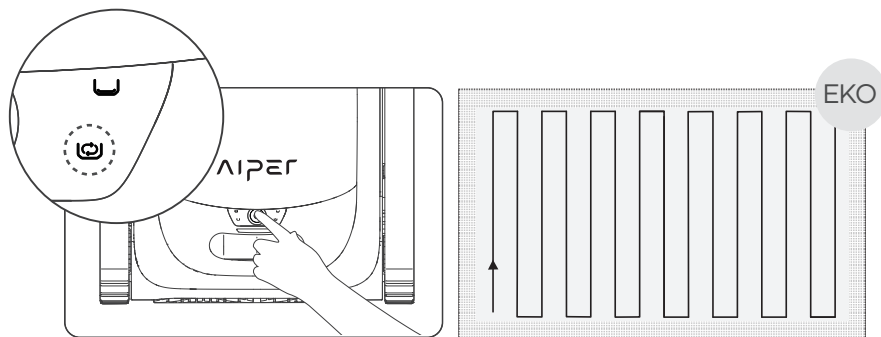

### Režim Eko

- c. Až bude zařízení 30 sekund zapnuto, zařízení třikrát co 10 sekund krátce spustí vodní čerpadlo, aby zjistilo, jestli už je ve vodě. Pokud zařízení 3krát po sobě zjistí, že se ve vodě nenachází, vypne se. Zařízení proto vložte do bazenu do 1 minuty od jeho zapnutí. Zařízení zahájí čištění do 10 sekund po dosažení dna bazenu.
- d. Když bude úroveň nabití akumulátoru nízká, zařízení se automaticky vrátí do doku a zastaví čištění.

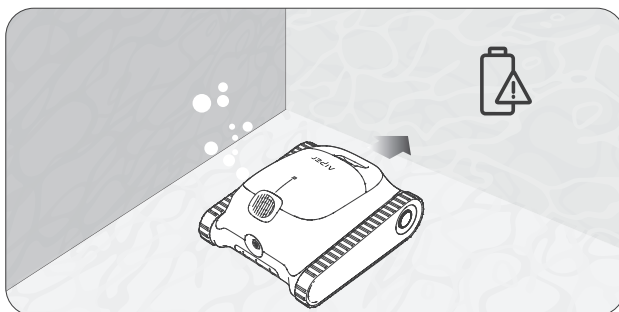

- e. Abyste se nenamočili, zařízení vytáhněte ze dna bazénu hákem. Uživatelé mohou hák připojit k jakékoli standardní tyči na čištění bazénů (není součástí balení) tak, aby s hákem dosáhli dál.

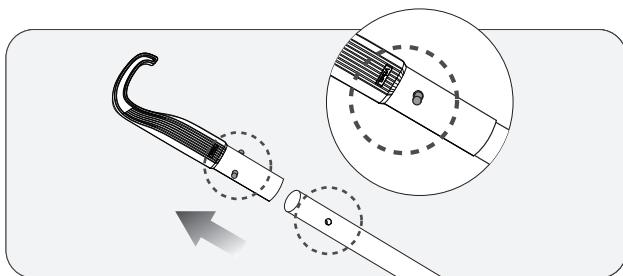

- f. Zahákněte rukojeť zařízení a vytáhněte zařízení z bazénu.

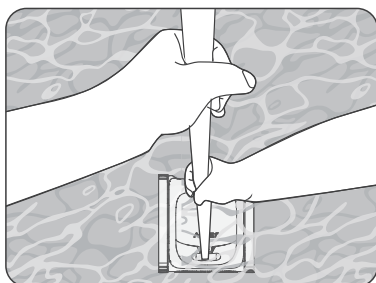

- g. Uchopte rukojeť a počkejte, než ze zařízení vyteče nahromaděná voda.

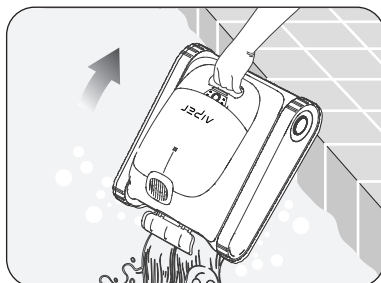

## 7. Rozebrání a čištění

- a. Zařízení položte stranou na bezpečné místo a otevřete horní kryt.

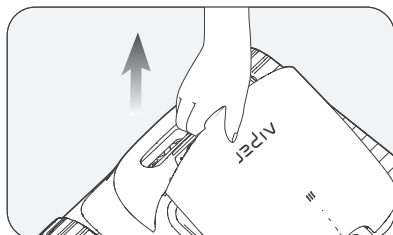

- b. Vyměňte box s filtrem za jeho rukojeť.

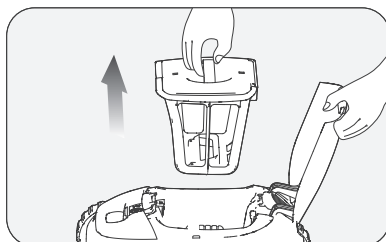

- c. Stiskněte západku na horním krytu boxu s filtrem a současně zatáhněte za rukojeť horního krytu. Tím otevřete box s filtrem.

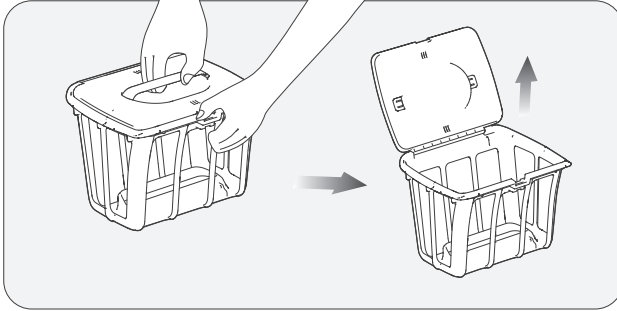

- d. Vyprázdněte box s filtrem a vyjměte výměnný ultrajemný filtr MicroMesh™. Odpojte západky A, B, C a D na gumové pásce výměnného ultrajemného filtru MicroMesh™ od vymezujících otvorů.

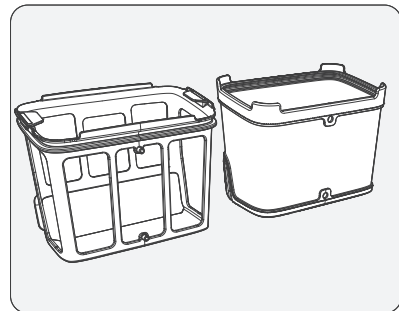
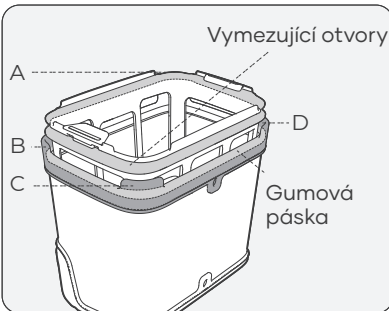
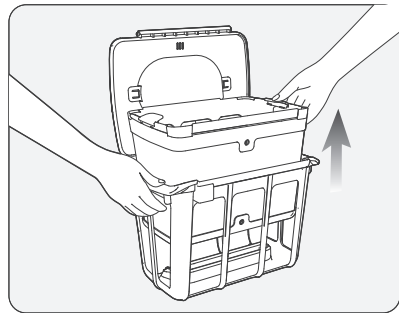
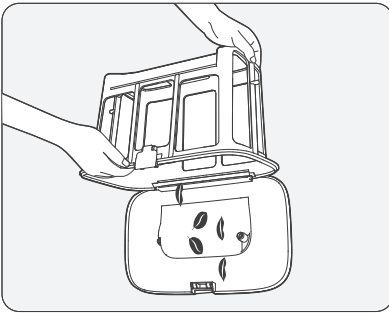

- e. Výměnný ultrajemný filtr MicroMesh™ je nutné opláchnout zvenčí i zevnitř. V případě potřeby odstraňte zbylé nečistoty rukou.

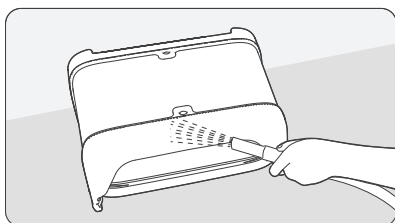
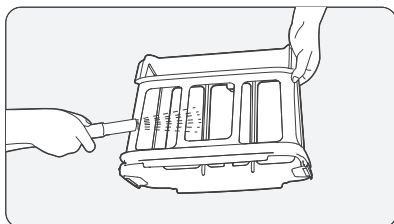
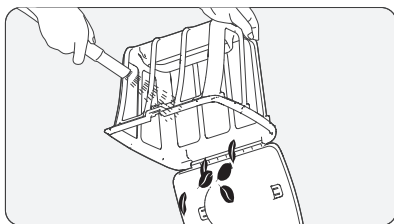

- f. Ujistěte se, že jsou písmena A a B na boxu s filtrem srovnána s písmeny A a B na výměnném ultrajemném filtru MicroMesh™.
- g. Postupně vytáhněte rohy A, B, C a D na gumové pásce. Ujistěte se, že zapadají do vymezujících otvorů na výměnném ultrajemném filtru MicroMesh™. Po vložení se ujistěte, že jsou gumové pásky řádně vloženy do vymezujících otvorů.

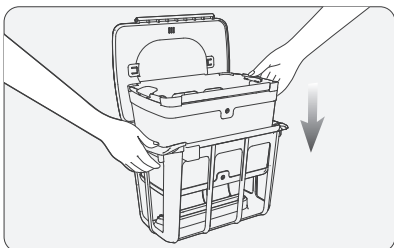
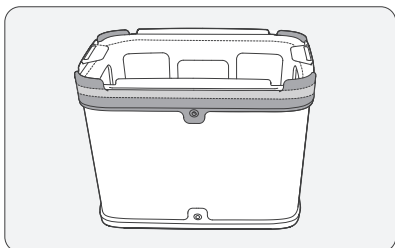
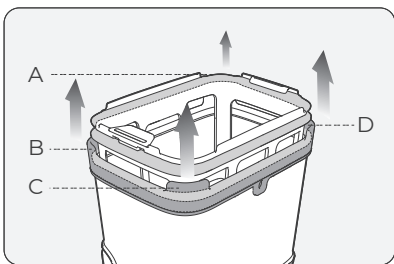
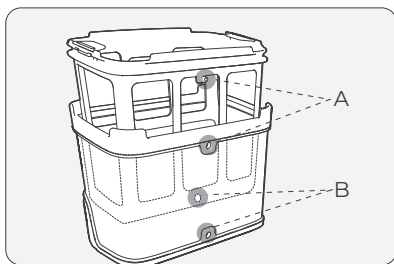

Poznámky:

- a. Po každé čističí úloze okamžitě vyjměte zařízení z bazénu a ihned vyčistěte box s filtrem. Nenechávejte zařízení v bazénu delší dobu.
- b. Sušení výměnného ultrajemného filtru MicroMesh™ a boxu s filtrem po každém čištění není nutné a doporučuje se výhradně kvůli prevenci plísňového zápachu.
- c. Pokud budete zařízení skladovat nebo sušit, doporučujeme jej uložit na dobře větrané místo mimo dosah přímého slunečního svitu. To platí i pro výměnný ultrajemný filtr MicroMesh™ a box s filtrem.
- d. Výměnný ultrajemný filtr MicroMesh™ je schopen zachytit částice o rozměru 3–10 μm, kam spadá i bahno a některé druhy řas. Když je množství viditelných nečistot (např. kamínků, listí, písku, nečistot, vlasů) minimální a voda je mírně kalná, nebo je v ní jen malé množství řas, doporučujeme používat box s filtrem a výměnný ultrajemný filtr MicroMesh™. Pokud je ve vodě velké množství viditelných nečistot, doporučujeme používat pouze box s filtrem a nikoli výměnný ultrajemný filtr MicroMesh™.
- e. K čištění výměnného ultrajemného filtru MicroMesh™ a boxu s filtrem doporučujeme používat vysokotlakou vodní pistoli tak, abyste měli jistotu, že čištění bude opravdu důkladné.
- f. Po několika použitích může povrch výměnného ultrajemného filtru MicroMesh™ vykazovat známky opotřebení, které ale nemá vliv na jeho vlastnosti.
- g. Výměnný ultrajemný filtr MicroMesh™ je spotřební materiál, který je nutné za účelem udržení účinnosti filtrace měnit po 30 použitích.

## 8. Údržba

### 8.1 Výměna pásů.

- a. Sejměte ze zařízení boční krycí desku.
- b. Odstraňte šroubky a vodící pouzdro z koleček.

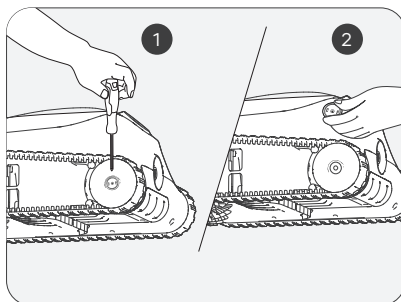
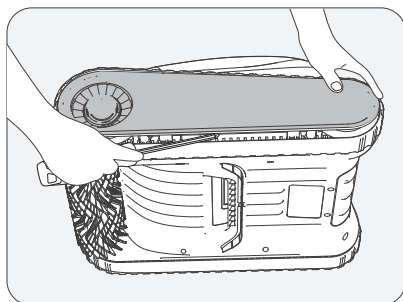

- c. Kolečka demontujete vytažením společně s pásem.

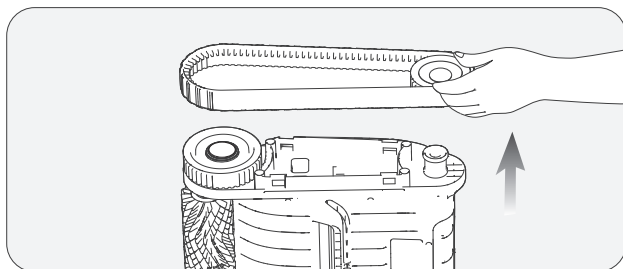

- d. Srovnejte zoubky nového pásu s oběma kolečka a pak nasadte zadní kolečka a pásy zpět do pouzder hřídelí.

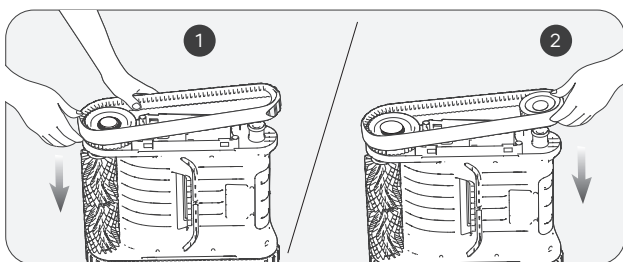

- e. Znovu nainstalujte bílá vodící pouzdra tím, že srovnáte otvory ve tvaru D s otvory pouzder hřídelí.

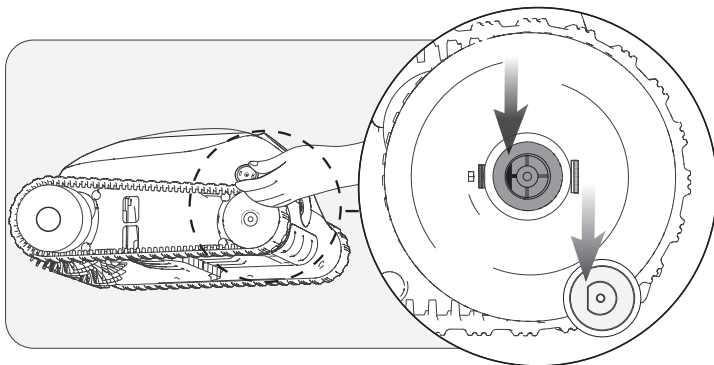

- f. Utáhněte šrouby a vraťte na místo boční krycí desku.

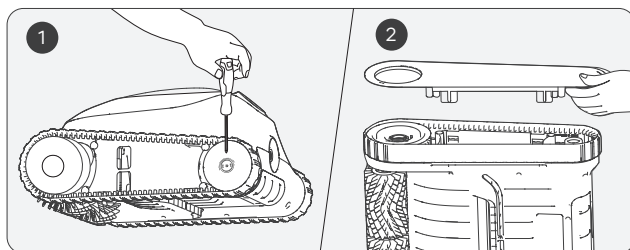

## 8.2 Výměna řemínku válečkového kartáče.

- a. Najděte stranu, která se liší od ostatních pásů válečkových kartáčů a stáhněte silikonové spony fixované v pevném otvoru směrem dolů.

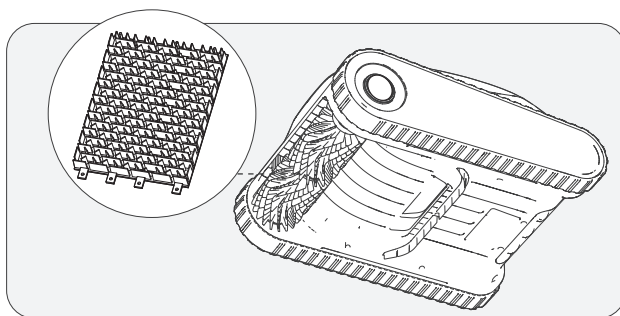

- b. Po vytažení silikonových spon vyměňte řemínek válečkového kartáče za nový. Srovnajte silikonové spony s pevným otvorem a vytáhněte je směrem ven. Po protažení otvorem je možné je fixovat.

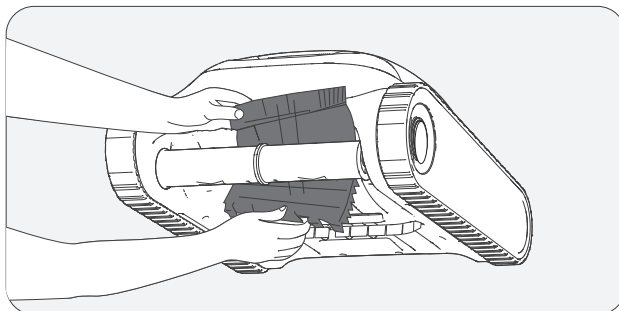

### 8.3 Čištění výpusti.

- a. Zdvihněte horní kryt.

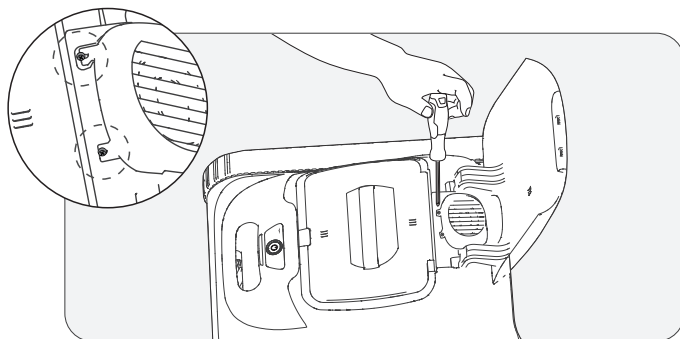

- b. Odstraňte šroubky a vysušte kryt.

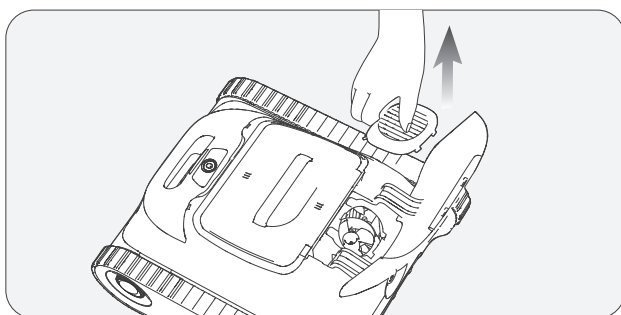

- c. Odstraňte všechny objekty zachycené v lopatkách výpusti a pak vraťte zpátky kryt výpusti a šroubky.

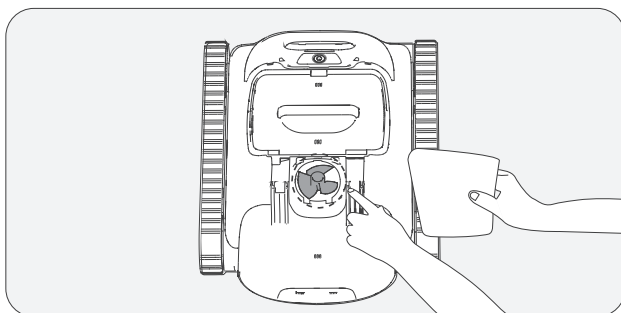

## 9. Skladování

### Tipy na zimu: Jak ukládat a zabezpečit zařízení Aiper

Jak uložit zařízení Aiper mimo sezónu?

V době, kdy svůj bazén nebudete využívat, například v zimních měsících nebo při dlouhých dovolených, můžete udělat několik kroků, kterými ochráníte své zařízení a udržíte jej v nejlepším možném stavu.

1. Vypněte své zařízení a odpojte jej od nabíječky.
2. Pečlivě očistěte celé zařízení od zbytkových nečistot, a to včetně horního a spodního krytu, koleček, kartáčů a nabíjecího portu.
3. Otřete své zařízení papírovou utěrkou nebo hadříkem do sucha.
4. Zařízení zabalte do krabice a uložte jej na studeném a dobře větraném místě.
5. V zájmu udržení dobrého stavu akumulátoru zařízení nabíjete své zařízení každé DVA měsíce na 40 až 60 % kapacity.

Až budete připraveni použít své zařízení Aiper v bazénu, nejdříve jej plně nabijte. Zařízení nikdy nenabíjete na přímém slunci.

## 10. LED kontrolka

Stav kontrolky	Stav zařízení	Popis	
Kontrolka pulzuje	Nabíjení	Barva LED kontrolky udává úroveň stavu nabití akumulátoru v zařízení.	Modrá kontrolka pořád svítí: 100 %
			Modrá: > 50 %
			Žlutá: 50–15 %
			Červená: < 15 %
Kontrolka svítí	V provozu	Barva LED kontrolky udává úroveň stavu nabití akumulátoru v zařízení.	Modrá: > 50 %
			Žlutá: 50–15 %
			Červená: < 15 %
Červená kontrolka rychle bliká	Závada na zařízení	Ucpání boxu s filtrem, vysazení elektromotoru, probíjení apod.	

## 11. Seznam dodávky

Č.	Název	Model	Množství (ks)
1	Vysavač	Alper Scuba S1	1
2	Nabíječka	/	1
3	Hák pro přitahování	/	1
4	Uživatelská příručka	/	1

## 12. Záruka

Tento produkt prošel kontrolou kvality a bezpečnostní zkouškou provedenou technickým oddělením továrny.

1. Tento produkt je opatřen zárukou, která kryje akumulátor a elektromotor vašeho zařízení a začíná běžet dnem koupě. Budou dodržena zákonná ustanovení týkající se záručních podmínek platná ve vaší zemi.
2. Tato záruka přestává platit v případě, že dojde k úpravě nebo nesprávnému použití produktu, nebo pokud na něm bude provedena oprava nepovolanou osobou.
3. Tato záruka se týká pouze výrobních vad a netýká se žádného poškození plynoucího z nesprávného použití výrobku uživatelem.
4. V případě reklamace nebo žádosti o opravu v rámci záruky je nutné předložit číslo objednávky nebo doklad o koupi.
5. Jedná se o dodatečnou záruku nabízenou společností AIPER INTELLIGENT SARL., se sídlem na adrese 43-47 avenue de la Grande Armée, 75116 Paris, France. Tato záruka se netýká bezplatných řešení kvůli neodpovídajícímu popisu, které spotřebitel uplatní proti prodejci dle zákona.
6. E-mail pro řešení záruky: [service@aiper.com](mailto:service@aiper.com)

### Prohlášení o shodě (CE)



Společnost Shenzhen Aiper Intelligent Co., Ltd. tímto prohlašuje, že tento produkt splňuje všechny požadavky platných evropských směrnic 2014/53/EU a 2011/65/EU. – Uplný text prohlášení o shodě je k dispozici na tomto QR kódu.

O prohlášení o shodě platné v EU si můžete požádat na níže uvedené adrese: AIPER INTELLIGENT SARL 43-47 avenue de la Grande Armée, 75116 Paris, France



Points de collecte sur [www.quefairedesdechets.fr](http://www.quefairedesdechets.fr)  
Privilégiez la réparation ou le don de votre appareil !



Points de collecte sur [www.quefairedesdechets.fr](http://www.quefairedesdechets.fr)  
Privilégiez la réparation ou le don de votre appareil !



Tento symbol znamená, že s tímto produktem nelze nakládat jako s komunálním odpadem. Místo toho se předá příslušnému sběrnému místu pro recyklaci elektrických a elektronických zařízení.

Merci, datt Dir lech fir Aiper entscheet hutt.

Dir hutt lech elo enger Famill vu Milliounen ugeschloss, déi Aiper schonn hiert Vertraue geschenkt hunn, fir hir Schwämmen ze fleegen, an de Komfort vun enger makellos propperer Schwämm genéissen.

Dëst Benotzerhandbuch hëlleft lech bei der Maintenance vun Ärem Aiper-Schwämmrenger a stellt sécher, datt en iwwer Jore mat maximaler Effizienz schafft. Huel lech wgl. e puer Minutten Zäit, fir dëst Handbuch ze liesen.

Wann Dir Froen hutt, besicht wgl. eise Website ënner [www.aiper.com](http://www.aiper.com) a kontaktéiert eis Clientsdénsgschtekip, fir Ënnerstëtzung oder weider Informatiounen ze kréien.

## Aiper-Clientsdénsgschte:



E-Mail: [service@aiper.com](mailto:service@aiper.com)



Scanne fir Videouleedung



Scannt de QR-Code, fir op de Clientsdénsgschte zougänglech ze gären

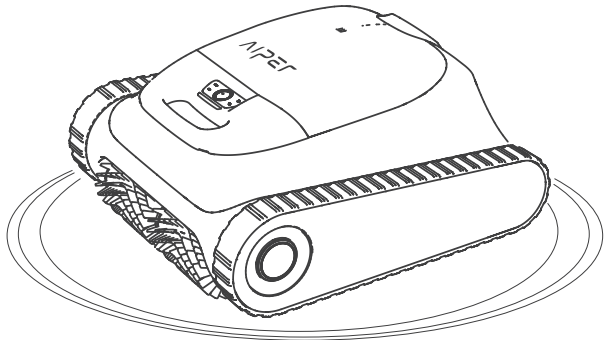

**Lëtzebuergesch****INHALTSVERZEECHNES**

Wichtig Sécherheetshiweiser -----	113
1. Struktur -----	116
2. Spezifikatiounen an Aarbechtsbedéngungen -	117
3. D'App eroflueden -----	118
4. Oplueden -----	118
5. Benotze vun Ärem Aiper-Schwämmrengeger -	119
6. Bedéng vum Ärem Apparat -----	120
7. Auserneenhuelen a Rengegung-----	123
8. Maintenance-----	126
9. Lagerung-----	130
10. LED-Indikator -----	131
11. Paklëscht-----	131
12. Garantie -----	132

## **Wichtig Sécherheetshiweiser**

Liest wgl. dëst Handbuch suergfältig duerch a befollegt all Warnhiweiser an Instruktiounen, wann Dir Äre kabellosen Aiper-Schwämmrengerger (nofollgend „Apparat“ genannt) benotzt. D'Netbeuechtung kann zu Stroumschléi, Feier oder schwéiere Verletzunge féieren. Aiper haft net fir Verloschter oder Verletzungen, déi duerch onsaachgeméiss Benotzung vun dësem Apparat verursaacht ginn.

Liest fir Är Sécherheet an d'optimal Leeschtung vun dësem Apparat wgl. déi follgend Virschléi a befollegt se:

1. Dësen Apparat ass net fir d'Benotzung duerch Persounen (inklusiv Kanner) mat ageschränkte physeschen, sensoreschen oder physesche Fäegkeeten oder ouni Erfahrung a Wësse bestëmmt, et sief, si goufe vun enger fir hir Sécherheet verantwortlech Persoun beopsiichtegt oder a Bezuch op d'Benotzung vum Apparat geschoult.
2. Kanner däerfen net mam Apparat spillen. D'Rengegung a Maintenance duerch de Benotzer däerf net vu Kanner ouni Opsicht duerchgeféiert ginn.
3. Kanner sollte beopsiichtegt gi fir sécherzestellen, datt si net mam Apparat spillen.
4. Stellt sécher, datt Kanner net versichen, den Apparat ze beréieren, während en a Betrib ass.
5. Loosst Kanner ënner kengen Ëmstänn um Apparat matfueren.
6. Bedreift den Apparat net, wa sech Persounen oder Déieren an der Schwämm befannen.
7. Leet Är Hänn während dem Betrib net an en Deel vum Apparat, well dat zu Verletzunge féiere kann.
8. Schalt den Apparat net baussent dem Waasser an, well dat zu Iwwerhëtzung féiere kann.
9. E Luedapparat, dee fir een Akkupaktyp gëeegent ass, ka bei Benotzung mat engem aneren Akkupak eng Brandgefor duerstellen.
10. **WARNHIWEIS:** Benotzt fir d'Opluede vum Akku nëmmen dat mat dësem Apparat matgeliiwert ofhuelbaart Netzdeel.

11. De Lithiumakku an dësem Apparat ass e Gläichstromakku mat 14,4 V, 7 800 mAh, en 12-Zellen-Akku, dee mam Luedapparatmodell E044-1A168260HE/GC42-168260-2A kompatibel ass. Den Akku muss virum Entsuerge vum Apparat geméiss de lokale Gesetzer a Virschrëften erausgeholl an entsuert ginn.
12. Dësen Apparat kann nëmme mat Lithiumakkupäck vum Modell C1264B8-02 a Knappzellebatterie vum Modell CR1225 benotzt ginn.
13. Den Apparat enthält Akkuen, déi nëmme vu Fachleit ersat dierfe ginn. Kontaktéiert de Clientsdénsgscht, fir den Akku vum Apparat auszetauschen.
14. Dësen Apparat enthält Akkuen, déi net ersat kënnen ginn. Wann den Akku säi Liewensend erreicht huet, muss den Apparat uerdnungsgeméiss entsuert ginn.
15. Sidd lech der Gefor bewusst, datt d'Klemme vum akkubedriwwenen Apparat oder den Akku duerch Metallgéigestänn kuerzgeschlossen kënnen ginn.
16. Wann e beschiedegten Apparat eng onbekannt Flëssegkeet produzéiert, vermeit de Kontakt mat der Flëssegkeet. Bei Kontakt mat enger friemer Flëssegkeet, besonnesch mat den Aen oder aneren empfindlechen Deeler, direkt mat Waasser ausspullen. Aus dem beschiedegten Akku austriedend Flëssegkeet kann zu Hautreizungen oder Verbrennungen féieren.
17. Setzt den Apparat oder Akku kengem Feier oder iwerméisseger Temperatur aus. Feier oder Temperaturen iwver 70 °C (158 °F) kënnen zu Explosiounen féieren.
18. Huel den Apparat aus dem Luedapparat a schalt den Netzschalter vum Apparat AUS, éier Dir den Akku fir d'Entsuerge vum Apparat eraushuel.
19. Den Akku muss virum Entsuerge vum Apparat geméiss de lokale Gesetzer a Virschrëften erausgeholl an entsuert ginn.
20. Entsuert benotzt Akkue wgl. geméiss de lokale Gesetzer a Virschrëften.
21. Verbrennt den Apparat net, och wann e staark beschiedegt ass. D'Akkue kënnen an engem Feier explodéieren.
22. Stellt sécher, datt den Apparat ausgeschalt an de Lueduschloss dréchen ass, éier Dir e mam Luedapparat opluet. Während dem Luedvirgang sollt den Apparat an engem killen, gutt belëfte Beräich gelagert ginn. Deckt den Apparat während dem Luedvirgang net of, well dat zu Iwwerhëtzung vun de Komponente féiere kann.

23. WARNHIWEIS: Fir de Risiko vun engem Stroumschlag ze reduzéieren, ersetzt beschiedegt Kabelen direkt.
24. Wann den Netzkabel beschiedegt ass, muss e vun engem qualifizierten Elektriker oder vum Aiper-Clientsdéngscht ersat oder reparéiert ginn, fir Geforen ze vermeiden.
25. D'Netzdeel däerf net reparéiert an net méi benotzt ginn, wann et beschiedegt oder defekt ass.
26. Nëmme zertifizéiert Fachpersonal sollt de versigelte Motorbausaz vun Ärem Apparat auserneenhuelen.
27. Nëmme wéi an dësem Handbuch beschriwwe benotzen. Benotzt nëmme Accessoires, déi vum Hiersteller empfuehler oder verkaaft ginn.
28. Bedreift Ären Apparat net gläichzäiteg mat anere Schwämmapparater wéi engem Schwämmfilter, -rengerer oder -uwerflächenofsucker.
29. Wann Dir den Apparat an d'Waasser plazéiert, muss den Apparat no uewe weisen an däerf net ëmgedrëit oder an d'Schwämm gehäit ginn.
30. Uecht op Är Schrëtt an haalt d'Gläichgewicht, wann Dir nobäi vun der Schwämm sidd.
31. Loosst den Apparat net falen, duerchstiecht säi Gehais net oder beschiedegen en net virsätzlech, well Är Garantie doduerch erläsche kann.
32. Fir eng HF-Expositioun ze vermeiden, gëtt en Ofstand vun 20 cm oder méi tëschent de Persounen, déi den Apparat bedéngen, an dem Apparat selwer empfuehler. De Betrib bei méi klengen Ofstänn gëtt net empfuehler. D'Antenn, déi fir den Transmitter vun dësem Apparat benotzt gëtt, däerf net mat enger aner Antenn oder engem aneren Transmitter zesumme plazéiert ginn.
33. Trennt den Uwerflächenofsucker vun der Stromversuergung, éier Dir Maintenancearbechten duerchféiert, wéi z. B. d'Rengege vum Filter.
34. Virun der Rengege oder Maintenance vum Luedapparat muss de Stecker aus der Steckdous gezu ginn.
35. Wann Dir de Luedapparat iwwe e längeren Zäitraum net benotzt, zitt den Netzstecker aus der Steckdous.
36. Lagert den Apparat bei Netbenotzung dobannen an engem killen, gutt belëfte Beräich.

37. OPGEPASST:

1. NËMME FIR D'BENOTZUNG MAT SCHWÄMMEN.
2. D'POMPEL NET DRÉCHE LAFE LOOSSEN.
3. FIR DE VERLETZUNGSRIKICO ZE REDUZÉIEREN, MUSS DE BENOTZER D'HANDBUCH LIESEN:
4. NËMME FIR D'BENOTZUNG MAT ENGEM GLÄICH-/WIESELSTROUMADAPTER, MODELL: E044-1A168260HE/GC42-168260-2A.

## VERSUERGT DËS INSTRUKTIONEN

**Liest dëst Benotzerhandbuch suergfältig duerch, éier Dir den Apparat a Betrib huet.**

### 1. Struktur

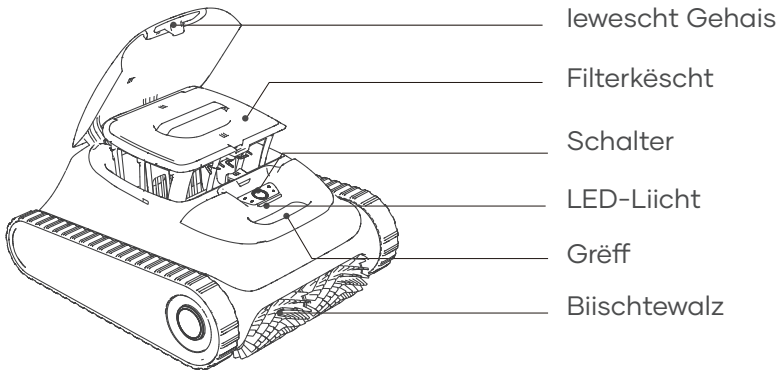

Eraushuelkrop

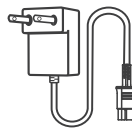

Luedapparat

## 2. Spezifikatiounen an Aarbechtsbedéngungen

1. Schwämmgréisst: 150 m<sup>2</sup>/1 600 sq.ft
2. Luedapparatagang: 100 – 240 V, 60/50 Hz, Max 1,5 A
3. Luedapparatleeschtung: 16,8 V/2,6 A
4. Luedzäit: 4 Stonnen
5. Akkulafzäit: 180 Minutten
6. IP-Klass: IPX8 Waasserdicht
7. Waasserdéift: 0,5 – 3 m (1,6 – 10 ft)
8. Motorleeschtung: 75 W
9. Akkupak: 7 800 mAh
10. Akkupakspannung: 14,4 V
11. Bluetooth-Frequenzberäich: 2402 – 2480 MHz, Maximal EIRP: 3,39 dBm
12. 2,4-G-Wi-Fi-Frequenzberäich: 2 412 – 2 472 MHz, Maximal EIRP: 15,13 dBm

### OPGEPASST:

Benutzt den Apparat net an enger Schwämmemgéigend, déi iwwer déi enne beschriwwe Bedéngungen erausgeet. Dat kann zu Schied um Apparat féieren, déi net vun der Garantie ofgedeckt sinn.

- Temperatur: 10 – 35 °C (50 – 95 °F)
- pH-Wäert: 7,0 – 7,4
- Chlor: Maximal 4 ppm
- NaCl: Maximal 5 000 ppm

### 3. D'App eroflueden

- Dicht am App Store vun Ärem Apparat no „Aiper“, luet d'App erof an installéiert se op Ärem Handy.
- Start d'App a registréiert lech. Mellt lech da mat den Daten (E-Mail-Adress, a Passwuert) an der App un, déi Dir bei der Registréierung aginn hutt.



### Netzwerkariichtung

- Éier Dir en Apparat derbäisetzt, bestäteg wgl. Follgendes:
  - De Beräich, an deem den Apparat benotzt gëtt, huet 2,4-GH-Wi-Fi-Ofdeckung. 5-GH-Wi-Fi gëtt net ënnerstëtzt.
  - Ären Telefon ënnerstëtzt Wi-Fi a Bluetooth a Bluetooth ass aktivéiert.
  - Den Telefon befënnt sech bannent 6 m (20 ft) vun Ärem Apparat.
- Tippt op „+“ am Eck uewe riets vun der Startsäit vun der App, wíelt „Apparat derbäisetzen“ a befollegt d'Uweisungen, fir den Apparat derbäisetzen.
- Nodeem den Apparat derbäigesat gouf, kënn Dir Ären Aiper-Apparat an d'Funktiounen an der Aiper-App konfiguréieren an uweise loosse.

Hiweis: Op e puer Funktiounen vun Ärem Apparat kann nëmmen zougegraff ginn, wann Ären Apparat net méi am Waasser ass. Wann den Apparat ënner Waasser ass, verléiert en d'Verbindung an Dir kënn Ären Apparat net iwwer d'App steieren.

### 4. Oplueden

**OPGEPASST:** Luet den Apparat net an direktem Sonneliicht op.

- Luet den Apparat wgl. vollständeg op, éier Dir e fir d'Renegung vun der Schwämm benotzt.
- Huelt virum Oplueden d'Ofdeckung vun der Luedstatioun ewech fir ze iwwerpräiwen, ob sech Reschtwaasser an der Luedstatioun befënnt. Wann dat de Fall ass, wëscht fir d'ëischt d'Luedstatioun of.
- Stiecht de Luedkabel an d'Luedstatioun vum Apparat an dann eng verfügbar Steckdous. Den LED-Indikator um Apparat fänkt un ze pulséieren a weist un, datt den Apparat opgeluede gëtt. Wann e vollständeg opgelueden ass, liicht d'LED riichtduerch.

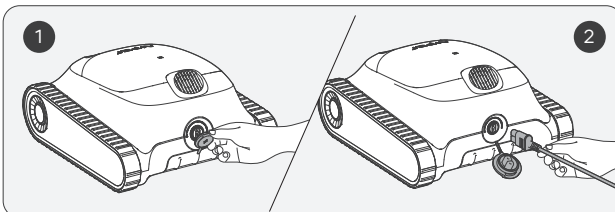

## 5. Benotze vun Ärem Aiper-Schwämmrenger

- a. Dësen Apparat eegent sech fir d'Renegung vu Biedem, Wänn a Waasserlinnen a Beräicher vu bis zu 150 m<sup>2</sup>/ 1 600 sq.ft.

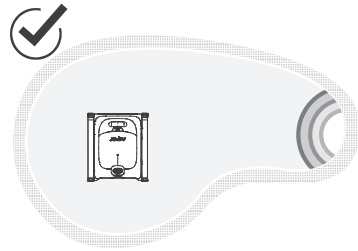
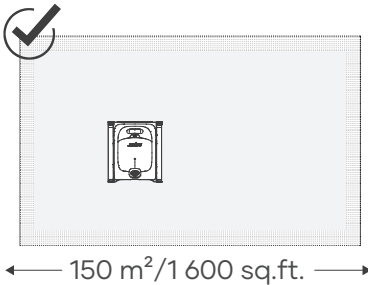

### b. Filter auswählen

Et stinn zwee Filtere mat ënnerschiddlecher Déckt zur Verfügung: de MicroMesh™-Feinstfilter an d'Filterkëscht

Den ersetzbare MicroMesh™-Feinstfilter ka Partikele mat enger Gréisst vun 3 – 10 µm wéi Bulli an e puer Algen afänken. Wann déi siichtbar Oflagerunge minimal sinn (z. B. Steng, Blieder, Sand, Hoer) an d'Waasser dréif oder algebelaascht erschénge, gëtt empfuehl, esouwuel d'Filterkëscht ewéi och den ersetzbare MicroMesh™-Feinstfilter ze benotzen.

Wann et eng signifikant Meng u siichtbaren Oflagerunge gëtt, gëtt empfuehl, nëmmen d'Filterkëscht an net den ersetzbare MicroMesh™-Feinstfilter ze benotzen.

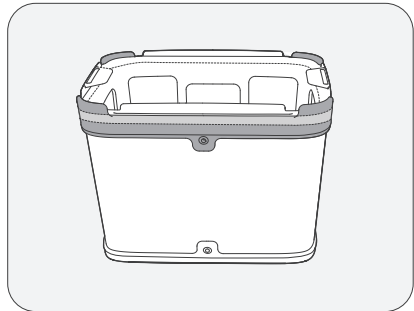
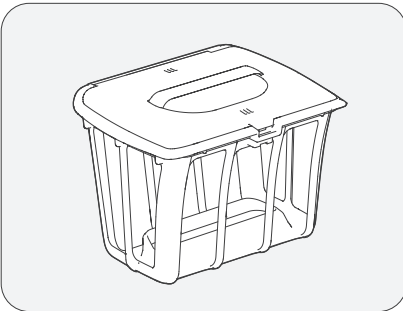

## 6. Bedénge vun Ärem Apparat

- a. Haalt den Netzschalter 2 s laang gedrückt, fir den Apparat an-/auszuschalten.

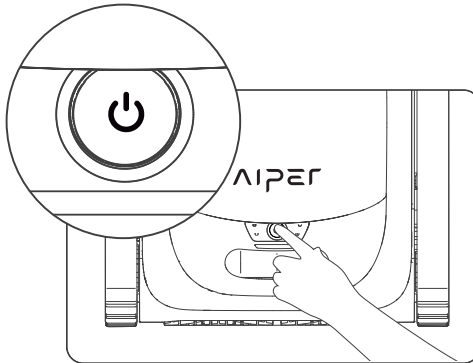

- b. Den Automatikmodus ass de Standardmodus fir dësen Apparat, wann en ageschalt ass. Dréckt de Knäppchen, fir tëschent, Auto, Pool Floor, Pool Wall an Eco ëmzeschalten.

- 1) Automatikmodus: Den Apparat rengt d'Schwämmbiedem a -wänn a plangt gläichzäiteg intelligent seng Rengegungsstreck basierend op sengem Akkustand. Wann den Akku schwach ass, dockt den Apparat automatesch un an a stoppt d'Rengegung.

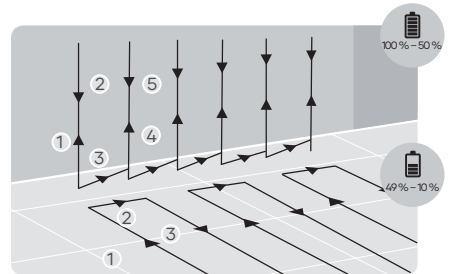
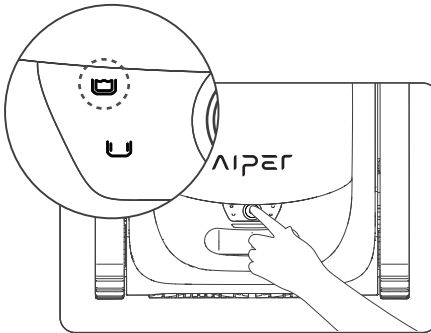

### Automatikmodus (Auto): Buedem- a Wandrengung

- 2) Schwämmbuedemmodus (Pool Floor): Den Apparat reinget de Schwämmbuedem an enger S-förmiger Streck, ouni d'Wänn eropzeklammern oder ze reingegen. Wann den Akku schwach ass, dockt den Apparat automatesch un an a stoppt d'Reingegung.

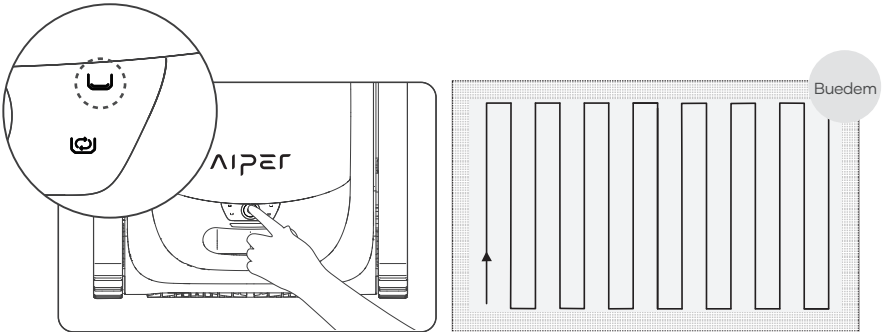

### Buedemreinigungsmodus

- 3) Schwämmwandmodus (Pool Wall): Den Apparat reinget d'Schwämmwand an enger N-förmiger Streck, ouni de Buedem ze reingegen. Wann den Akku schwach ass, stoppt den Apparat d'Reingegung automatesch an dockt un.

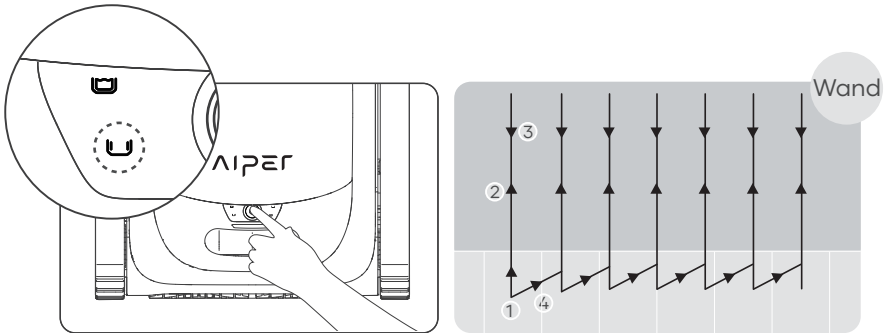

### Wandreinigungsmodus

- 4) Eco-Modus: Den Apparat reneget de Schwämmbuedem all 48 Stonne 45 min laang, wann e vollständneg opgelueden ass.

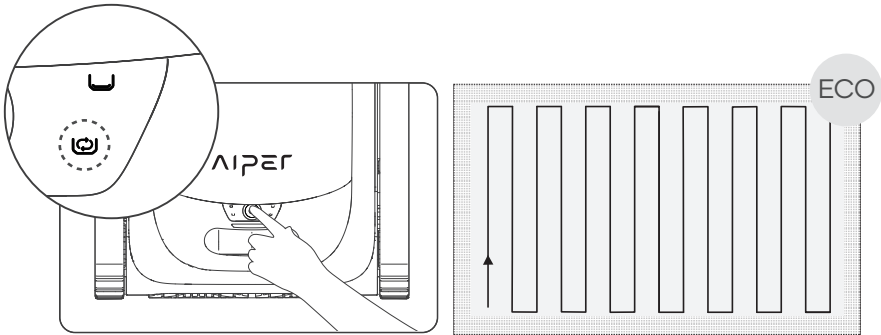

### Eco-Modus

- c. Nodeem den Apparat 30 s laang ageschalt ass, dréit en d'Waasserpompel all 10 s kuerz, fir 3 Mol ze iwwerpréiwen, ob en an d'Waasser gesat gouf. Wann en 3 Mol erkennt, datt en net am Waasser ass, schalt e sech aus. Plazéiert den Apparat wgl. bannent 1 Minutt nom Aschalten an d'Schwämm. Den Apparat start d'Rengegung 10 s, nodeem en de Buedem vun der Schwämm erreecht huet.
- d. Wann den Akku schwach ass, dockt den Apparat automatesch un an a stoppt d'Rengegung.

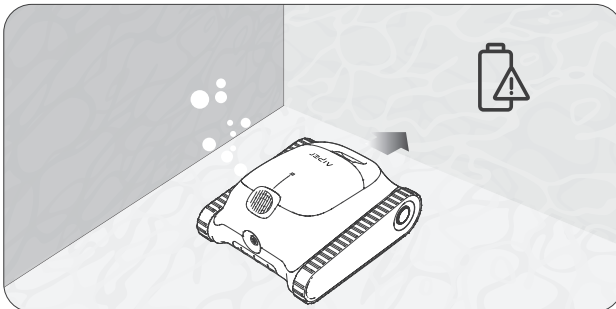

- e. Hieft den Apparat mat engem Krop vum Schwämmbuedem op, fir datt Dir net naass gitt. Benotzer kënnen de Krop un e belibige Standard-Schwämmrengegungspoul (net am Liwwerëmfang enthalen) uschléissen, fir d'Reechwäit vum Krop ze verlängeren.

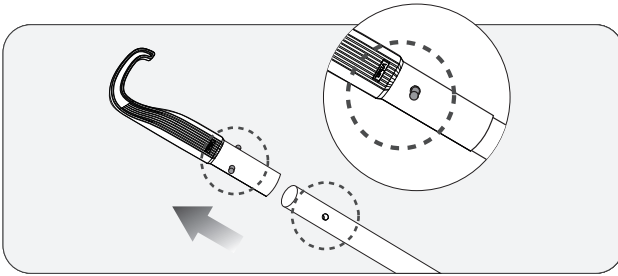

- f. Kroopt de Grëff vum Apparat an an hieft den Apparat aus dem Waasser.

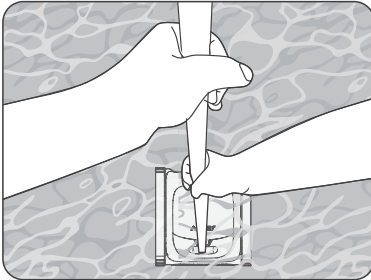

- g. Haalt de Grëff fest a loosst d'Waasser aus dem Apparat oflafen.

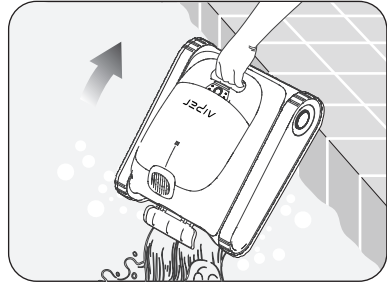

## 7. Auserneenhuelen a Rengegung

- a. Leet den Apparat op enger sécherer Plaz op d'Säit an maacht dat iewesch Gehais op.

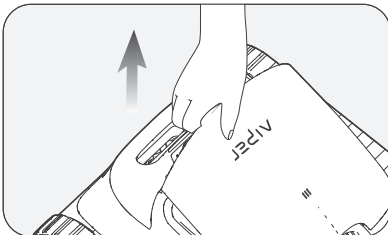

- b. Huelst d'Filterkëscht duerch Unhiewe vum Grëff eraus.

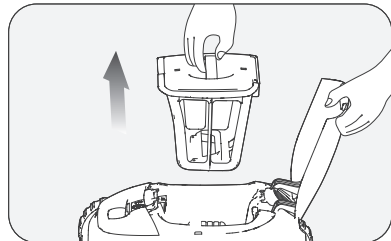

- c. Dréckt op d'Verrigelung vum ieweschte Gehais vum der Filterkëscht an zitt gläichzäiteg de Grëff vum ieweschte Gehais no uewen, fir d'Filterkëscht opzemaachen.

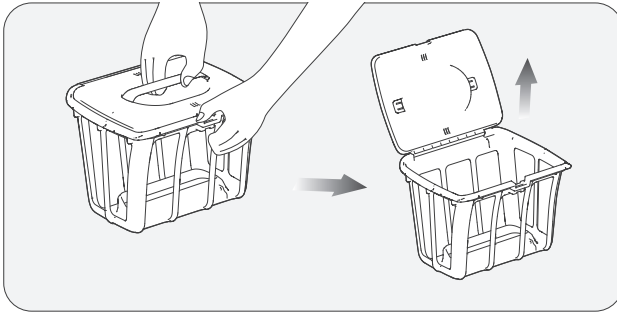

- d. Maacht d'Filterkëscht eidel an huet den ersetzbare MicroMesh™-Feinstfilter eraus. Léist d'Verrigelungen A, B, C an D um Gummiband vum ersetzbare MicroMesh™-Feinstfilter vun de Begrenzungsschlitzer.

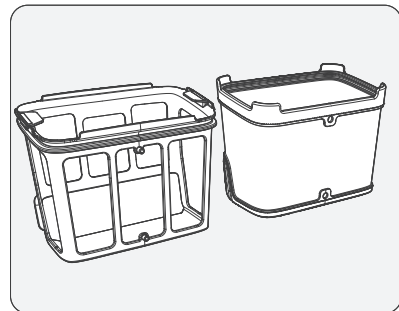
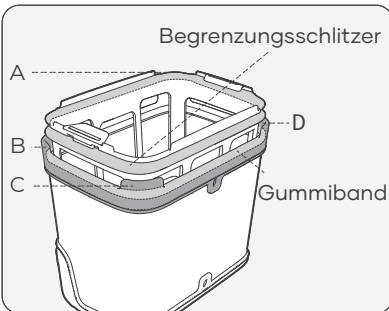
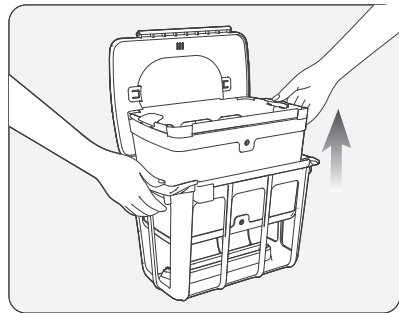
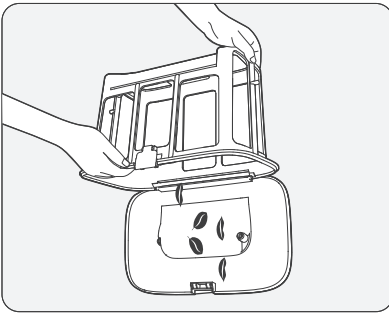

- e. Den ersetzbare MicroMesh™-Feinstfilter muss bannen a bause ofgespult ginn. Falls noutwenneg, vun Hand schrappen.

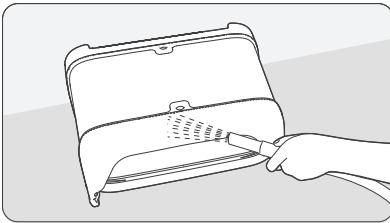
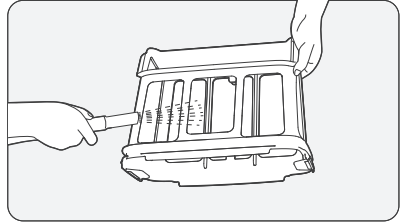
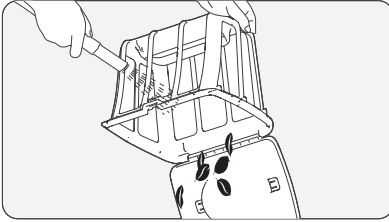

- f. Stellt sécher, dass A a B un A a B um ersetzbare MicroMesh™-Feinstfilter ausgericht ass.
- g. Zitt déi véier Ecken A, B, C an D vum Gummiband noeneen no uewen. Stellt sécher, dass se an de Begrenzungsschlitzer vum ersetzbare MicroMesh™-Feinstfilter festsätzen. Iwwerpréift no der Installatioun, ob d'Gummibänner all an de Begrenzungsschlitzer festsätzen.

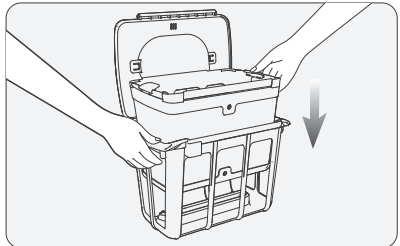
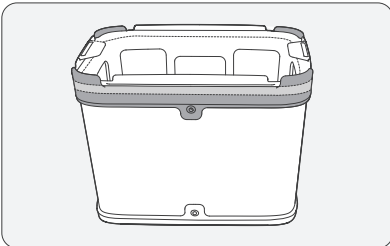
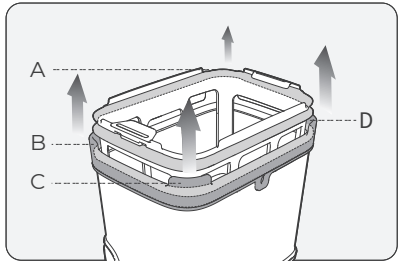
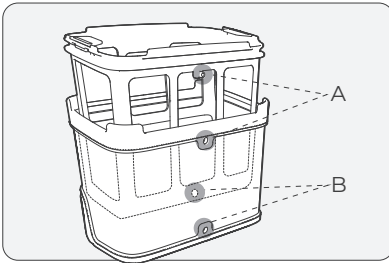

Hiweiser:

- a. Huelt no jiddwer Rengegungsaufgab den Apparat direkt aus der Schwämm a rengegt d'Filterkëscht direkt. Vermeit et, den Apparat iwwer e längeren Zäitraum an der Schwämm ze loossen.
- b. D'Dréchne vum ersetzbare MicroMesh™-Feinstfilter a vun der Filterkëscht no jiddwer Rengegung ass net erfuerderlech a gëtt ausschliesslech fir d'Vermeidung vu fichtegkeetsbedénge Gerécher empfueh.
- c. Wann Dir Ären Apparat, inklusiv dem ersetzbare MicroMesh™-Feinstfilter an der Filterkëscht, dréchent an alagert, gëtt empfueh, se an engem gutt belëfte Beräich virun direktem Sönneliicht geschützt ze lagere.
- d. Den ersetzbare MicroMesh™-Feinstfilter ka Partikele mat enger Gréisst vun 3 – 10 µm wéi Bulli an e puer Algen afänken. Wann déi siichtbar Oflagerunge minimal sinn (z. B. Steng, Blieder, Sand, Hoer) an d'Waasser dréif oder algebelaascht erschénge, gëtt empfueh, esouwuel d'Filterkëscht ewéi och den ersetzbare MicroMesh™-Feinstfilter ze benotzen. Wann et eng signifikant Meng u siichtbaren Oflagerunge gëtt, gëtt empfueh, nëmmen d'Filterkëscht an net den ersetzbare MicroMesh™-Feinstfilter ze benotzen.
- e. Et gëtt empfueh, den ersetzbare MicroMesh™-Feinstfilter an d'Filterkëscht mat enger Héichdruckwaasserpistoul ze rengegen, fir eng grëndlech Rengegung ze gewierleeschten.
- f. No e puer Uwendungen kann d'Uewerfläch vum ersetzbare MicroMesh™-Feinstfilter Unzeche vu Verschleiß opweisen, wat seng Leeschtung net beanträchtegt.
- g. Den ersetzbare MicroMesh™-Feinstfilter ass e Verbrauchsmaterial a sollte all 30 Benotzungen ausgetosch ginn, fir eng effektiv Filtratioun ze gewierleeschten.

## 8. Maintenance

### 8.1 Austausch vun de Ketten.

- a. Huelt déi säitlech Ofdeckungsplack vum Apparat ewech.
- b. Huelt d'Schrauben an d'Féierungsbüsch vum hënneschte Rad ewech.

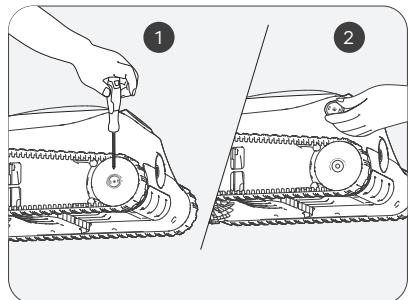
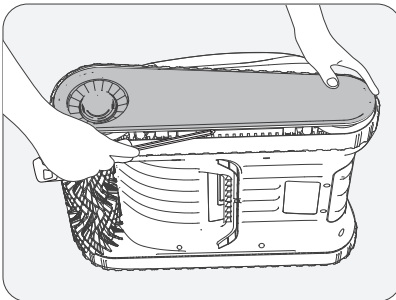

- c. Zitt d'Rieder an d'Ketten zesummen, fir se ewechzehuelen.

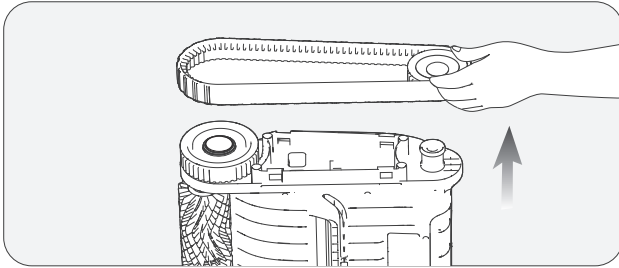

- d. Riicht d'Zännrieder un den neie Ketten mat den Zännrieder vu béide Rieder aus a montéiert dann d'hënescht Rieder a Ketten nees zesummen op d'Wellbiischen.

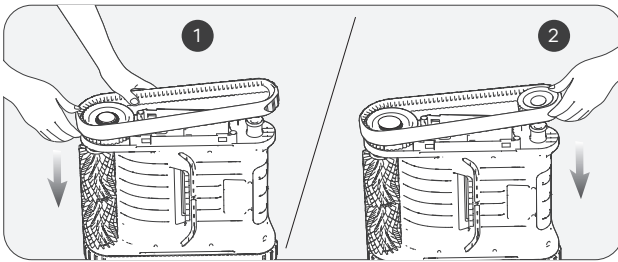

- e. Montéiert déi wäiss Féierungsbiischen nees, andeem Dir hir D-fërmeg Öffnungen un där vun de Wellbiischen ausriicht.

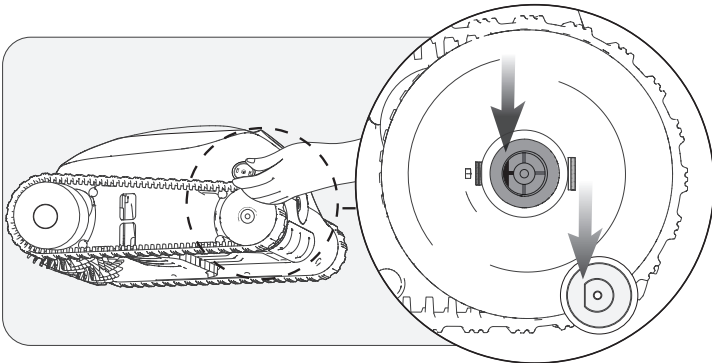

- f. Zitt d'Schrauwe fest an installéiert déi säitlech Ofdeckungsplack.

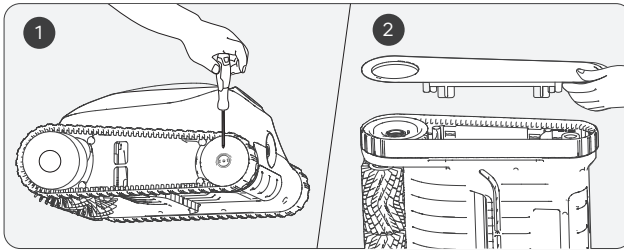

## 8.2 Austausch vum Biischtewalzrimm.

- a. Sicht d'Säit, déi sech vun den anere Biischtewalzrimmer ënnerscheet an zitt d'Silikonschnallen no ënnen, déi am feste Schlitz stiechen.

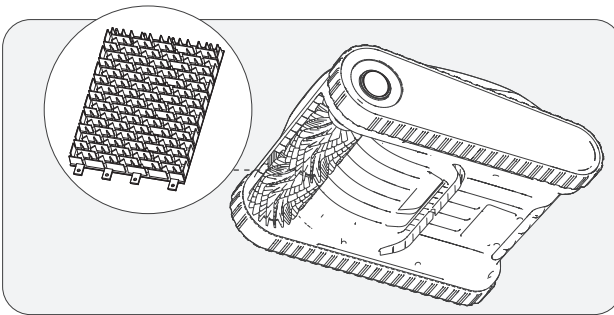

- b. Nodeem all Silikonschnallen erausgezu ginn, ersetzt de Biischtewalzrimm duerch en neien. Riicht d'Silikonschnallen um feste Schlitz aus an zitt se no baussen. Se kënnen nom Duerchlafe vum Schlitz befestegt ginn.

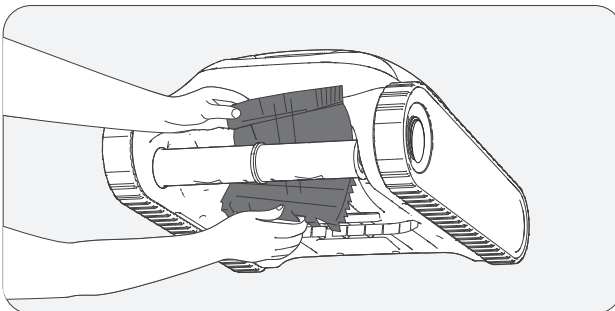

8.3 Rengegung vum Offloss.

a. Hieft dat iewescht Gehais op.

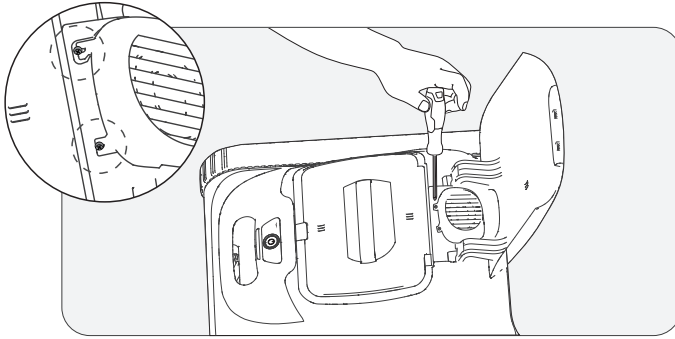

b. Huel d'Schrauben ewech a loosst d'Ofdeckung erf.

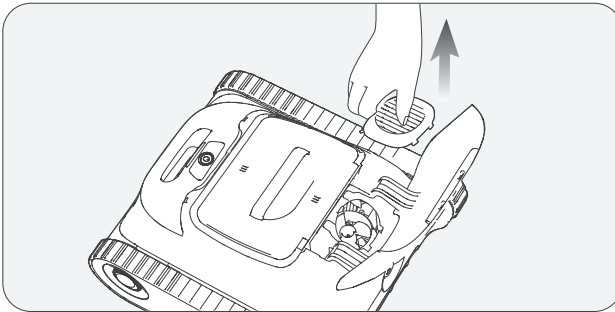

c. Huel all Géigestänn ewech, déi sech an den Offlossventilatorblieder verfangen hunn a montéiert dann d'Oflossofdeckung a Schrauben nees.

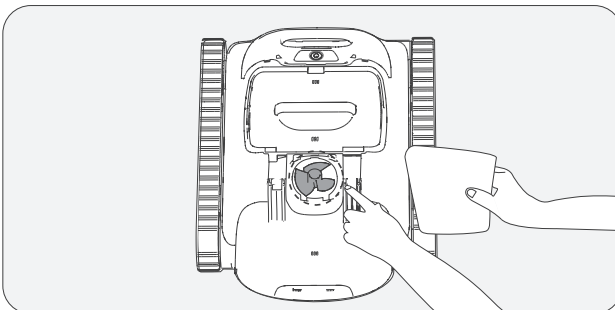

## 9. Lagerung

### Wanertippen: Esou lagert a séchert Dir Är Aiper-Apparater

Wéi sollt ech mäin Aiper-Apparat an der Niewesaison lagere?

An der Niewesaison vun Ärer Schwämm, z. B. an de Wanterméint oder a laange Vakanzen, wann Ären Aiper-Apparat net benotzt gëtt, musst Dir e puer Schrëtt duerchféieren, fir Ären Apparat ze schützen an am beschtméiglechen Zoustand ze halen.

1. Schalt den Apparat aus an trennt e vum Luedapparat.
2. Rengegt den Apparat vu Knascht, inklusiv dem ieweschten an ënneschte Gehais, de Rieder, de Biischtewalzen an dem Lueduschloss.
3. Wëscht den Apparat mat engem Duch oder duusse Stoff dréchen.
4. Lagert Ären Apparat a senger Verpackung op enger kille, gutt belëfter Plaz.
5. Luet Ären Apparat all ZWEE Méint op 40 % bis 60 % Akkukapazität op, fir den Akkuzoustand vun Ärem Apparat ze erhalen.

Wann Dir bereet sidd, Ären Aiper-Apparat an Ärer Schwämm ze benotzen, luet den Apparat vollstänneg op, éier Dir en an Ärer Schwämm benotzt a luet en nimmools bei direkter Sonnenstrahlung op.

## 10. LED-Indikator

Liichtstatus	Apparatstatus	Beschreibung	
D'Liicht pulséiert	Oplueden	D' LED-Faarwe weisen den Akkustand vum Apparat un.	Blo Liicht liicht riichtduerch: 100 %
			Blo: > 50 %
			Giel: 50 – 15 %
			Rout: < 15 %
D'Liicht liicht riichtduerch	Am Betrib	D' LED-Faarwe weisen den Akkustand vum Apparat un.	Blo: > 50 %
			Giel: 50 – 15 %
			Rout: < 15 %
Rout Liicht blénkt séier	Apparatfeel funktioun	Filterkëscht verstoppt, Motor ofgewiergt, elektresch Ondichtegheet asw.	

## 11. Paklëscht

Nr.	Numm	Modell	Zuel (Stk.)
1	Reנגeger	Alper Scuba S1	1
2	Luedapparat	/	1
3	Eraushuelkrop	/	1
4	Benotzerhandbuch	/	1

## 12. Garantie

Dëst Produkt huet all Qualitéits- a Sécherheetstester vun eisen technescher Ofdeelung bestanen.

1. Dëst Produkt gëtt mat enger Garantie geliwwert, déi den Akku an de Motor vun Ärem Produkt ofdeckt. Déi gesetzlech Bestëmmunge vum jeeweilege Land fir d'Garantiebedéngunge gëllen entspreichend.
2. Dës Garantie erläscht, wann d'Produkt verännert, méssbräichlech benotzt oder vun net autoriséiertem Personal reparéiert gouf.
3. D'Garantie erstreckt sech nëmmen op Hierstellungsfeeler an deckt keng Schied of, déi duerch eng falsch Handhabung vum Produkt duerch de Besëtzer entstinn.
4. D'Bestellnummer oder de Bong mussen fir all Uspréich oder Reparatur während der Garantiezeit virgeluecht ginn.
5. Dëst ass eng zousätzlech Garantie, déi vun AIPER INTELLIGENT SARL, 43-47 avenue de la Grande Armée, 75116 Paräis (Frankräich) ugebuede gëtt. Dës Garantie beréiert net d'gratis Rechtsmëttel weinst Konformitéitswidderkeeten, déi de Konsument géintiwirder dem Verkeefer laut Gesetz zousteeht.
6. Garantie-E-Mail: [service@aiper.com](mailto:service@aiper.com)

### Konformitéitserklärung (CE)



Shenzhen Aiper Intelligent Co. Ltd. erkläert heimat, datt dëst Produkt allen Ufuerderunge vun de gültigen EU-Riichtlinnen 2014/53/EU an 2011/65/EU erfëllt. – Dir fannt de vollständigen Text vun der Konformitéitserklärung iwwer dëse QR-Code.

D'EU-Konformitéitserklärung kann ënner follgender Adress ugefuerdert ginn: AIPER INTELLIGENT SARL 43-47 avenue de la Grande Armée, 75116 Paräis, Frankräich



Points de collecte sur [www.quefairedesdechets.fr](http://www.quefairedesdechets.fr)  
Privilégiez la réparation ou le don de votre appareil !



Points de collecte sur [www.quefairedesdechets.fr](http://www.quefairedesdechets.fr)  
Privilégiez la réparation ou le don de votre appareil !



Dëst Symbol weist dorop hin, datt dëst Produkt net als Stotsoffall behandelt däerf ginn. Amplaz muss en der zoustänneger Sammelplaz fir de Recyclage vun Elektro- an Elektronikapparater iwwergi ginn.

AIPEER<sup>®</sup>

— bring vacation home —



040401.0188

[www.aiper.com](http://www.aiper.com)