

AIPER®

Aiper Seagull Pro

BG – РОБОТ ЗА ПОЧИСТВАНЕ НА БАСЕЙНИ – РЪКОВОДСТВО ЗА ПОТРЕБИТЕЛЯ

ET – ROBOTBASSEINI PUHASTAJA – KASUTUSJUHEND

LT – ROBOTAS BASEINO VALYTUVAS – VARTOTOJO VADOVAS

LV – ROBOTIZĒTS BASEINU TĪRĪTĀJS – LIETOTĀJA ROKASGRĀMATA

SL – ROBOTSKI ČISTILEC BAZENOV – UPORABNIŠKI PRAVILNIK

AIPEP®

РОБОТ ЗА ПОЧИСТВАНЕ НА БАСЕЙНИ

РЪКОВОДСТВО ЗА ПОТРЕБИТЕЛЯ

Aiper Seagull Pro

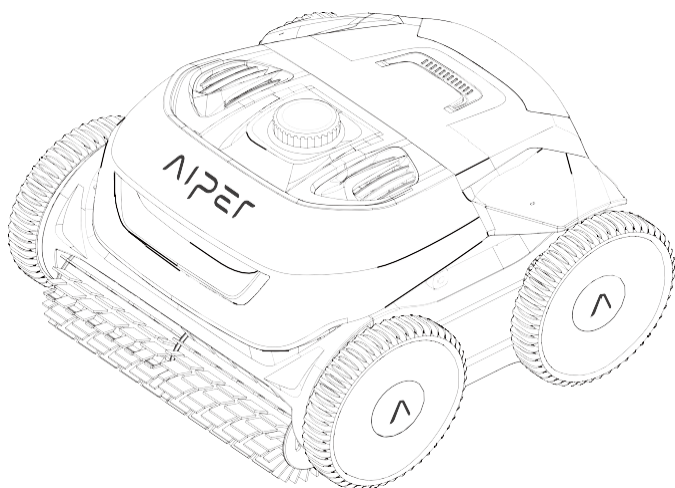

Благодарим ви, че избрахте Aiper

Сега се присъединявате към семейството на милиони хора, които вече са се доверили на Aiper да се грижи за техните басейни и се наслаждават на удобството на безупречно чистия басейн.

Това ръководство за употреба ще ви помогне да поддържате вашата почистваща машина за басейни Aiper и да гарантирате, че тя ще работи с максимална ефективност през следващите години. Моля, отделете няколко минути, за да прочетете това ръководство.

Ако имате някакви въпроси, моля, посетете нашия уебсайт на адрес www.Aiper.com и се свържете с нашия екип за обслужване на клиенти за съдействие или повече

Обслужване на клиенти на Aiper:

Електронна поща: Service@Aiper.com

Facebook: [@AiperOfficial](https://www.facebook.com/AiperOfficial)

Разпространител:

Display Me s. r. o Jeronymova 1460/2 251 01 Ricany, Чешка република

Телефон: +420 739 940 355 E-mail: info@displayme.com

Пълните инструкции можете да изтеглите от

www.displayme.com/support,

или чрез сканиране на QR кода.



СЪДЪРЖАНИЕ

Важни предпазни мерки за безопасност	3
1. Структура	4
2. Спецификация и условия на работа	5
3. Използване на почистващата машина за басейни Aрег	6
4. Инсталация	6
5. Работа с вашето устройство	8
6. Разглобяване и почистване	10
7. Зареждане	12
8. Поддръжка и съхранение	13
9. LED индикатор	16
10. Списък на опаковките	17
11. Гаранция	17

Важни предпазни мерки за без

Моля, прочетете внимателно това ръководство и използвайте почистващата машина за басейни Aİreg в съответствие с инструкциите в ръководството. Aİreg не носи отговорност за загуби или наранявания, причинени от неправилна употреба на това устройство.

За вашата безопасност и оптимална работа на това устройство, моля, прочетете и спазвайте следните препоръки.

1. Не работете с почистващата машина за басейни Aİreg, докато в басейна има хора или животни.
2. Изключете почистващата машина, когато не се използва или когато се извършва поддръжка.
3. При никакви обстоятелства не позволявайте на деца да се возят на уреда за почистване на басейни Aİreg. Моля, наблюдавайте децата, когато се намират в близост до работеща почистваща машина за басейни Aİreg.
4. Използвайте само оторизирани адаптери за хранване на Aİreg.
5. Адаптерният кабел трябва да се сменя само от квалифициран електротехник или от отдела за обслужване на клиенти на Aİreg.
6. Препоръчва се хранващият адаптер да се включва към хранваща лента или пренапрежение, а не директно към електрически контакт.
7. Уверете се, че устройството ви е изключено и портът за зареждане е сух, преди да започнете да зареждате. По време на зареждането почистващото устройство за басейни Aİreg трябва да се съхранява на хладно място. Не покривайте почистващото устройство за басейни Aİreg, докато го зареждате, тъй като това може да доведе до прегряване на компонентите.
8. Моля, съхранявайте машината на закрито или на хладно място, когато не я използвате.
9. Не пускайте почистващата машина за басейни Aİreg извън водата, тъй като това може да доведе до прегряване.
10. Само сертифицирани специалисти трябва да разглобяват запазените комплекти за задвижване на вашата машина за почистване на басейни Aİreg.
11. Не използвайте едновременно почистващата машина за басейни Aİreg и филтъра за басейни.
12. Масленото уплътнение около двигателя съдържа грес, която може да причини малко замърсяване на водата, ако двигателят се повреди. Ако смятате, че има теч, незабавно спрете да използвате уреда.
13. Не пробивайте корпуса на почистващата машина за басейни Aİreg, не я хвърляйте и не я повреждайте умишлено.
14. Когато поставяте устройството си във водата, предната му част трябва да е обърната нагоре и никога не трябва да се поставя с главата надолу или да се хвърля директно в басейна.

Моля, прочетете внимателно това ръководство за потребителя, преди да започнете работа с устройството.

1 Структура

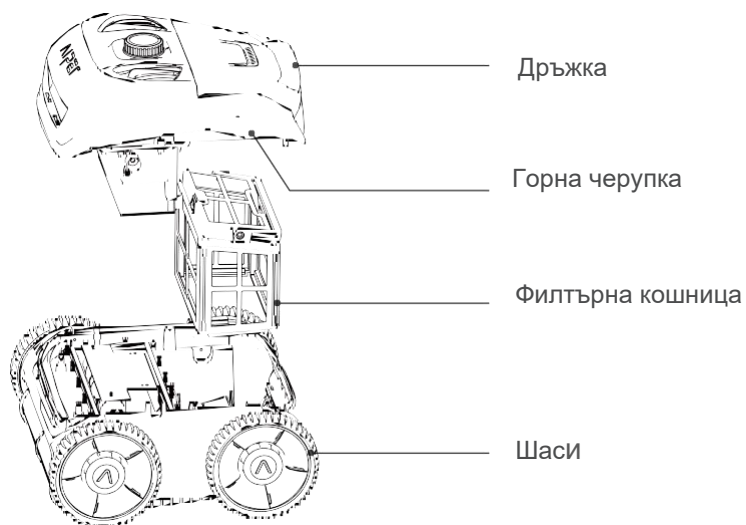

Кука за извличане

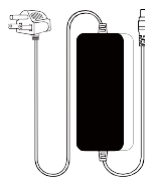

Зарядно устройство

2 Спецификации и условия на работа

1.	Размер на басейна: 300 m2
2.	Вход за зарядно устройство: 100-240V, 60/50 Hz, 5A
3.	Изход на зарядното устройство: 29.4V/ 9A
4.	Време за зареждане: 90 минути
5.	Живот на батерията: 180 минути
6.	IP степен: IPX8 Водостойчив
7.	Максимална дълбочина на водата: 10 фута (3 м)
8.	Мощност на двигателя: 70W
9.	Батерия: 9000mAh
10.	Напрежение на батерията: 25,2 V

ВНИМАНИЕ:

Почистващият препарат за басейни Airer се използва най-добре при

▪ Температура: 50-95 °F (10-35 °C)
▪ Стойност на рН: 7,0-7,4
▪ Хлор: Максимално 4 ppm
▪ NaCl: максимум 5000 ppm

3 Използване на почистващата маш

- а. Машината е подходяща за почистване на плоски подови басейни, стени и водопроводи с площ до 300 m².

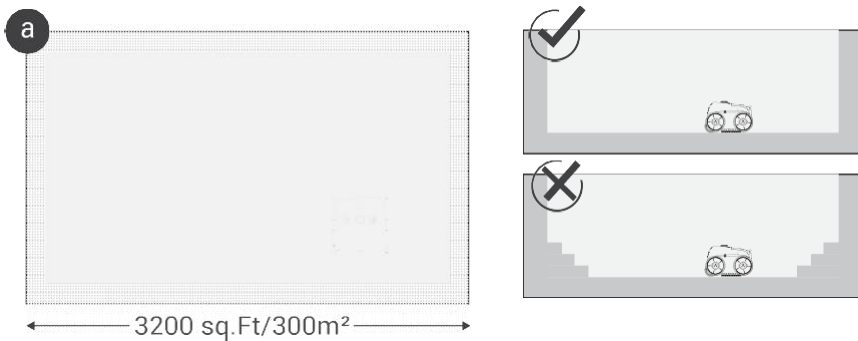

4 Монтаж

- а. Изберете подходящата за нуждите ви филтърна кошница.

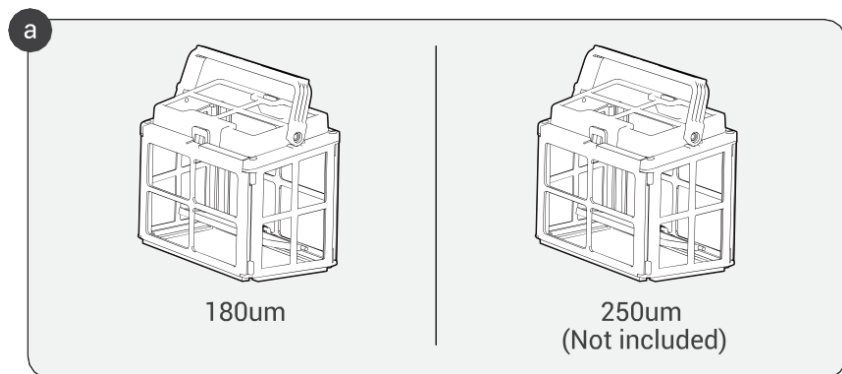

b. Повдигнете задния край на горната част на корпуса, за да отворите и получите достъп до вътрешността на устройството.

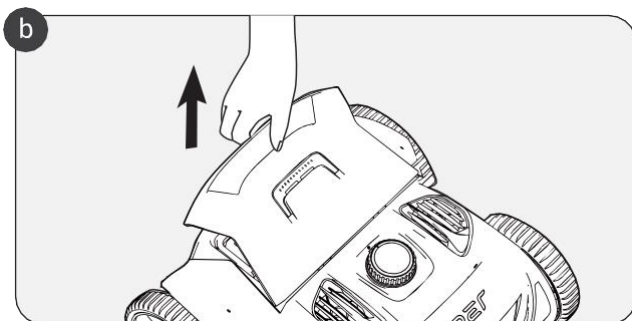

c. Поставете филтърната кошница в отворения отвор, както е показано на

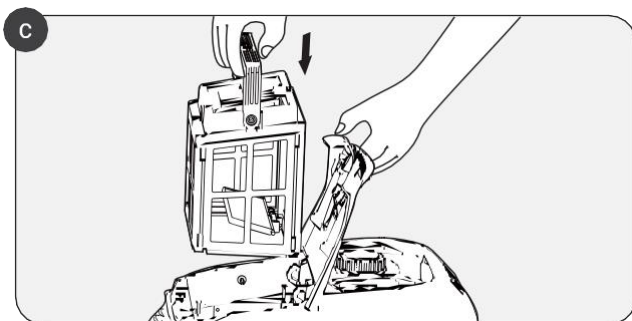

d. След като поставите филтърната кошница, натиснете надолу опашката на горната част на корпуса, за да затворите устройството.

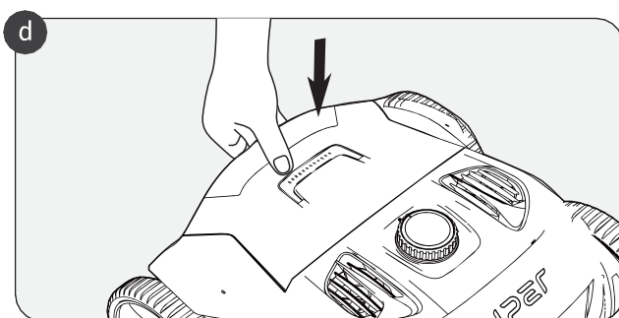

5 Работа с вашето устройство

- а. Завъртете циферблата по посока на часовниковата стрелка, за да активирате режима на почистване. Има три режима на почистване, от които можете да избирате.

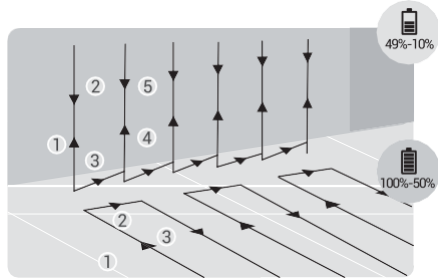
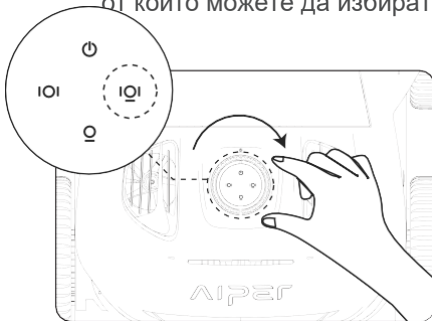

Автоматичен модел: Почистване на подове и стени

Машината почиства последователно пода и стените на басейна. След почистването на пода на басейна ще се извърши почистване на стените. Когато батерията достигне под 10%, машината ще спре почистването и ще остане паркирана до стената на басейна.

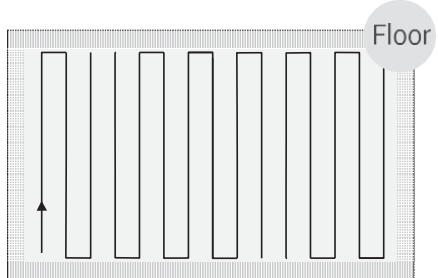
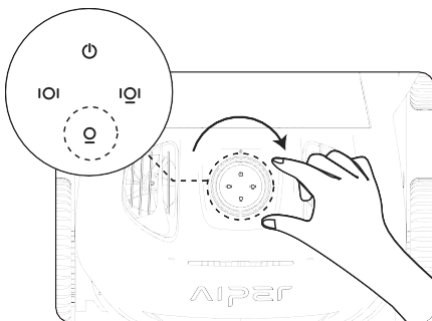

Режим на почистване на подове

Машината ще почисти пода на басейна по "S"-образен маршрут (технология за навигация WavePeth), без да се катери по стената.

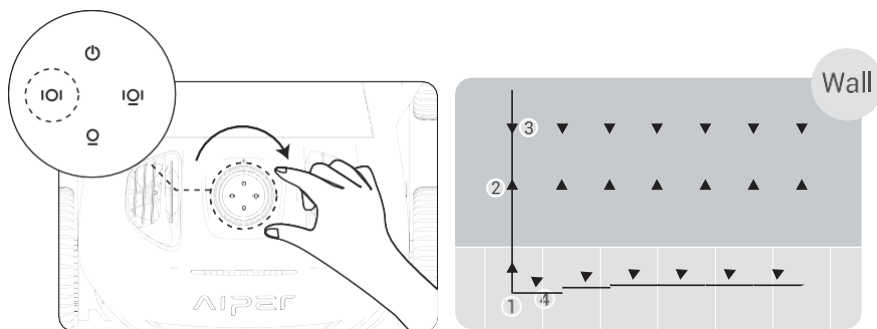

Режим за почистване на стени

Машината ще почисти стената по "N"-образен маршрут. При този режим не се извършва почистване на пода.

b. Поставете устройството си в басейна. Устройството ще започне да почиства в рамките на 10 секунди след достигане на дъното на басейна.

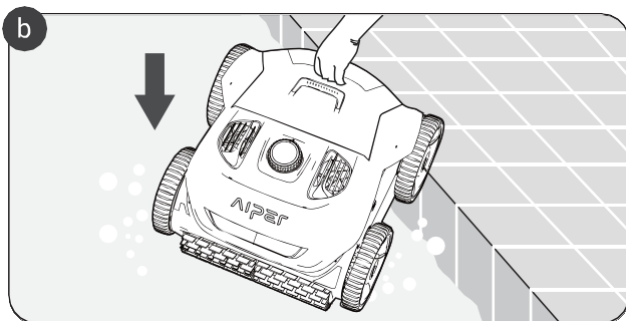

с. След приключване на цикъла на почистване или когато батерията е изтощена, устройството може да бъде извадено от басейна с помощта на предоставената кука. Уникалният дизайн на пружинната плоча позволява бързото източване на устройството при изваждането му от басейна.

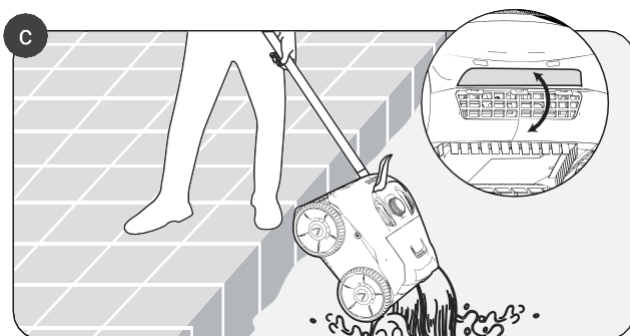

6 Разглобяване и почистване

а. Повдигнете задната и горната част на корпуса, за да проверите

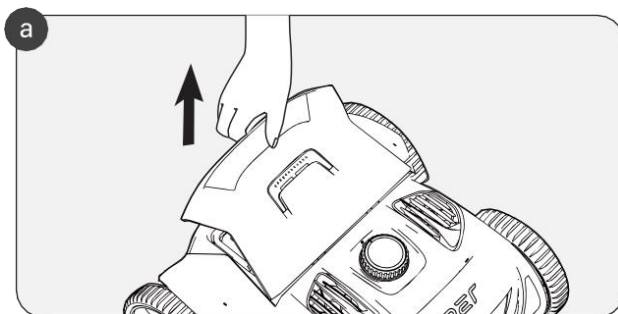

b. Отстранете скрепителните елементи, за да освободите кошницата от

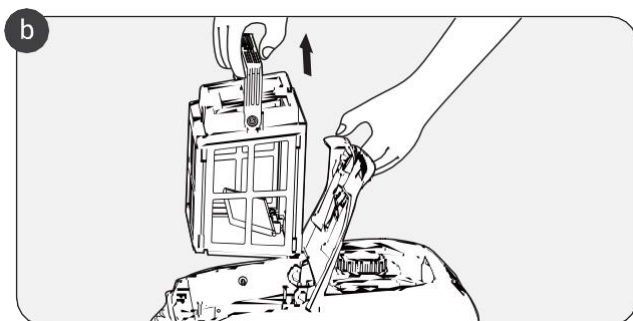

c. Отворете капака на филтърната кошница

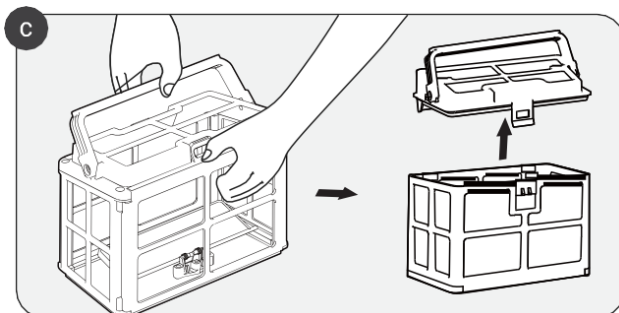

d. Отстранете отпадъците, измийте кошницата на филтъра с вода и поставете отново кошницата на филтъра в устройството.

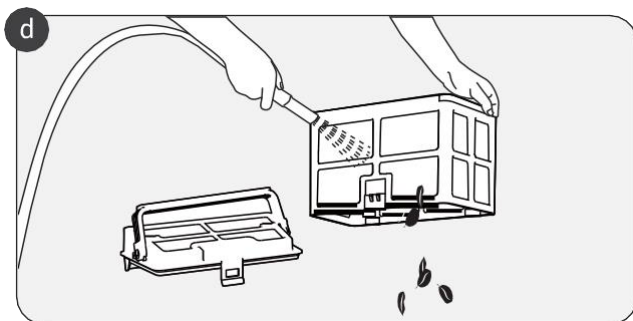

7 Зареждане

a. Зареждане

Заредете напълно уреда за почистване на басейни Aipeg, преди да го използвате за почистване на басейна.

- Изключете захранването преди зареждане, в противен случай устройството не може да бъде заредено и ще се активира бърза аларма.
- Моля, извадете силиконовия щепсел преди зареждане.
- Избършете порта за зареждане, преди да заредите устройството си

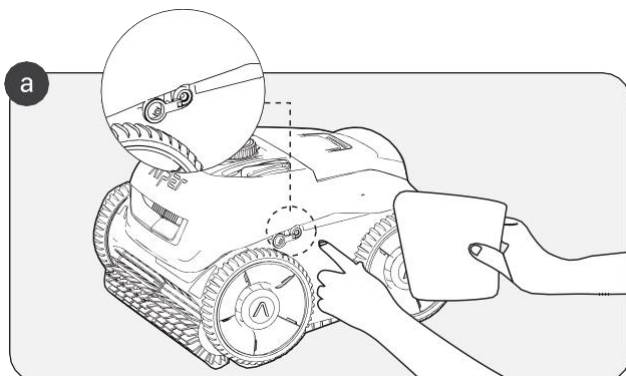

б. След зареждане или преди почистване на басейна включете обратно силиконовата тапа.

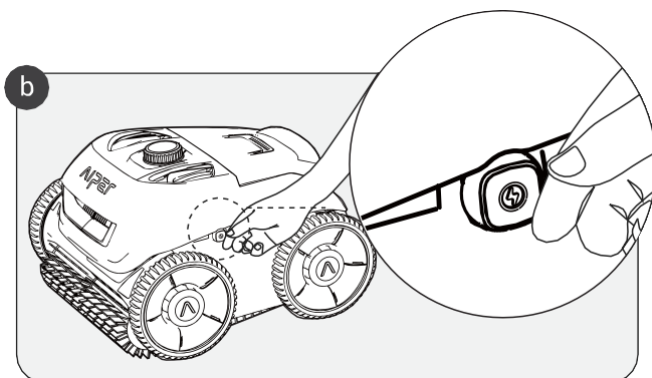

8 Поддръжка и съхранение

8.1 Инструкция за смяна на колело

а. Повдигнете капака на колелото, маркиран с "А".

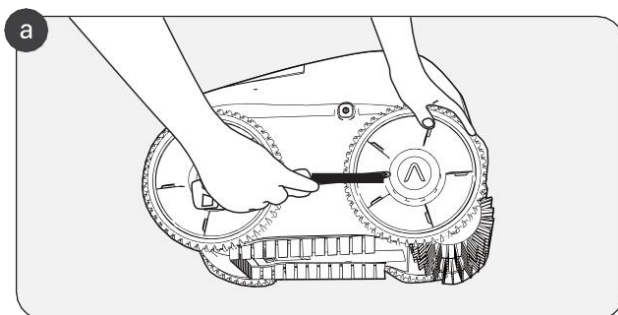

b. Отстранете винтовете, прикрепени към колелото.

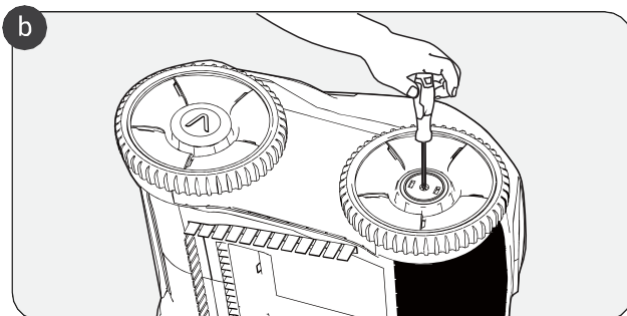

с. Отстранете капака на вала и втулката на колелото за пълно разглобяване.

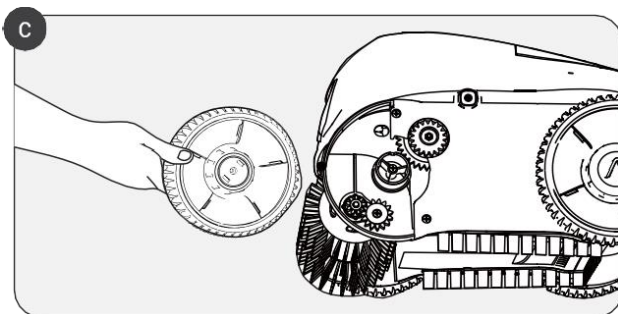

8.2 Инструкции за смяна на ремъка за търкаляща се четка

а. Намерете задната страна на подвижния колан за четки и върнете обратно силиконовата катарама, прикрепена към монтажния отвор.

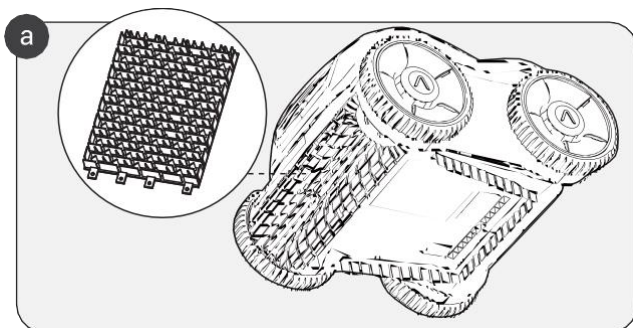

б. След като отстраните всички силиконови катарамы, заменете подвижния колан с нов. Подравнете силиконовите катарамы с монтажните отвори и натиснете, за да закрепите катарамите във всеки отвор.

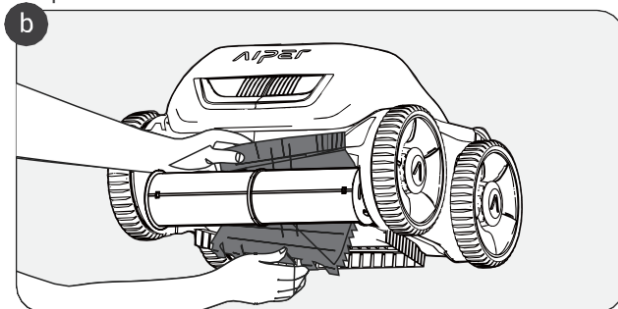

9 LED индикатор

Машина Състояние		Състояние на индикатора	Звук	Описание	
Режим Избор		Индикаторът за режим е винаги включен.	При всяко завъртане на бутона ще се чува звук "ding".	<p>1. Завъртете бутона по посока на часовниковата стрелка, за да изберете режима на почистване: Автоматично (под+стена), само под или само стена.</p> <p>2. Завъртете бутона обратно на часовниковата стрелка до първоначалното положение, за да изключите устройството.</p>	
Операция	Нормален	Индикаторът за режим и индикаторът за звънене са винаги включени.	Няма звук.	Пръстеновидният индикатор ще бъде в различни цветове, съответстващи на състоянието на батерията.	Зелено: >90%
	Аномален	Индикаторът на пръстена мига в червено.	Постоянно и бързо аларма.		Синьо: 50-89%
Жълто: 10-49%					
Червено: <9%					
Изключване Индикация		Всички индикаторите са изключени.	А "ding" звук.	Завъртете бутона обратно на часовниковата стрелка до първоначалното положение и устройството ще се изключи.	

10 Списък на опаковките

НЕ.	Име	Модел	КОЛИЧЕСТВО (бр.)
1	Почистващо устройство	Seagull Pro	1
2	Зарядно устройство	/	1
3	Кука за извличане	/	1
4	Ръководство за потребителя	/	1
5	Филтърна кошница	/	1

11 Гаранция

Този продукт е преминал всички тестове за контрол на качеството и безопасност, проведени от техническия отдел на фабриката.

1. Този продукт се предлага с гаранция, която покрива батерията и двигателя на изделието от датата на покупката. Съответно се прилагат законовите разпоредби за гаранционните условия на съответната държава.
2. Тази гаранция се анулира, ако продуктът е бил променен, използван неправилно или е бил ремонтиран от неоторизирани лица.
3. Гаранцията се отнася само за производствени дефекти и не покрива повреди, възникнали в резултат на неправилно боравене с продукта от страна на собственика.
4. Номерът на поръчката или записът трябва да бъдат представени при всяка рекламация или ремонт по време на гаранционния период.
5. Това е допълнителна гаранция, предлагана от Aiper Intelligent, LLC. на адрес 2700 Cumberland Parkway, Suite 350, Atlanta, Georgia 30339, USA. Настоящата гаранция не засяга безплатните средства за защита при липса на комфорт, които потребителят има срещу продавача, съгласно закона.
6. Гаранционен имейл: Service@Aiper.com



Декларация за съответствие (CE)

ЕС декларацията за съответствие може да бъде поискана на посочения по-долу адрес:

AIPER INTELLIGENT SARL

24 Avenue du Prado 13006 Marseille 6e Arrondissement, Франция



С настоящото Aiper декларира, че този продукт отговаря на всички изисквания на приложените директиви на ЕС 2014/35/ЕС (LVD); 2014/30/ЕС (EMC); 2011/65/ЕС (RoHS)

AIPER®

ROBOTBASSEINI PUHASTAJA KASUTUSJUHEND

Aiper Seagull Pro

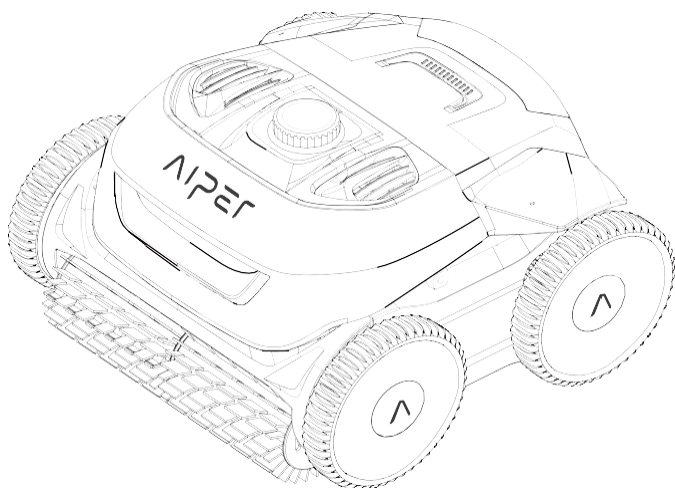

Täname teid, et valisite Aiper

Nüüd olete liitunud miljonite inimeste perega, kes on juba usaldanud Aiperile oma basseinide eest hoolitsemise ja naudivad puhta basseini mugavust.

See kasutusjuhend aitab teil oma Aiper basseinipuhastit hooldada ja tagada selle maksimaalse tõhususe aastate jooksul. Palun võtke mõned minutid selle kasutusjuhendi läbilugemiseks.

Kui teil on küsimusi, külastage meie veebisaiti www.Aiper.com ja võtke abi või lisateabe saamiseks ühendust meie klienditeenindusega.

Aiper klienditeenindus:

E-post: Service@Aiper.com

Facebook: [@AiperOfficial](https://www.facebook.com/AiperOfficial)

Levitaja:

Display Me s. r. o Jeronymova 1460/2 251 01 Ricany, Tšehhi Vabariik

Tel: +420 739 940 355 E-post: info@displayme.com

Täielikud juhised saab alla laadida aadressilt www.displayme.com/support, või skaneerides QR-koodi.



SISUKORD

Olulised ettevaatusabinõud	3
1. Struktuur	4
2. Spetsifikatsioon ja töötingimused	5
3. Aper basseinipuhasti kasutamine	6
4. Paigaldamine	6
5. Seadme kasutamine	8
6. Demonteerimine ja puhastamine	10
7. Laadimine	12
8. Hooldus ja ladustamine	13
9. LED-indikaator	16
10. Pakkimisnimekiri	17
11. Garantii	17

⚠ Olulised ettevaatusabinõud

Palun lugege käesolevat kasutusjuhendit hoolikalt läbi ja kasutage oma Aiper basseinipuhastit vastavalt kasutusjuhendile. Aiper ei vastuta selle seadme ebaõigest kasutamisest põhjustatud kahjude või vigastuste eest.

Teie ohutuse ja selle seadme optimaalse töö tagamiseks lugege ja järgige järgmisi soovitusi.

1. Ärge kasutage oma Aiper basseinipuhastit, kui basseinis on inimesi või loomi.
2. Lülitage puhasti välja, kui see ei ole kasutuses või kui teete hooldustöid.
3. Ärge lubage lastel mingil juhul Aiper basseinipuhastiga sõita. Palun jälgige lapsi, kui nad on töötava Aiper basseinipuhasti läheduses.
4. Kasutage ainult volitatud Aiperi toiteadaptereid.
5. Adapterjuhtme võib välja vahetada ainult kvalifitseeritud elektrik või Aiperi klienditeenindus.
6. Soovitata on ühendada toiteadapter vooluvõrku või liigpingekaitssesse, mitte otse pistikupessa.
7. Enne laadimist veenduge, et seade on välja lülitatud ja laadimisport on kuiv. Laadimise ajal tuleb teie Aiper basseinipuhastit hoida jahedas kohas. Ärge katke oma Aiper basseinipuhastit laadimise ajal kinni, sest see võib põhjustada komponentide ülekuumenemist.
8. Kui masinat ei kasutata, hoidke seda siseruumides või jahedas kohas.
9. Ärge laske oma Aiper basseinipuhastit veest välja lasta, sest see võib põhjustada ülekuumenemist.
10. Ainult sertifitseeritud spetsialistid tohivad teie Aiper basseinipuhastusseadme salvestatud juhtimiskomplekti lahti võtta.
11. Ärge kasutage oma Aiper basseinipuhastit ja basseinifiltrit samaaegselt.
12. Mootorit ümbritsev õlitihend sisaldab rasva, mis võib mootori kahjustamise korral põhjustada väikest veereostust. Kui arvate, et leke on olemas, lõpetage kohe seadme kasutamine.
13. Ärge läbistage oma Aiper basseinipuhasti korpust, ärge visake ega kahjustage puhastit tahtlikult.
14. Seadme vette panemisel peab seadme esiosa olema suunatud ülespoole ja seda ei tohi kunagi panna tagurpidi või otse basseini.

Enne seadme kasutamist lugege hoolikalt läbi käesolev kasutusjuhend.

1 struktuur

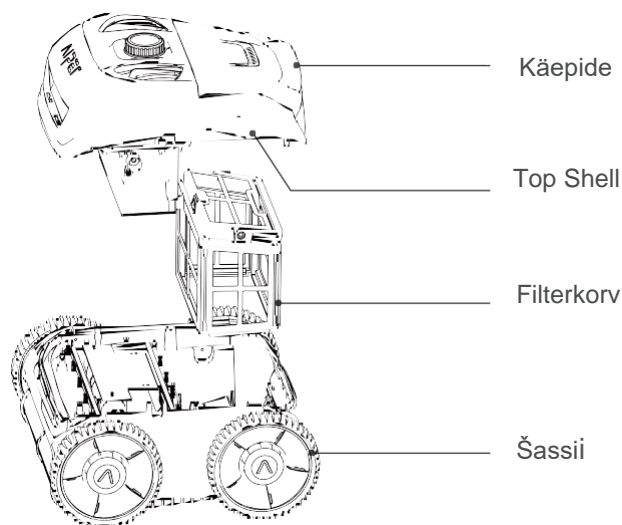

Tagasivõtu konks

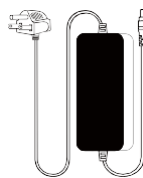

Laadija

2 Spetsifikatsioonid ja töötingimused

1.	Basseini suurus: 300 m ²
2.	Laadija sisend: 100-240V, 60/50 Hz, 5A
3.	Laadija väljund: 29.4V/ 9A
4.	Laadimisaeg: 90 minutit
5.	Aku kestvus: 180 minutit
6.	IP-klass: IPX8 Veekindel
7.	Maksimaalne veesügavus: 3m (10ft)
8.	Mootori võimsus: 70W
9.	Akupakett: 9000mAh
10.	Akupaketi pinge: 25.2V

ETTEVAATUST:

Aiper basseinipuhastit on kõige parem kasutada allpool nimetatud

▪	Temperatuur: 50-95 °F (10-35 °C)
▪	pH väärtus: 7,0-7,4
▪	Kloor: Maksimaalselt 4 ppm
▪	NaCl: maksimaalselt 5000 ppm

3 Aiper basseinipuhasti kasutamine

- a. Masin sobib kuni 300 m² suuruste lamedate põrandate, seinte ja veetrasside puhastamiseks.

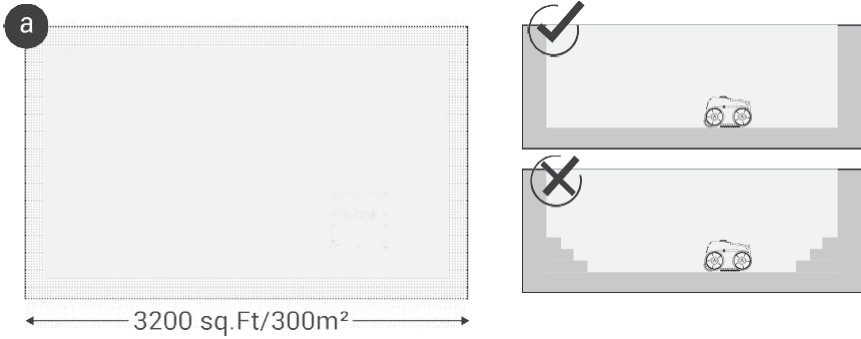

4 Paigaldamine

- a. Valige oma vajadustele vastav filtrikorv.

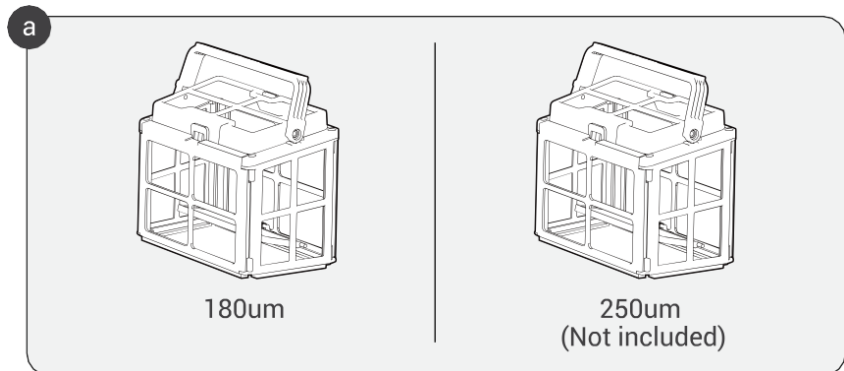

b. Tõstke ülemise korpuse tagumist otsa, et avada ja pääseda ligi seadme sisemusele.

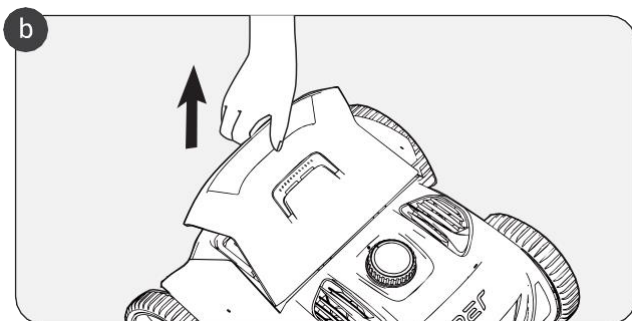

c. Sisestage filtrikorv avatud avasse, nagu on näidatud joonisel.

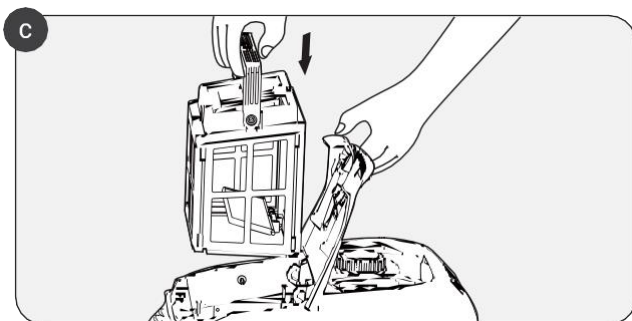

d. Pärast filtrikorvi paigaldamist vajutage seadme sulgemiseks ülemise korvi saba alla.

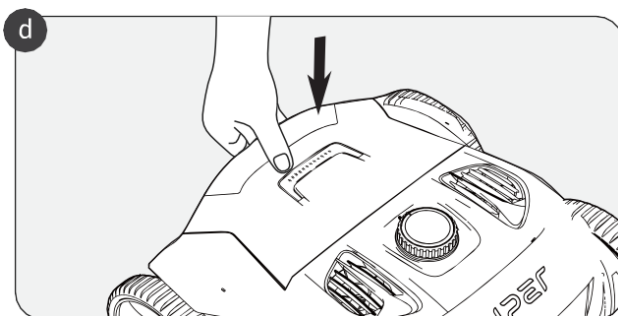

5 Seadme kasutamine

- a. Puhastusrežiimi aktiveerimiseks keerake valimisnuppü päripäeva. Valida saab kolme puhastusrežiimi vahel.

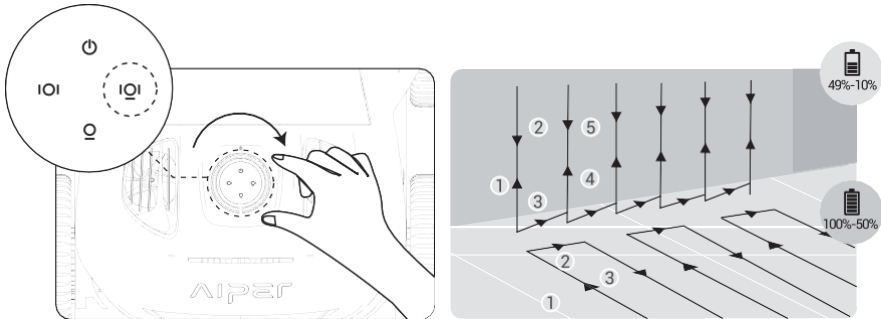

Auto mudel: Põrandate ja seinte puhastamine

Masin puhastab kordamööda basseini põrandat ja seina. Pärast basseini põranda puhastamist toimub seina puhastamine. Kui aku jõuab alla 10%, lõpetab masin puhastamise ja jääb basseini seina lähedale seisma.

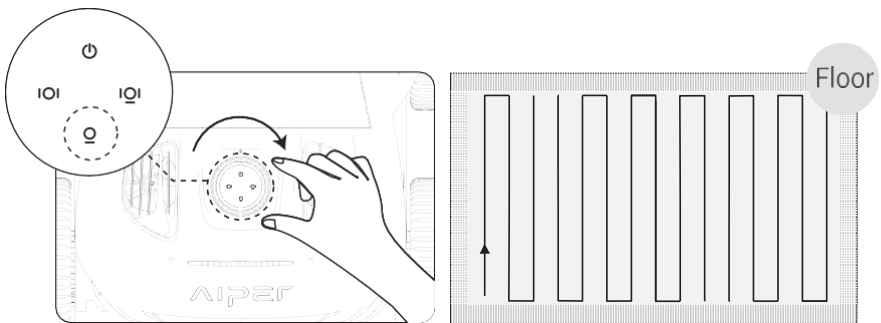

Põrandapuhastusrežiim

Masin puhastab basseinipõrandat piki "S"-kujulist marsruuti (WavePeth Navigation Technology) ilma seinale ronimata.

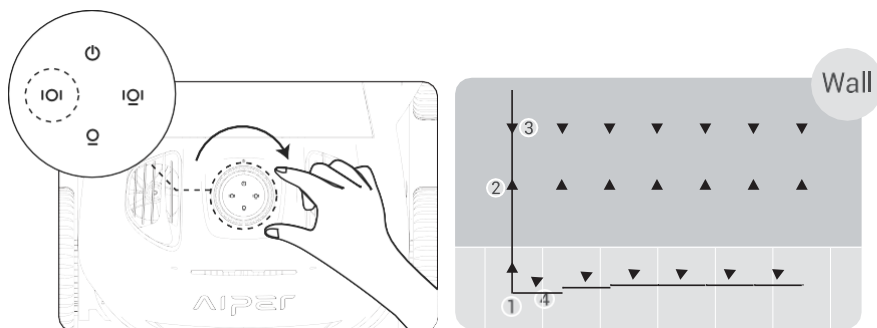

Seina puhastamise režiim

Masin puhastab seina piki "N"-kujulist marsruuti. Selles režiimis ei toimu põranda puhastamist.

b. Asetage seade basseini. Seade alustab puhastamist 10 sekundi jooksul pärast basseini põrandale jõudmist.

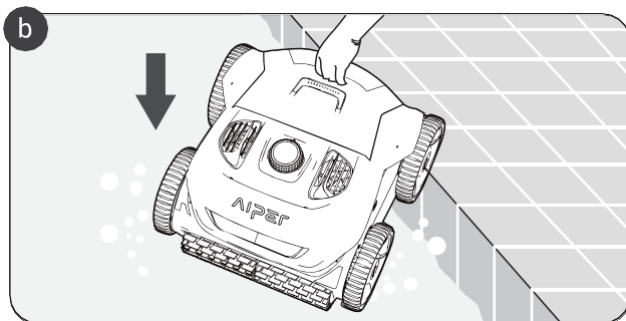

c. Pärast puhastusükli lõpetamist või kui aku on tühi, võib seadme basseinist välja võtta kaasasoleva konksu abil. Vedru plaadi ainulaadne konstruktsioon võimaldab seadme kiiret tühjendamist, kui see basseinist välja võetakse.

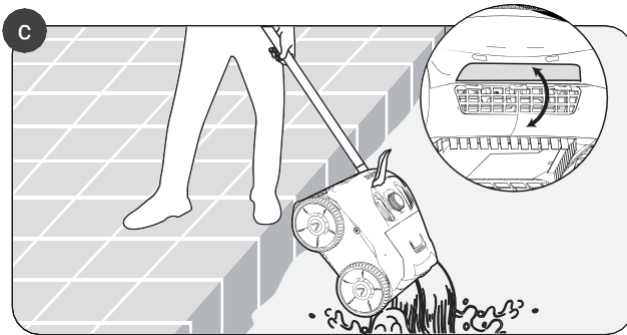

6 Demonteerimine ja puhastamine

a. Filterkorvi kontrollimiseks tõstke tagumine ja ülemine korpus üles.

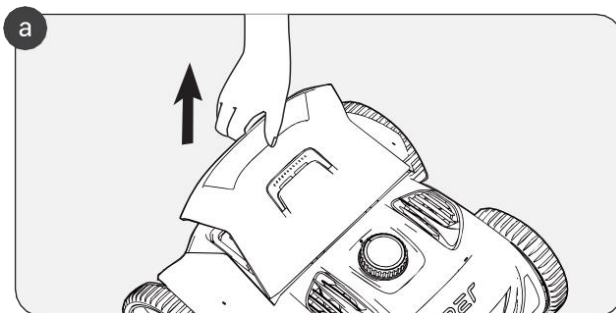

b. Korvi vabastamiseks vabastage kinnitused seadmest.

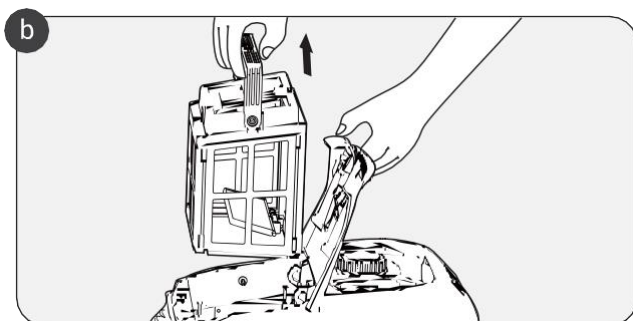

c. Avage filtrikorvi vahekaart

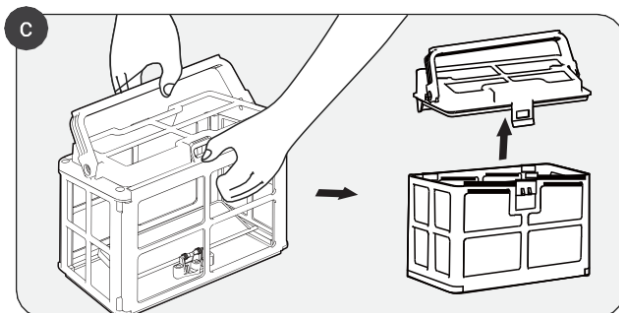

d. Eemaldage prügi, peske filtrikorvi veega ja asetage filtrikorv uuesti seadmesse.

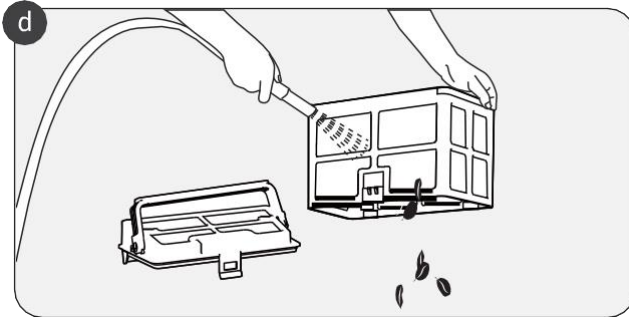

7 Laadimine

a. Laadimine

Laadige oma Aiper basseinipuhasti enne basseini puhastamist täielikult üles.

- Enne laadimist lülitage seade välja, vastasel juhul ei saa seadet laadida ja käivitub kiirhäire.
- Enne laadimist eemaldage silikoonist pistik.
- Enne seadme laadimist pühkige laadimisport kuivaks.

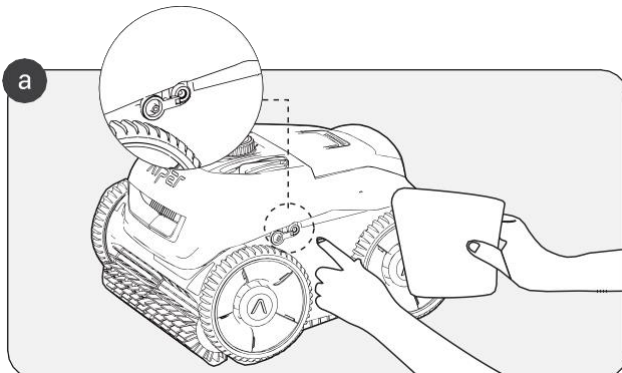

b. Pärast laadimist või enne basseini puhastamist ühendage silikoonpistik tagasi.

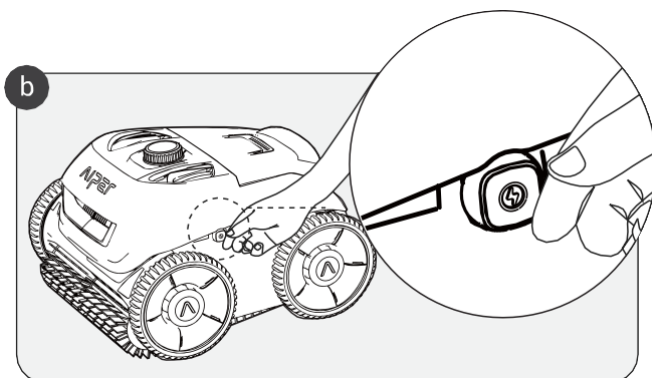

8 Hooldus ja ladustamine

8.1 Ratta asendamise juhised

a. Tõstke üles "A" tähisega tähistatud rattakate.

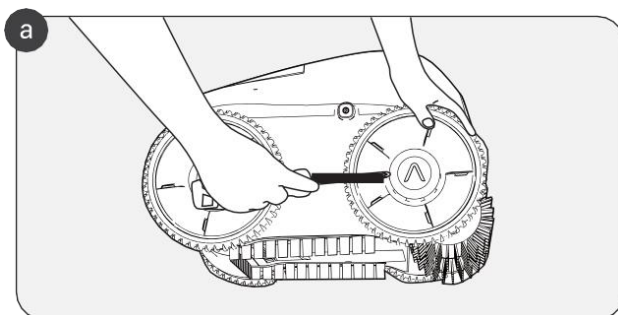

b. Eemaldage ratta külge kinnitatud kruvid.

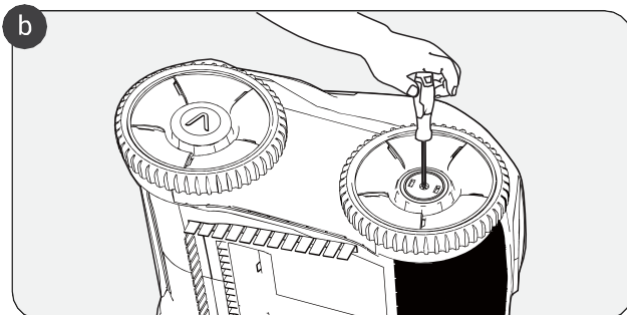

c. Eemaldage ratta võlli ja muhvi kate täielikuks lahtivõtmiseks.

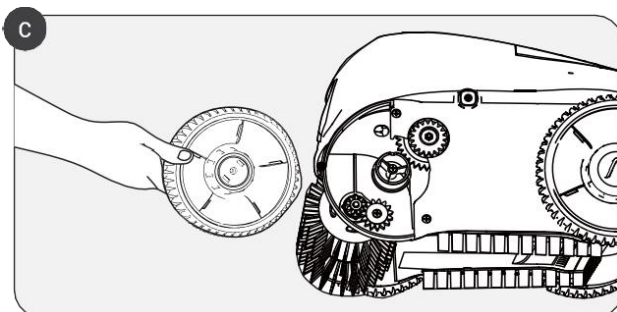

8.2 Rullharja rihma vahetamise juhised

a. Leidke jooksva harja rihma tagumine külg ja pöörage tagasi silikoonist lukk, mis on kinnitatud kinnitusauku.

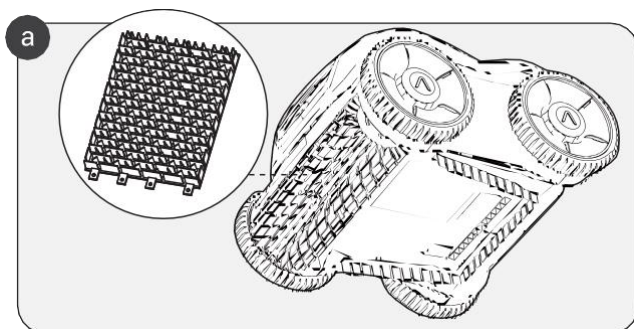

b. Kui kõik silikoonist pandlad on eemaldatud, asendage rullharja rihm uuega. Joondage silikoonist pandlad paigaldusavadega ja vajutage, et pandlad igasse pilusse kinnitada.

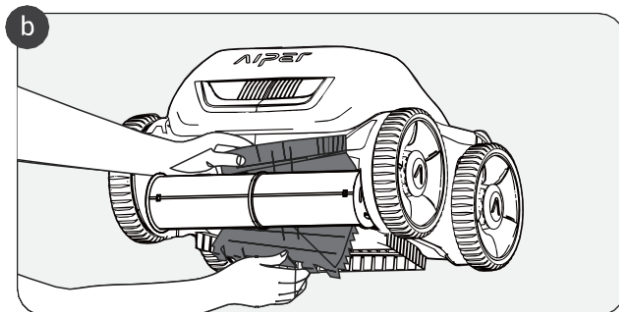

9 LED-indikaator

Masin Tingimus		Indikaatori seisund	Heli	Kirjeldus	
Režiim Valik		Režiimi indikaator on alati sisse lülitatud.	Iga kord, kui nuppu vajutatakse, kostub helisignaal.	<p>1. Puhastusrežiimi valimiseks keerake nuppu päripäeva: Auto (põrand + sein), Ainult põrand või Ainult sein.</p> <p>2. Seadme väljalülitamiseks keerake nuppu tagasi vastupäeva algsesse asendisse.</p>	
Operatsioon	Tavaline	Režiimiindikaator ja helisignaal on alati sisse lülitatud.	Heli puudub.	Ringi indikaator on eri värvi vastavalt aku olekule.	<p>Roheline:>90%</p> <p>Sinine:50-89%</p> <p>Kollane:10-49%</p> <p>Punane:<9%</p>
	Ebanormaalne	Ringi indikaator vilgub punaselt.	Pidev ja kiire häire.	Rike: elektriline leke, vee ummistumine jne.	
Väljalülitamine Märge		Kõik näitajad on välja lülitatud.	"Ding" heli.	Keerake nuppu vastupäeva tagasi algasendisse ja seade lülitub välja.	

10 pakendamisinim

El.	Nimi	Mudel	KOGUS (tk)
1	Cleaner	Seagull Pro	1
2	Laadija	/	1
3	Tagasivõtu konks	/	1
4	Kasutusjuhend	/	1
5	Filterkorv	/	1

11 Garantii

See toode on läbinud kõik tehase tehnilise osakonna poolt läbi viidud kvaliteedikontrolli ja ohutustesti.

1. Selle tootega on kaasas garantii, mis katab teie toote aku ja mootori alates ostukuupäevast. Vastavalt sellele kohaldatakse vastava riigi garantiitingimusi käsitlevaid õigusnorme.
2. Käesolev garantii kaotab kehtivuse, kui toodet on muudetud, väärkasutatud või kui seda on parandanud volitamata isikud.
3. Garantii hõlmab ainult tootmisvead ja ei hõlma kahju, mis tuleneb toote ebaõigest käsitlemisest omaniku poolt.
4. Garantiiperioodi jooksul tuleb iga reklamatsiooni või remondi korral esitada tellimuse number või tõend.
5. See on lisagarantii, mida pakub Aiper Intelligent, LLC. aadressil 2700 Cumberland Parkway, Suite 350, Atlanta, Georgia 30339, USA. See garantii ei mõjuta tasuta õiguskaitsevahendeid, mis tarbijal on seaduse kohaselt müüja vastu.
6. Garantii e-kiri: Service@Aiper.com



Vastavusdeklaratsioon (CE)

ELi vastavusdeklaratsiooni saab taotleda allpool esitatud aadressil:

AIPER INTELLIGENT SARL

24 Avenue du Prado 13006 Marseille 6e Arrondissement, Prantsusmaa



Équipement compatible à recycler



Recyclez votre équipement avec nous



Recyclez votre équipement avec nous

Aiper deklareerib käesolevaga, et see toode vastab kõigile kohaldatavate ELi direktiivide 2014/35/EL (LVD); 2014/30/EL (EMC); 2011/65/EL (RoHS)

AIPER[®]

ROBOTAS BASEINO VALYTUVAS VARTOTOJO VADOVAS

"Aiper Seagull Pro

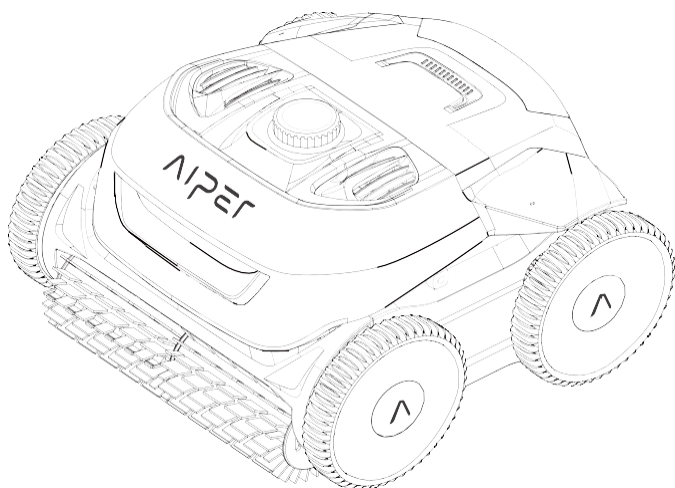

Dėkojame, kad pasirinkote "Aiper

Dabar prisijungėte prie milijonų žmonių, kurie jau patikėjo "Aiper" rūpintis jų baseiniais ir džiaugiasi nepriekaištingai švariu baseinu.

Šis naudotojo vadovas padės jums prižiūrėti "Aiper" baseino valytuvą ir užtikrinti, kad jis ilgus metus veiktų maksimaliai efektyviai. Skirkite keletą minučių šiam vadovui perskaityti.

Jei turite klausimų, apsilankykite mūsų svetainėje www.Aiper.com ir kreipkitės į klientų aptarnavimo komandą, kad gautumėte pagalbos ar daugiau informacijos.

"Aiper" klientų aptarnavimas:

El. paštas: Service@Aiper.com

"Facebook": [@AiperOfficial](https://www.facebook.com/AiperOfficial)

Platintojas:

Display Me s. r. o Jeronymova 1460/2 251 01 Ricany, Čekija

Tel.: +420 739 940 355 El. paštas: info@displayme.com

Visas instrukcijas galite atsisiųsti iš svetainės www.displayme.com/support, arba nuskaitydami QR kodą.



TURINYS

Svarbios saugos priemonės	3
1. Struktūra	4
2. Specifikacija ir darbo sąlygos	5
3. Baseino "Aper" valytuvo naudojimas	6
4. Įrengimas	6
5. Įrenginio valdymas	8
6. Išardymas ir valymas	10
7. Įkrovimas	12
8. Priežiūra ir saugojimas	13
9. LED indikatorius	16
10. Pakuočių sąrašas	17
11. Garantija	17

⚠ Svarbios saugos priemonės

Atidžiai perskaitykite šį vadovą ir naudokite "Aiper" baseino valytuvą pagal vadovo instrukcijas. "Aiper" neatsako už jokių nuostolių ar sužalojimų, patirtus dėl netinkamo šio prietaiso naudojimo.

Kad užtikrintumėte savo saugumą ir optimalų šio prietaiso veikimą, perskaitykite ir laikykitės toliau pateiktų pasiūlymų.

1. Nedirbkite su "Aiper" baseino valytuvu, kai baseine yra žmonių ar gyvūnų.
2. Išjunkite valytuvą, kai jo nenaudojate arba atliekate techninę priežiūrą.
3. Jokiomis aplinkybėmis neleiskite vaikams važinėti baseino valytuvu "Aiper". Prižiūrėkite vaikus, kai jie būna šalia veikiančio "Aiper" baseinų valytuvo.
4. Naudokite tik autorizuotus "Aiper" maitinimo adapterius.
5. Adapterio laidą gali pakeisti tik kvalifikuotas elektrikas arba "Aiper" klientų aptarnavimo tarnyba.
6. Maitinimo adapterį siūloma jungti ne tiesiai į elektros lizdą, o į maitinimo juostą arba viršįtampių apsaugos įrenginį.
7. Prieš įkraudami įsitikinkite, kad prietaisas yra išjungtas, o įkrovimo prievadas sausas. Įkrovimo metu "Aiper" baseinų valytuvą reikia laikyti vėsioje vietoje. Įkrovimo metu neuždenkite "Aiper" baseinų valytuvo, nes dėl to komponentai gali perkaisti.
8. Nenaudojamą aparatą laikykite patalpoje arba vėsioje vietoje.
9. Nelaikykite "Aiper" baseino valytuvo ištraukto iš vandens, nes jis gali perkaisti.
10. Išardyti išsaugotą "Aiper" baseino valytuvo vairavimo rinkinį gali tik sertifikuoti specialistai.
11. Nedirbkite su "Aiper" baseino valytuvu ir baseino filtru vienu metu.
12. Aplink variklį esančiame alyvos sandariklyje yra tepalo, kuris gali šiek tiek užteršti vandenį, jei variklis būtų pažeistas. Jei manote, kad yra nuotėkis, nedelsdami nustokite naudoti įrenginį.
13. Neperšaukite "Aiper" baseino valytuvo korpuso, nemeskite ir tyčia nepažeiskite valytuvo.
14. Kai dedate prietaisą į vandenį, prietaiso priekis turi būti nukreiptas į viršų ir jokių būdu negalima jo dėti apversto aukštyje kojomis arba tiesiai mesti į baseiną.

Prieš naudodamiesi prietaisu atidžiai perskaitykite šį naudotojo vadovą.

1 struktūra

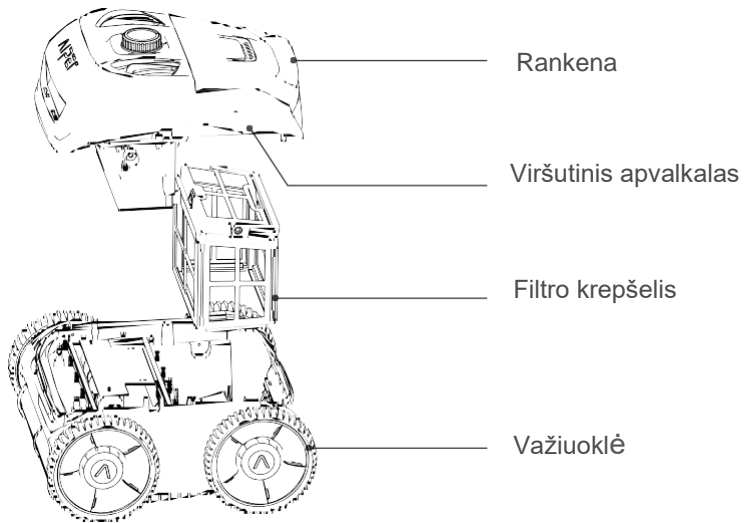

Ištraukimo kablys

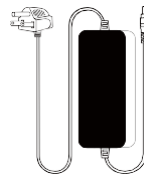

Įkroviklis

2 Specifikacijos ir darbo sąlygos

1.	Baseino dydis: 300 m ²
2.	Įkroviklio įvestis: 100-240 V, 60/50 Hz, 5 A
3.	Įkroviklio išvestis: 29,4 V / 9 A
4.	Įkrovimo laikas: 90 minučių
5.	Baterijos veikimo laikas: 180 minučių
6.	IP klasė: IPX8 Atsparus vandeniui
7.	Didžiausias vandens gylis: 10 pėdų (3 m)
8.	Variklio galia: 70 W
9.	Akumuliatoriaus paketas: 9000 mAh
10.	Akumuliatoriaus pakuotės įtampa: 25,2 V

ĮSPĖJIMAS:

"Aiper" baseinų valiklį geriausia naudoti toliau nurodytomis vandens

▪	Temperatūra: 50-95 °F (10-35 °C)
▪	pH vertė: 7,0-7,4
▪	Chloras: Ne daugiau kaip 4 ppm
▪	NaCl: ne daugiau kaip 5000 ppm

3 "Aiper" baseino valytuvo naudojimas

- a. Įrenginys tinka valyti iki 300 m² ploto plokščių grindų baseinus, sienas ir vandentiekio linijas.

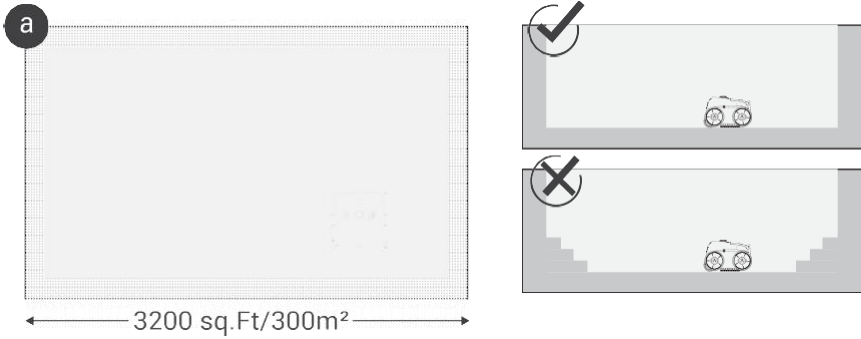

4 Įrengimas

- a. Pasirinkite jūsų poreikius atitinkantį filtro krepšelį.

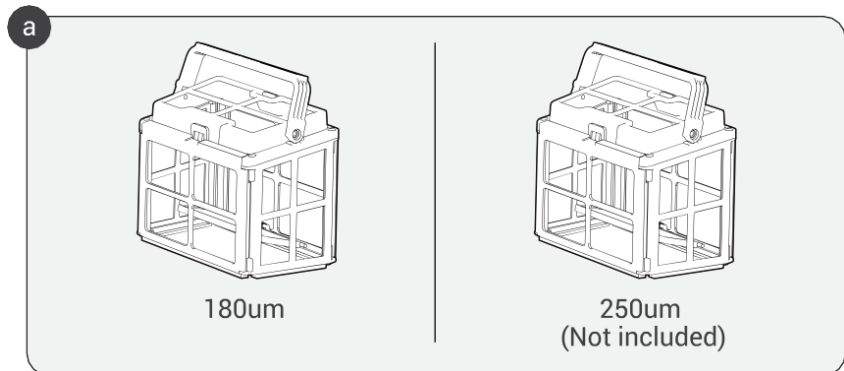

b. Pakelkite viršutinio korpuso galą, kad atsidarytų ir patektumėte į prietaiso vidų.

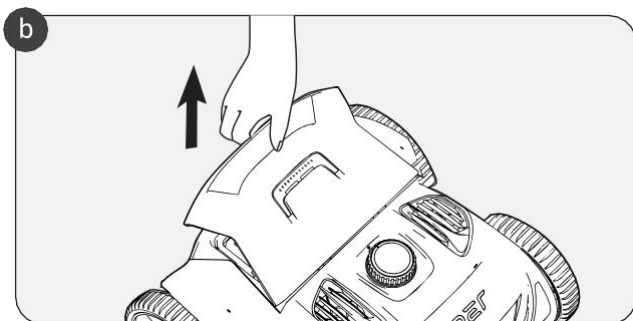

c. Įdėkite filtro krepšelį į atvirą angą, kaip parodyta paveikslėlyje.

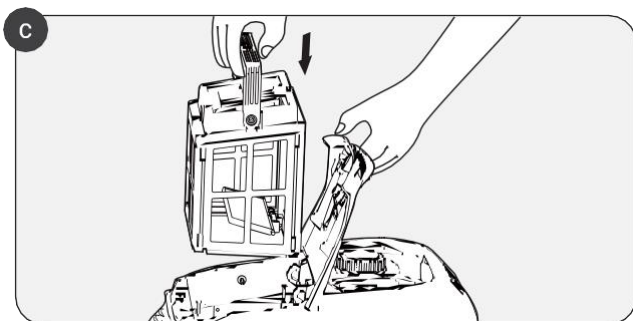

d. Sumontavę filtro krepšelį, paspauskite žemyn viršutinio korpuso uodegą, kad prietaisas užsidarytų.

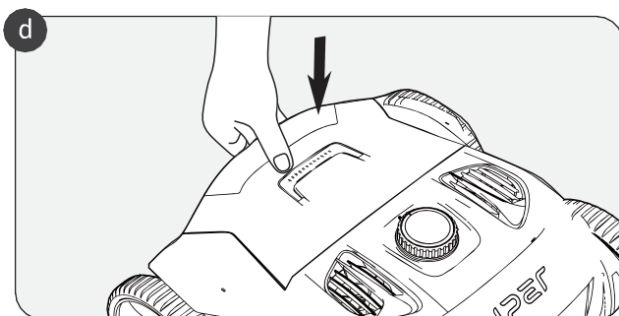

5 Įrenginio valdymas

- a. Sukite ratuką pagal laikrodžio rodyklę, kad įjungtumėte valymo režimą. Galima rinktis iš trijų valymo režimų.

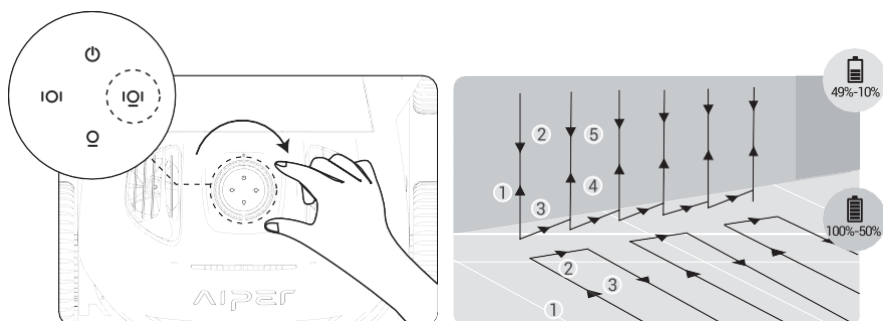

Automatinis modelis: Grindų ir sienų valymas

Mašina paeiliui išvalys baseino grindis ir sienas. Išvalius baseino grindis, bus valomos sienos. Kai akumuliatoriaus įkrovos lygis bus mažesnis nei 10 %, mašina nustos valyti ir liks stovėti prie baseino sienos.

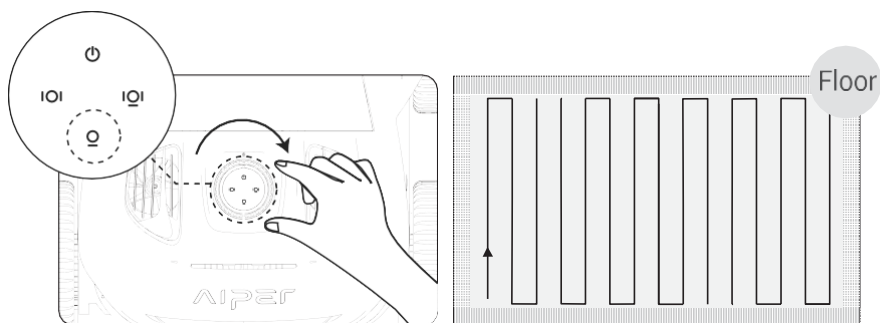

Grindų valymo režimas

Mašina valo baseino grindis išilgai "S" formos maršruto (navigacijos technologija "WavePeth") nelipdama ant sienos.

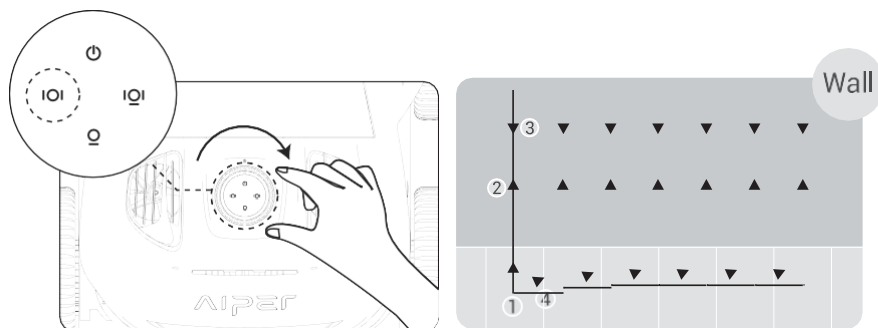

Sienų valymo režimas

Mašina valo sieną išilgai "N" formos maršruto. Šiuo režimu grindys nebus valomos.

b. Įdėkite prietaisą į baseiną. Prietaisas pradės valyti per 10 sekundžių nuo tada, kai pasieks baseino dugną.

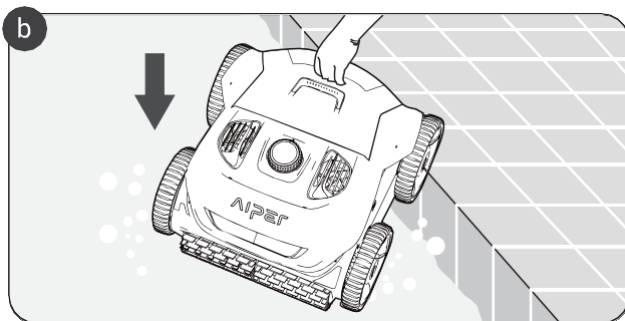

c. Baigus valymo ciklą arba išsekus akumuliatoriui, prietaisą galima ištraukti iš baseino naudojant pridėdamą kablį. Unikali spyruoklinės plokštelės konstrukcija leidžia greitai ištraukti prietaisą iš baseino.

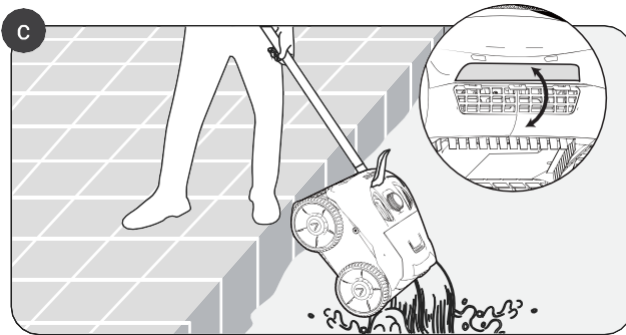

6 Išardymas ir valymas

a. Norėdami patikrinti filtro krepšelį, pakelkite galinę ir viršutinę korpuso

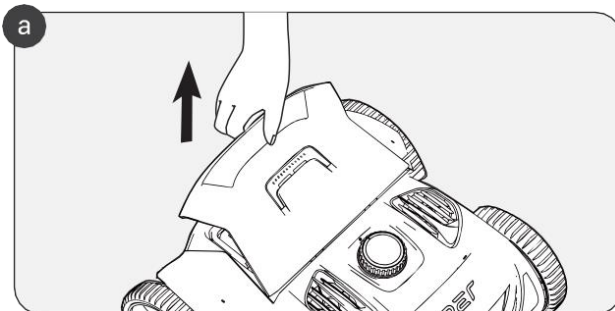

b. Atlaisvinkite tvirtinimo detales, kad krepšys atsilaisvintų nuo įrenginio.

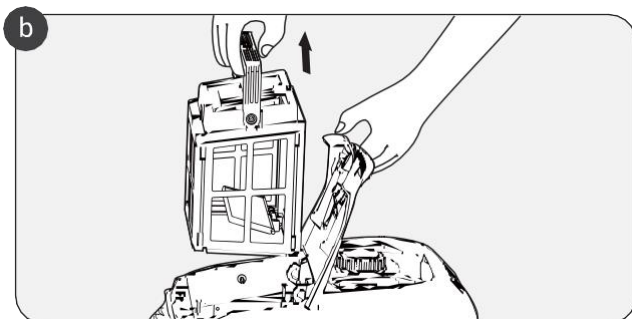

c. Atidarykite filtro krepšelio skirtuką

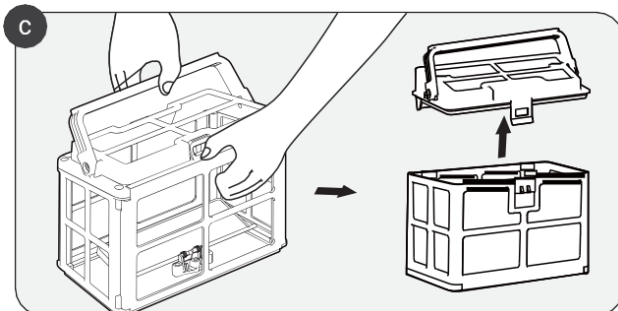

d. Pašalinkite visas šiukšles, išplaukite filtro krepšelį vandeniu ir vėl įdėkite filtro krepšelį į prietaisą.

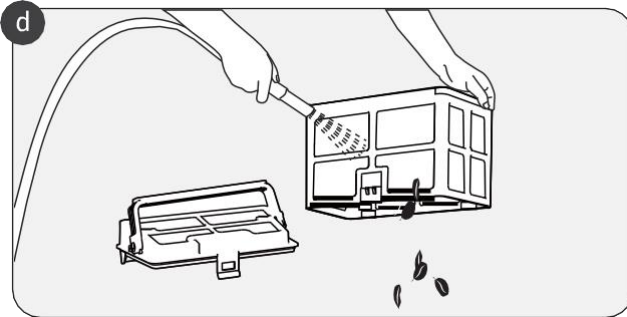

7 Įkrovimas

a. Įkrovimas

Prieš naudodami "Aiper" baseino valytuvą visiškai įkraukite jį, kad išvalytumėte baseiną.

- Prieš įkraudami išjunkite maitinimą, kitaip prietaiso nebus galima įkrauti, ir įsijungs greitasis pavojaus signalas.
- Prieš įkraudami ištraukite silikoninį kištuką.
- Prieš įkraudami prietaisą sausai nuvalykite įkrovimo prievadą

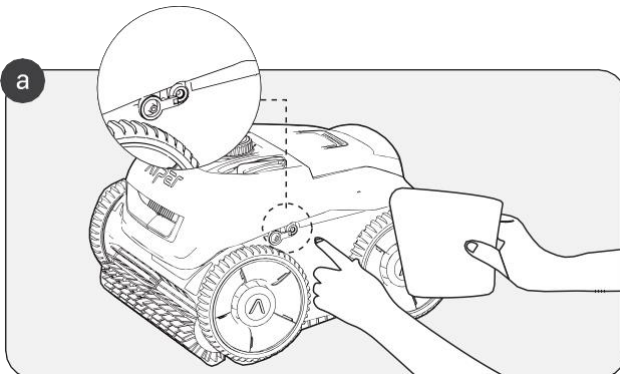

b. Po įkrovimo arba prieš valydami baseiną vėl įkiškite silikoninį kištuką.

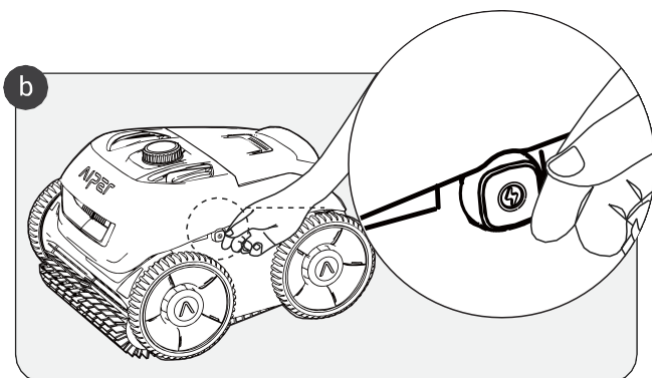

8 Priežiūra ir saugojimas

8.1 Rato keitimo instrukcija

a. Pakelkite rato dangtį, pažymėtą raide "A".

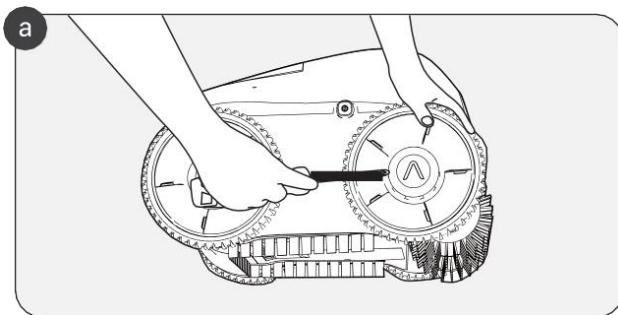

b. Išsukite prie rato pritvirtintus varžtus.

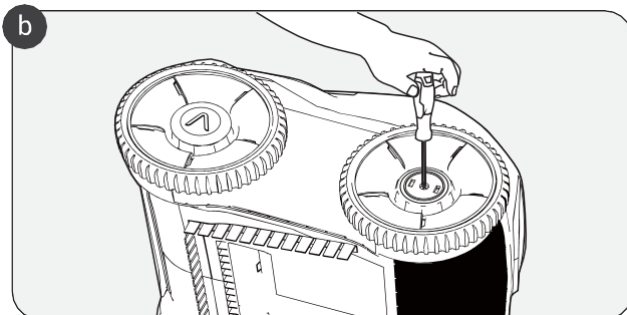

c. Nuimkite veleną ir rato įvorės dangtelį, kad galėtumėte visiškai išardyti.

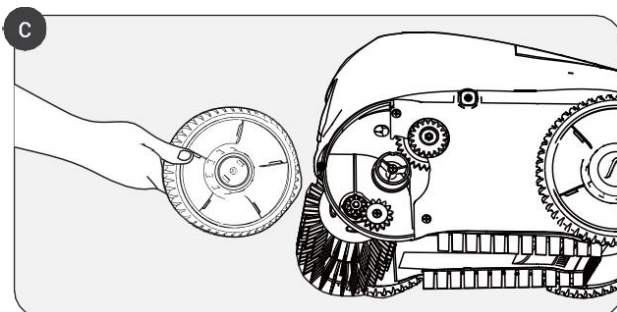

8.2 Ritininio šepučio diržo keitimo instrukcijos

a. Suraskite valcavimo šepučio diržo galinę pusę ir atlenkite silikoninę sagtį, pritvirtintą prie tvirtinimo lizdo.

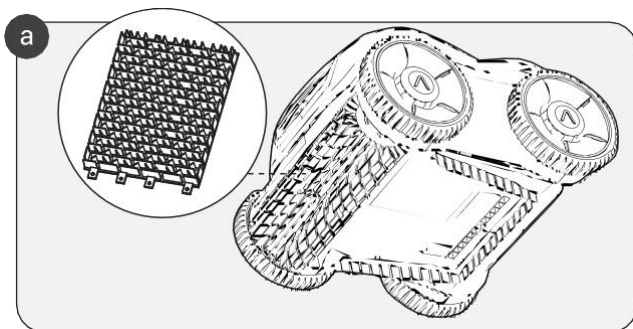

b. Nuėmę visas silikonines sagtis, pakeiskite ritininio šepučio diržą nauju. Sulygiuokite silikonines sagtis su tvirtinimo lizdais ir paspauskite, kad sagtis būtų pritvirtintos prie kiekvieno lizdo.

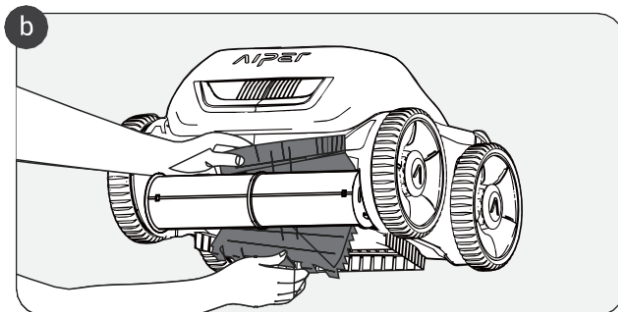

9 LED indikatorius

Mašina Būklė		Rodiklis Būklė	Garsas	Aprašymas	
Režimas Atranka		Režimo indikatorius visada šviečia.	Kiekvieną kartą pasukus mygtuką pasigirsta "ding" garsas.	<ol style="list-style-type: none"> Sukite mygtuką pagal laikrodžio rodyklę, kad pasirinktumėte valymo režimą: (grindys+sienos), tik grindys arba tik sienos. Pasukite mygtuką atgal prieš laikrodžio rodyklę į pradinę padėtį, kad prietaisas būtų išjungtas. 	
Operacija	Normalus	Režimo indikatorius ir žiedo indikatorius visada šviečia.	Nėra garso.	Žiedo indikatorius bus skirtingų spalvų, atitinkančių akumuliatoriaus būklę.	Žalia spalva: >90 %
	Nenormalus	Žiedo indikatorius mirksi raudonai.	Nuolatinis ir greitai signalizacija.		Gedimas: elektros nuotėkis, vandens užsikimšimas ir pan.
Geltonos spalvos: 10-49 proc.					
Išjungimas Indikacija		Visi indikatoriai yra išjungti.	"Ding" garsas.	Pasukite mygtuką atgal pagal laikrodžio rodyklę į pradinę padėtį ir prietaisas išsijungs.	

10 pakuočių sąrašas

NE.	Pavadinimas	Modelis	Kiekis (vnt.)
17 1	Švaresnis	"Seagull Pro	1
2	Įkroviklis	/	1
3	Ištraukimo kablys	/	1
4	Vartotojo vadovas	/	1
5	Filtro krepšelis	/	1

11 Garantija

Šis gaminy s praėjo visus kokybės kontrolės ir saugos bandymus, kuriuos atliko gamyklos techninis skyrius.

- Šiam gaminiui suteikiama garantija, kuri galioja akumuliatoriui ir varikliui nuo įsigijimo datos. Atitinkamai taikomos atitinkamos šalies teisinės nuostatos dėl garantijos sąlygų.
- Ši garantija negalioja, jei gaminy s buvo pakeistas, netinkamai naudojamas arba jį taisė neįgalioti asmenys.
- Garantija taikoma tik gamybos defektams ir neapima jokios žalos, atsiradusios dėl netinkamo gaminio savininko elgesio su gaminiu.
- Garantiniu laikotarpiu teikiant pretenzijas ar atliekant remontą būtina pateikti užsakymo numerį arba įrašą.
- Tai papildoma garantija, kurią siūlo "Aiper Intelligent, LLC", adresu 2700 Cumberland Parkway, Suite 350, Atlanta, Georgia 30339, JAV. Ši garantija neturi įtakos nemokamoms teisių gynimo priemonėms, kurias vartotojas turi prieš pardavėją pagal įstatymus.
- Garantijos el. paštas: Service@Aiper.com



Atitikties deklaracija (CE)

ES atitikties deklaracijos galima paprašyti toliau nurodytu adresu:

AIPER INTELLIGENT SARL

24 Avenue du Prado 13006 Marseille 6e Arrondissement, Prancūzija



"Aiper" pareiškia, kad šis gaminytis atitinka visus taikomų ES direktyvų 2014/35/ES (LVD); 2014/30/ES (EMC); 2011/65/ES (RoHS) reikalavimus - Visą atitikties deklaracijos tekstą rasite šiame QR kode.

AIPER®

ROBOTIZĒTS BASEINU TĪRĪTĀJS LIETOTĀJA CEĻVEDIS

Aiper Seagull Pro

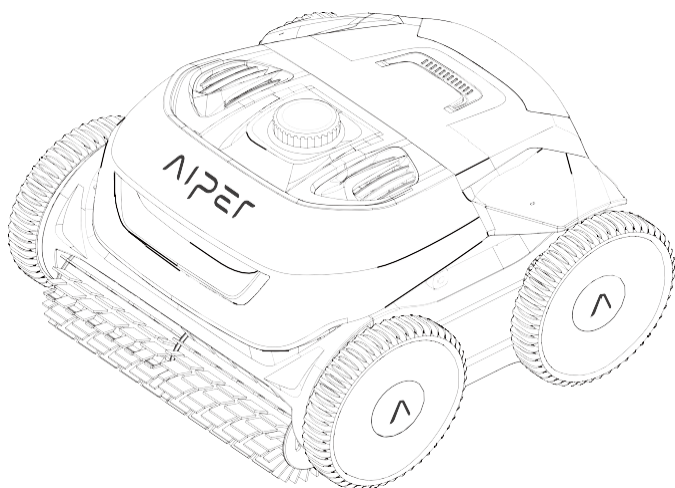

Paldies, ka izvēlējāties Aiper

Tagad esat pievienojies miljoniem cilvēku, kas jau uzticējušies Aiper, lai rūpētos par viņu baseiniem, un bauda nevainojami tīra baseina ērtības.

Šī lietotāja rokasgrāmata palīdzēs jums uzturēt jūsu Aiper baseina tīrītāju un nodrošināt tā maksimālu efektivitāti turpmāko gadu garumā. Lūdzu, veltiet dažas minūtes, lai izlasītu šo rokasgrāmata.

Ja jums ir kādi jautājumi, lūdzu, apmeklējiet mūsu vietni www.Aiper.com un sazinieties ar mūsu klientu apkalpošanas komandu, lai saņemtu palīdzību vai plašāku informāciju.

Aiper Klientu apkalpošanas nodaļa:

E-pasts: Service@Aiper.com

Facebook: [@AiperOfficial](https://www.facebook.com/AiperOfficial)

Izplatītājs:

Display Me s. r. o Jeronymova 1460/2 251 01 Ricany, Čehija

Tālrunis: +420 739 940 355 E-pasts: info@displayme.com

Pilnīgus norādījumus var lejupielādēt vietnē www.displayme.com/support, vai skenējot QR kodu.



SATURS

Svarīgi drošības pasākumi	3
1. Struktūra	4
2. Specifikācija un darba apstākļi	5
3. Aper baseina tīrītāja lietošana	6
4. Uzstādīšana	6
5. Ierīces lietošana	8
6. Demontāža un tīrīšana	10
7. Uzlāde	12
8. Uzturēšana un uzglabāšana	13
9. LED indikators	16
10. Iepakojuma saraksts	17
11. Garantija	17

⚠ Svarīgi drošības pasākumi

Lūdzu, uzmanīgi izlasiet šo rokasgrāmatu un izmantojiet savu Aiper baseina tīrīšanas ierīci saskaņā ar instrukcijas norādījumiem. Aiper neuzņemas atbildību par jebkādiem zaudējumiem vai traumām, kas radušās nepareizas šīs ierīces lietošanas dēļ.

Lai nodrošinātu jūsu drošību un optimālu ierīces darbību, izlasiet un ievērojiet turpmāk minētos ieteikumus.

1. Nedarbiniet savu Aiper baseina tīrītāju, kamēr baseinā atrodas cilvēki vai dzīvnieki.
2. Izslēdziet tīrīšanas ierīci, kamēr tā netiek lietota vai kamēr tiek veikta apkope.
3. Nekādos apstākļos neļaujiet bērniem braukt ar Aiper baseina tīrītāju. Lūdzu, uzraugiet bērnus, kad viņi atrodas darbojošā Aiper baseinu tīrīšanas iekārtas tuvumā.
4. Izmantojiet tikai autorizētus Aiper strāvas adapterus.
5. Adaptera vadu drīkst nomainīt tikai kvalificēts elektriķis vai Aiper klientu apkalpošanas dienests.
6. Ieteicams strāvas adapteri pieslēgt strāvas sloksnei vai pārsprieguma aizsargam, nevis tieši elektrības kontaktligzdai.
7. Pirms lādēšanas pārliecinieties, ka ierīce ir izslēgta un uzlādes ports ir sauss. Uzlādes laikā Aiper baseinu tīrītājs jāglabā vēsā vietā. Lādēšanas laikā Aiper baseinu tīrītāju neaizsedziet, jo tas var izraisīt komponentu pārkaršanu.
8. Kad mašīna netiek lietota, uzglabājiet to iekštelpās vai vēsā vietā.
9. Nepalaidiet savu Aiper baseina tīrītāju ārpus ūdens, jo tas var izraisīt pārkaršanu.
10. Tikai sertificēti profesionāļi drīkst izjaukt jūsu Aiper baseina tīrītāja saglabāto piedziņas komplektu.
11. Neiedarbiniet Aiper baseina tīrīšanas iekārtu un baseina filtru vienlaicīgi.
12. Eļļas blīvējums ap motoru satur smērvielas, kas var izraisīt nelielu ūdens piesārņojumu, ja motors ir bojāts. Ja uzskatāt, ka ir noplūde, nekavējoties pārtrauciet ierīces lietošanu.
13. Nepārduriet sava Aiper baseina tīrītāja apvalku, nemetiet vai tīši nebojājiet tīrītāju.
14. Liekot ierīci ūdenī, ierīces priekšējai daļai jābūt vērstai uz augšu, un to nekādā gadījumā nedrīkst novietot otrādi vai tieši iemest peldbaseinā.

Pirms ierīces lietošanas uzmanīgi izlasiet šo lietotāja rokasgrāmatu.

1 struktūra

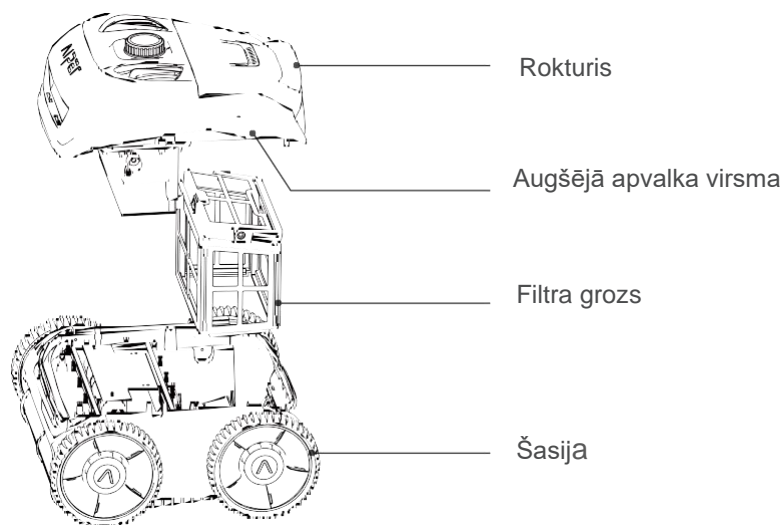

Atgūšanas āķis

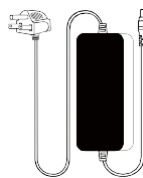

Lādētājs

2 Specifikācijas un darba apstākļi

1.	Baseina lielums: 300 m ²
2.	Lādētāja ieeja: 100-240 V, 60/50 Hz, 5 A.
3.	Lādētāja izejas jauda: 29,4 V/ 9 A
4.	Uzlādes laiks: 90 minūtes
5.	Akumulatora darbības laiks: 180 minūtes
6.	IP klase: IPX8 Ūdensizturība
7.	Maksimālais ūdens dziļums: 10 pēdas (3m)
8.	Motora jauda: 70 W
9.	Akumulators: 9000 mAh
10.	Akumulatora spriegums: 25,2 V

UZMANĪBU:

Aiper baseinu tīrīšanas līdzekli vislabāk lietot ūdens apstākļos, kas norādīti

▪	Temperatūra: 50-95 °F (10-35 °C)
▪	pH vērtība: 7,0-7,4
▪	Hlors: Maksimāli 4 ppm
▪	NaCl: maksimāli 5000 ppm

3 Aiper baseina tīrītāja lietošana

- a. Iekārta ir piemērota līdz 300 m² lielu plakānu grīdas baseinu, sienu un ūdensvadu tīrīšanai.

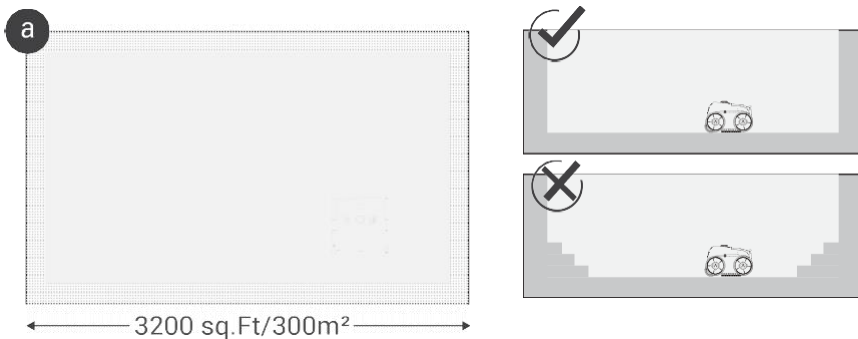

4 Uzstādīšana

- a. Izvēlieties savām vajadzībām atbilstošu filtra grozu.

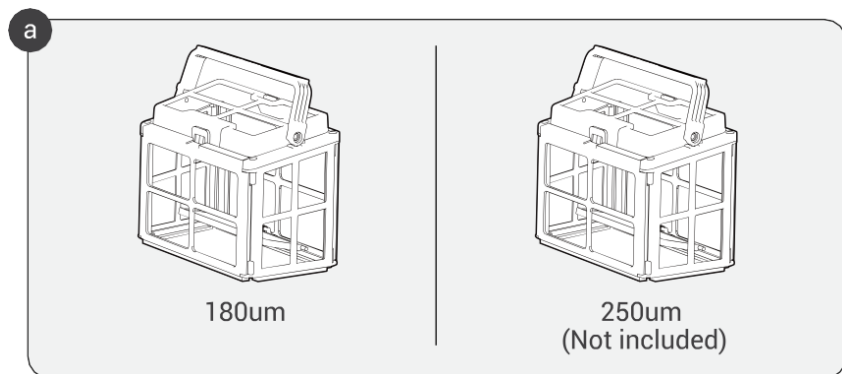

b. Paceliet augšējā apvalka aizmugurējo daļu, lai atvērtu un piekļūtu ierīces iekšpusei.

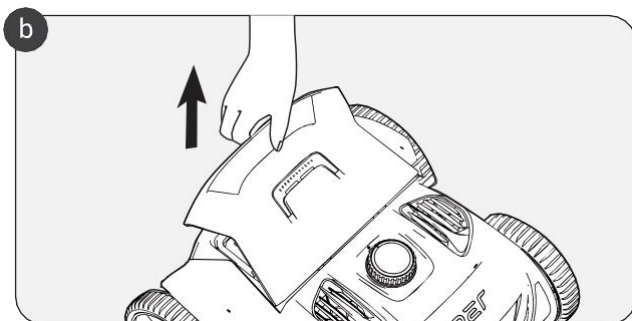

c. Ievietojiet filtra grozu atvērtajā slotā, kā norādīts grafikā.

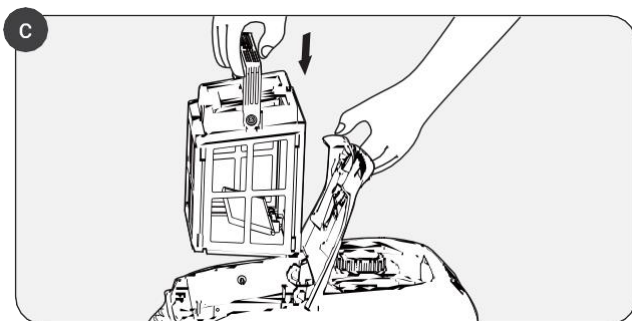

d. Pēc filtra groza uzstādīšanas nospiediet augšējā apvalka asti, lai aizvērtu ierīci.

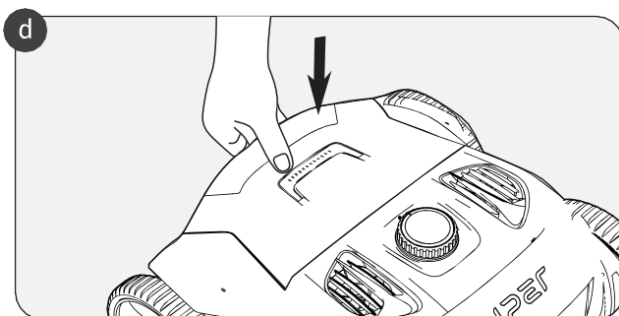

5 Ierīces lietošana

- a. Lai aktivizētu tīrīšanas režīmu, pagrieziet slēdzi pulksteņrādītāja virzienā. Ir trīs tīrīšanas režīmi, no kuriem var izvēlēties.

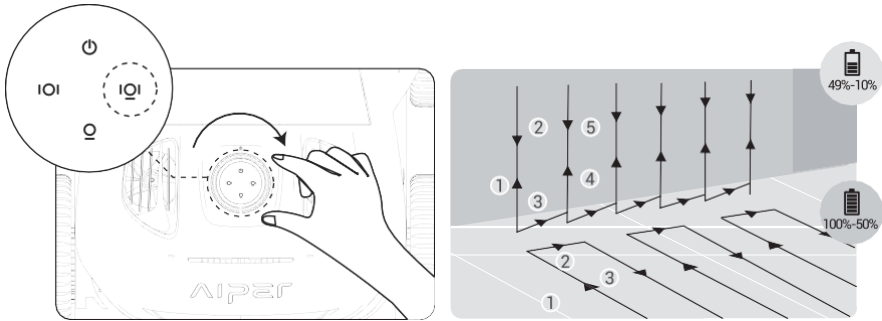

Auto modelis: Grīdu un sienu tīrīšana

Mašīna pēc kārtas iztīrīs baseina grīdu un sienu. Pēc baseina grīdas tīrīšanas tiks veikta sienu tīrīšana. Kad akumulatora uzlādes līmenis būs zemāks par 10 %, mašīna pārtrauks tīrīšanu un paliks novietota pie baseina sienas.

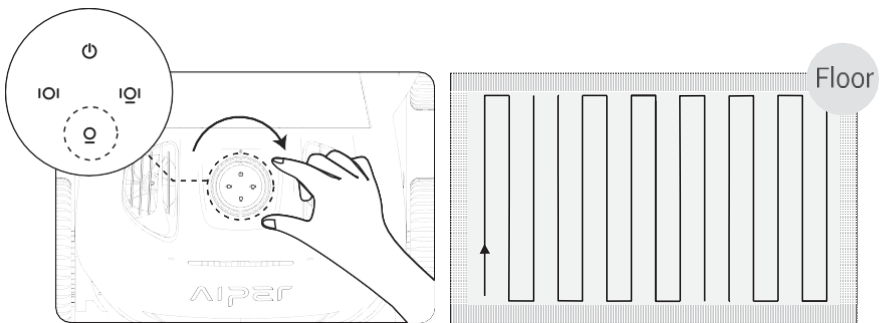

Grīdas tīrīšanas režīms

Mašīna iztīrīs baseina grīdu pa "S" formas maršrutu (WavePeth navigācijas tehnoloģija), nelecot pa sienu.

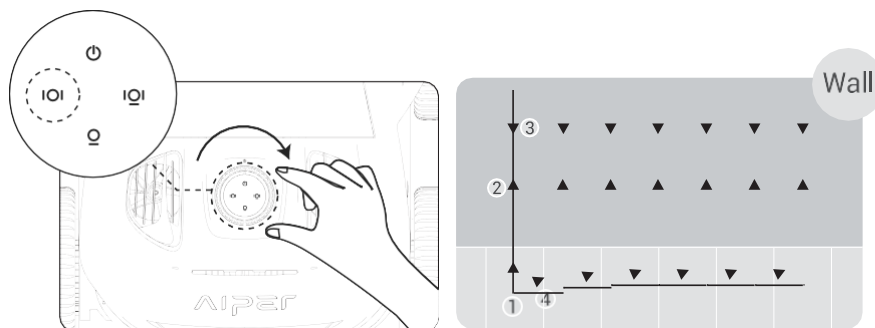

Sienu tīrīšanas režīms

Mašīna tīra sienu pa "N"-veida maršrutu. Šajā režīmā netiks veikta grīdas tīrīšana.

b. Ievietojiet ierīci baseinā. Ierīce sāks tīrīšanu 10 sekunžu laikā pēc baseina grīdas sasniegšanas.

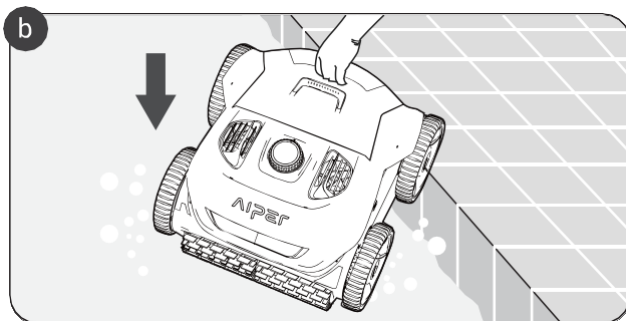

c. Pēc tīrīšanas cikla pabeigšanas vai tad, kad akumulators ir izlādējies, ierīci var izcelt no baseina, izmantojot tam paredzēto āķi. Unikālā atsperu plāksnes konstrukcija ļauj ātri iztukšot ierīci, kad tā tiek izcelta no baseina.

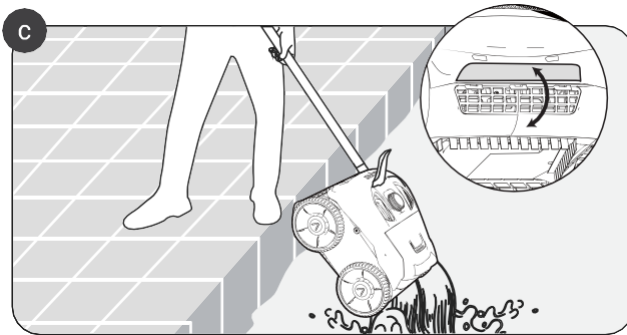

6 Demontāža un tīrīšana

- a. Lai pārbaudītu filtra grozu, paceliet aiz mugurējo un augšējo apvalka

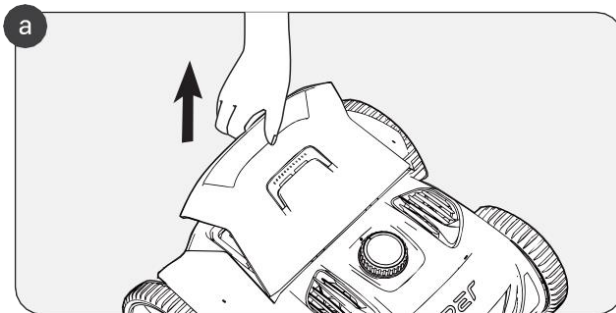

b. Atvienojiet stiprinājumus, lai atbrīvotu grozu no ierīces.

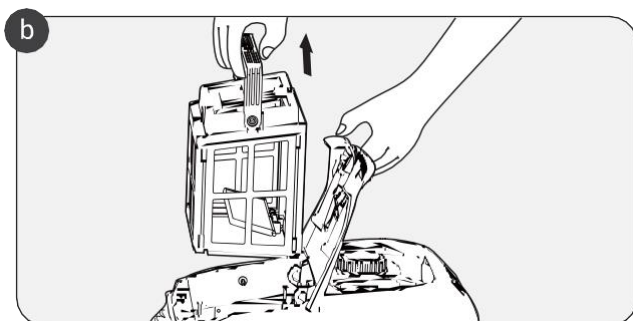

c. Atveriet filtra groza cilni

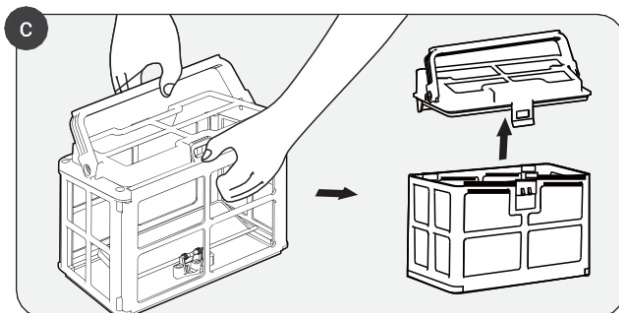

d. Izņemiet visus atkritumus, izmazgājiet filtra grozu ar ūdeni un ievietojiet filtra grozu ierīcē.

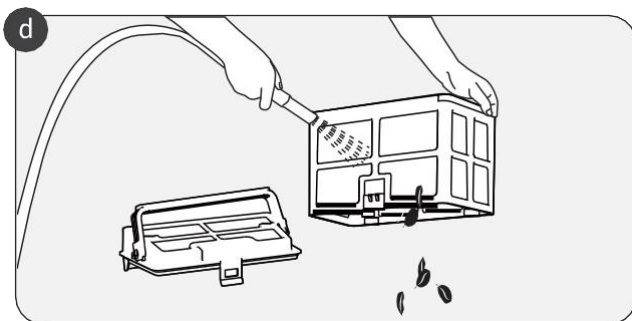

7 Uzlāde

a. Uzlāde

Pilnībā uzlādējiet savu Aiper baseinu tīrīšanas ierīci, pirms lietojat to baseina tīrīšanai.

- Pirms uzlādes izslēdziet strāvas padevi, pretējā gadījumā ierīci nevarēs uzlādēt, un tiks aktivizēta ātra trauksme.
- Pirms uzlādes noņemiet silikona kontaktdakšu.
- Pirms ierīces uzlādes noslaukiet uzlādes portu līdz sausumam.

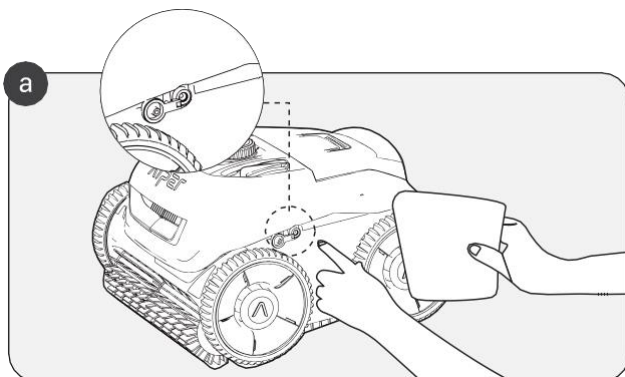

b. Pēc uzlādes vai pirms baseina tīrīšanas atkal pievienojiet silikona kontaktdakšu.

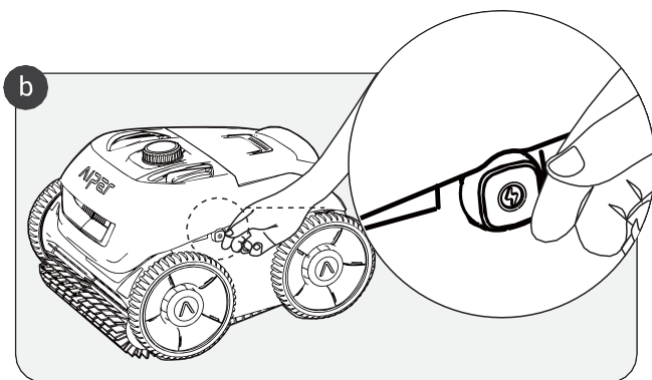

8 Uzturēšana un uzglabāšana

8.1 Riteņa nomaiņas instrukcija

a. Paceliet riteņa vāku, kas apzīmēts ar "A".

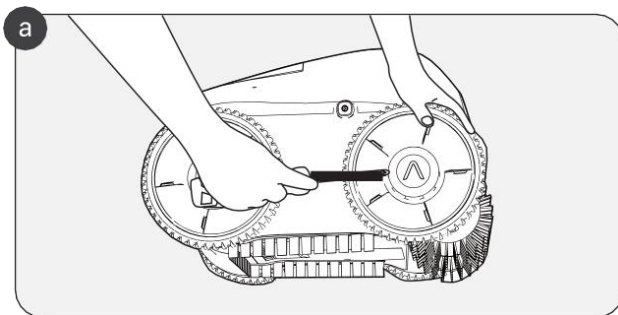

b. Noņemiet pie riteņa piestiprinātās skrūves.

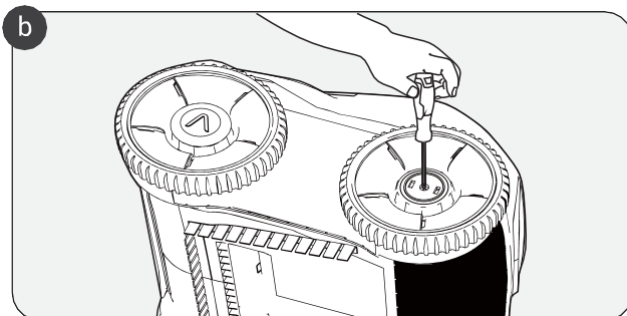

c. Noņemiet riteņa vārpstas un uznavas vāciņu, lai veiktu pilnīgu demontāžu.

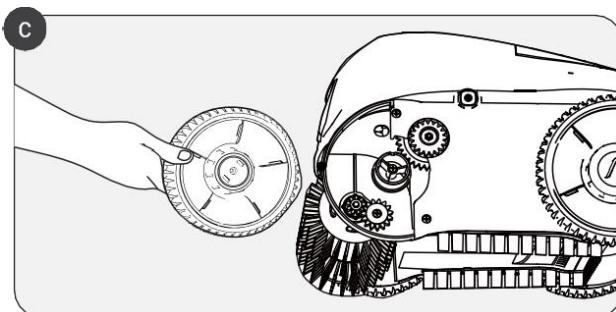

8.2 Ritošās birstes siksnas nomaiņas instrukcija

a. Atrodiet ritošās birstes siksnas aizmugurējo pusi un noņemiet piestiprināto silikona sprādzi, kas piestiprināta pie montāžas slotas.

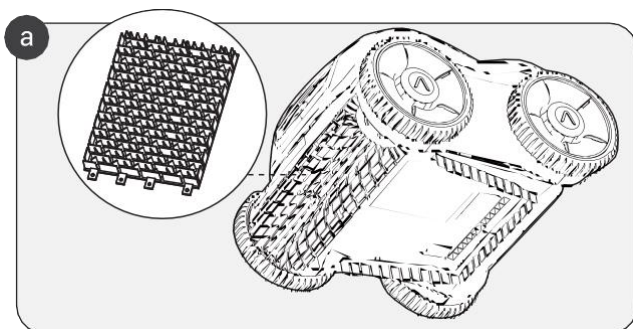

b. Kad visas silikona sprādzes ir noņemtas, nomainiet ritošo suku siksnu jostu pret jaunu. Saskaņojiet silikona sprādzes ar montāžas spraugām un piespiediet, lai sprādzes tiktu nostiprinātas katrā spraugā.

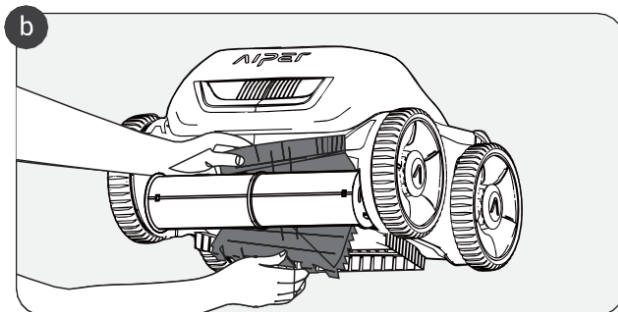

9 LED indikators

Mašīna Stāvoklis		Indikatora stāvoklis	Skaņa	Apraksts	
Režīms Atlase		Režīma indikators vienmēr ir ieslēgts.	Katru reizi, kad poga tiks pagriezta, atskanēs "ding" skaņa.	<p>1. Pagrieziet pogu pulkstenrādītāja kustības virzienā, lai izvēlētos tīrīšanas režīmu: (Grīda+siena), Tikai grīda vai Tikai siena.</p> <p>2. Lai izslēgtu ierīci, pagrieziet pogu atpakaļ pretēji pulkstenrādītāja rādītāja virzienam uz sākotnējo pozīciju.</p>	
Operācija	Parasts	Režīma indikators un gredzena indikators vienmēr ir ieslēgts.	Nav skaņas.	Gredzena indikators būs vienādās krāsās, kas atbilst akumulatora stāvoklim.	<p>Zaļā krāsā: >90%</p> <p>Zils: 50-89%</p> <p>Dzeltens: 10-49%</p> <p>Sarkans: <9%</p>
	Nenormāls	Zvaniņa indikators mirgo sarkanā krāsā.	Pastāvīgs un ātru trauksme.	Bojājums: elektrības noplūde, ūdens aizsērējums utt.	
Izslēgšana Norāde		Visi indikatori ir izslēgti.	"Ding" skaņa.	Pagrieziet pogu atpakaļ pretēji pulkstenrādītāja rādītāja virzienam uz sākotnējo pozīciju, un ierīce tiks izslēgta.	

10 Iepakojuma saraksts

NĒ.	Nosaukums	Modelis	Daudzums (gab.)
1	Tīrītājs	Seagull Pro	1
2	Lādētājs	/	1
3	Atgūšanas āķis	/	1
4	Lietotāja rokasgrāmata	/	1
5	Filtra grozs	/	1

11 Garantija

Šis produkts ir izturējis visas kvalitātes kontroles un drošības pārbaudes, k o veic rūpnīcas tehniskais departaments.

- Šim produktam ir garantija, kas attiecas uz akumulatoru un motoru no pirkuma datuma. Attiecīgi tiek piemēroti a t t i e c ī g ā s valsts tiesību akti par garantijas nosacījumiem.
- Šī garantija zaudē spēku, ja izstrādājums ir mainīts, nepareizi lietots vai to ir remontējušas nepilnvarotas personas.
- Garantija attiecas tikai uz ražošanas defektiem un neattiecas uz bojājumiem, kas radušies, īpašniekam nepareizi rīkojoties ar izstrādājumu.
- Pasūtījuma numurs vai ieraksts jāuzrāda, lai garantijas laikā varētu iesniegt jebkuru pretenziju vai veikt remontu.
- Šo papildu garantiju piedāvā Aiper Intelligent, LLC., 2700 Cumberland Parkway, Suite 350, Atlanta, Georgia 30339, ASV. Šī garantija neietekmē bezmaksas tiesiskās aizsardzības līdzekļus, kas patērētājam saskaņā ar likumu ir pret pārdevēju.
- Garantijas e-pasts: Service@Aiper.com



Atbilstības deklarācija (CE)

ES atbilstības deklarāciju var pieprasīt, izmantojot tālāk norādīto adresi:

AIPER INTELLIGENT SARL

24 Avenue du Prado 13006 Marseille 6e Arrondissement, Francija



Ar šo Aiper paziņo, ka šis produkts atbilst visām piemērojamo ES direktīvu 2014/35/ES (LVD); 2014/30/ES (EMS); 2011/65/ES (RoHS)

AIPER®

ROBOTSKI ČISTILEC BAZENOV

VODNIK ZA UPORABNIKE

Aiper Seagull Pro

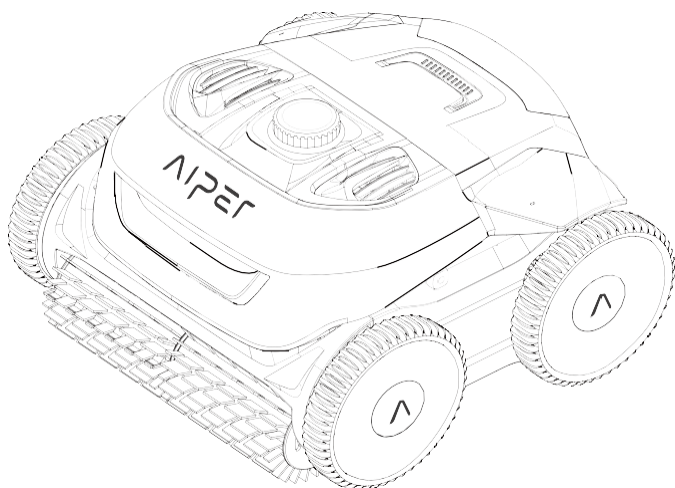

Hvala, ker ste izbrali Aiper

Pridružili ste se družini milijonov ljudi, ki so že zaupali podjetju Aiper, da bo poskrbelo za njihove bazene, in uživajo v udobju brezhibno čistega bazena.

Ta uporabniški priročnik vam bo pomagal pri vzdrževanju čistilnika za bazene Aiper in zagotovil njegovo največjo učinkovitost v prihodnjih letih. Vzemite si nekaj minut in preberite ta priročnik.

Če imate vprašanja, obiščite naše spletno mesto na naslovu www.Aiper.com in se za pomoč ali več informacij obrnite na našo službo za pomoč strankam.

Servis za stranke Aiper:

E-pošta: Service@Aiper.com

Facebook: [@AiperOfficial](https://www.facebook.com/AiperOfficial)

Distributer:

Display Me s. r. o Jeronymova 1460/2 251 01 Ricany, Češka

Telefon: +420 739 940 355 E-naslov: info@displayme.com

Celotna navodila lahko prenesete s spletne strani

www.displayme.com/support,

ali s skeniranjem kode QR.



VSEBINE

Pomembni varnostni ukrepi	3
1. Struktura	4
2. Specifikacija in delovni pogoji	5
3. Uporaba čistilnika za bazene Aper	6
4. Namestitvev	6
5. Upravljanje naprave	8
6. Demontaža in čiščenje	10
7. Polnjenje	12
8. Vzdrževanje in skladiščenje	13
9. Indikator LED	16
10. Seznam pakiranja	17
11. Garancija	17

⚠ Pomembni varnostni ukrepi

Pozorno preberite ta priročnik in uporabljajte čistilnik za bazene Aiper v skladu z navodili v priročniku. Podjetje Aiper ni odgovorno za kakršne koli izgube ali poškodbe, ki bi nastale zaradi nepravilne uporabe te naprave.

Za vašo varnost in optimalno delovanje te naprave preberite in upoštevajte naslednje predloge.

1. Ne uporabljajte čistilnika za bazene Aiper, ko so v bazenu ljudje ali živali.
2. Čistilnik izklopite, ko ga ne uporabljate ali ko izvajate vzdrževanje.
3. V nobenem primeru ne dovolite otrokom, da se vozijo s čistilnikom bazenov Aiper. Otroke nadzorujte, kadar so v bližini delujočega čistilca bazenov Aiper.
4. Uporabljajte samo pooblaščen napajalnik Aiper.
5. Adapterski kabel sme zamenjati le usposobljen električar ali služba za pomoč strankam družbe Aiper.
6. Predlagamo, da napajalnik priključite na napajalni trak ali prenapetostno zaščito in ne neposredno v električno vtičnico.
7. Pred polnjenjem se prepričajte, da je naprava izklopljena in da so vrata za polnjenje suha. Med polnjenjem mora biti naprava za čiščenje bazenov Aiper v hladnem prostoru. Med polnjenjem čistilnika za bazene Aiper ne pokrivajte, saj lahko to povzroči pregrevanje sestavnih delov.
8. Ko naprave ne uporabljate, jo shranite v zaprtih prostorih ali na hladnem mestu.
9. Čistilnika za bazene Aiper ne poganjajte iz vode, saj lahko pride do pregrevanja.
10. Prihranjeni pogonski komplet vašega čistilca bazenov Aiper lahko razstavijo le pooblaščen strokovnjaki.
11. Ne uporabljajte čistilca bazena Aiper in filtra za bazen hkrati.
12. Oljno tesnilo okoli motorja vsebuje maščobo, ki lahko ob poškodbi motorja povzroči manjše onesnaženje vode. Če menite, da je prišlo do puščanja, napravo takoj prenehajte uporabljati.
13. Ne prebadajte lupine čistilnika za bazene Aiper, ga ne mečite ali namerno poškodujte.
14. Ko napravo postavljate v vodo, mora biti sprednji del naprave obrnjen navzgor in je nikoli ne smete postaviti navzdol ali neposredno vreči v bazen.

Pred uporabo naprave natančno preberite ta uporabniški priročnik.

1 Struktura

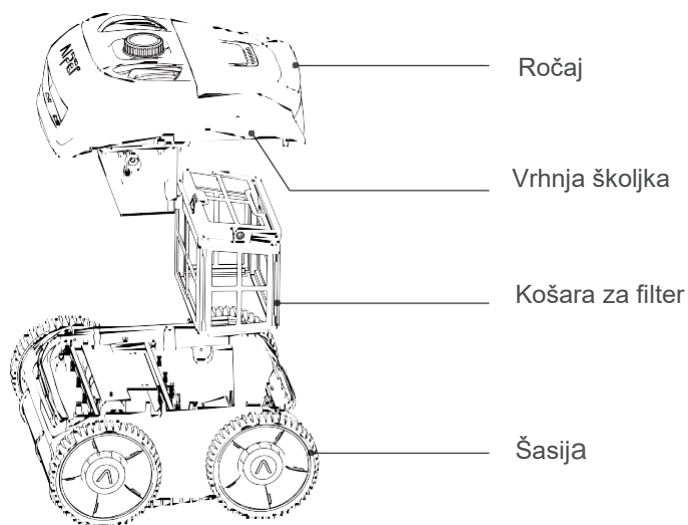

Kljuka za pobiranje

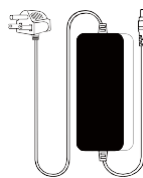

Polnilec

2 Specifikacije in delovni pogoji

1.	Velikost bazena: 300 m ²
2.	Vhod polnilnika: 100-240 V, 60/50 Hz, 5 A
3.	Izhod polnilnika: 29,4 V / 9 A
4.	Čas polnjenja: 90 minut
5.	Življenjska doba baterije: 180 minut
6.	Stopnja IP: IPX8 Vodotesnost
7.	Največja globina vode: 10 čevljev (3 m)
8.	Moč motorja: 70 W
9.	Baterijski paket: 9000 mAh
10.	Napetost baterije: 25,2 V

POZOR:

Čistilo za bazene Aiper se najbolje uporablja v spodaj navedenih vodnih

▪ Temperatura: 50-95 °F (10-35 °C)
▪ Vrednost pH: 7,0-7,4
▪ Klor: Največ 4 ppm
▪ NaCl: največ 5000 ppm

3 Uporaba čistilnika za bazene Aiper

- a. Stroj je primeren za čiščenje ravnih talnih bazenov, sten in vodovodnih cevi do 300 m².

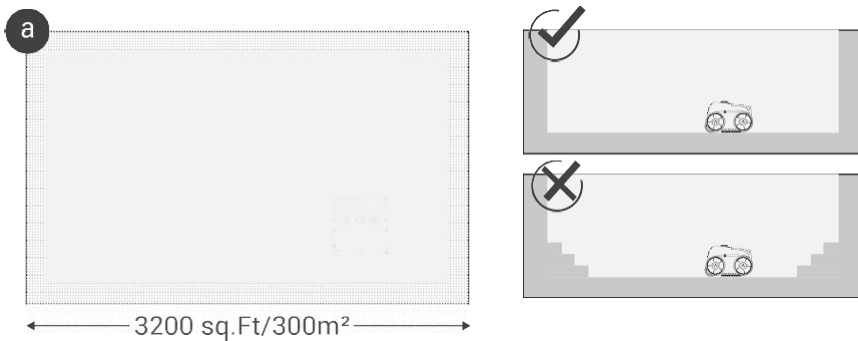

4 Namestitvev

- a. Izberite filtrirno košaro, ki ustreza vašim potrebam.

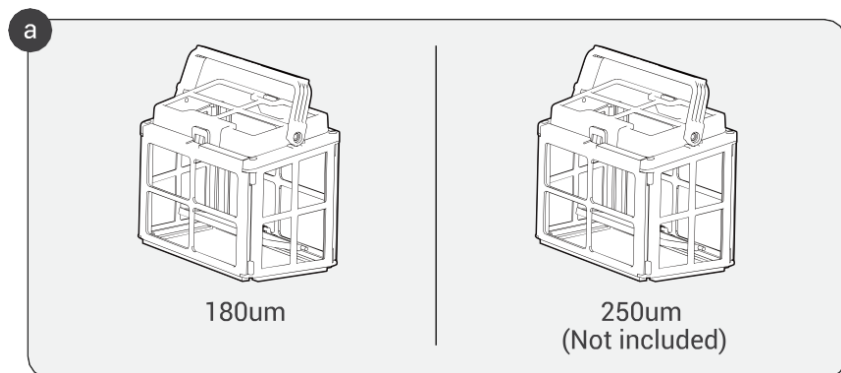

b. Dvignite zadnji del zgornje lupine, da se odpre in omogoči dostop do notranjosti naprave.

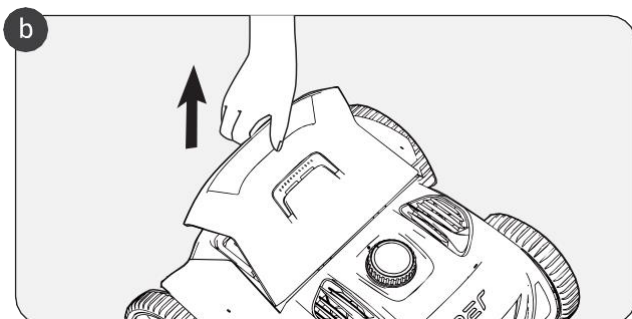

c. Košarico filtra vstavite v odprto režo, kot je prikazano na grafiki.

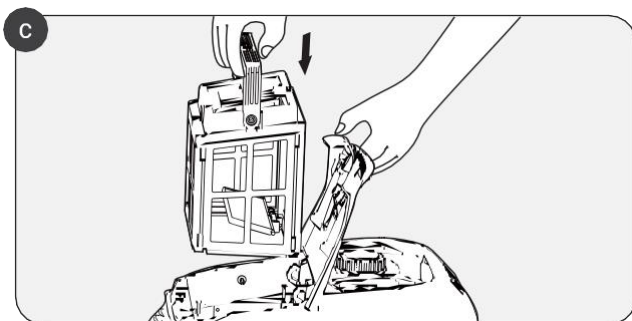

d. Po namestitvi filtrirne košare pritisnite na rep zgornje lupine, da se naprava zapre.

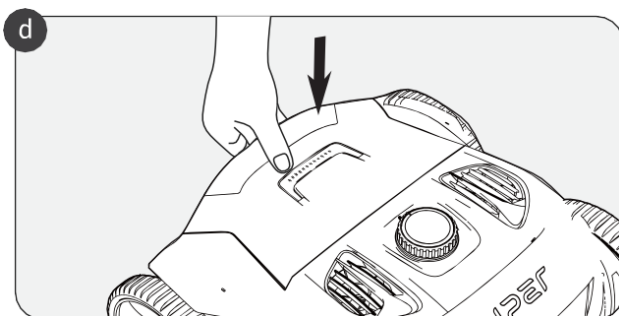

5 Upravljanje naprave

- a. Obrnite kolesce v smeri urinega kazalca, da vklopite način čiščenja. Izbirate lahko med tremi načini čiščenja.

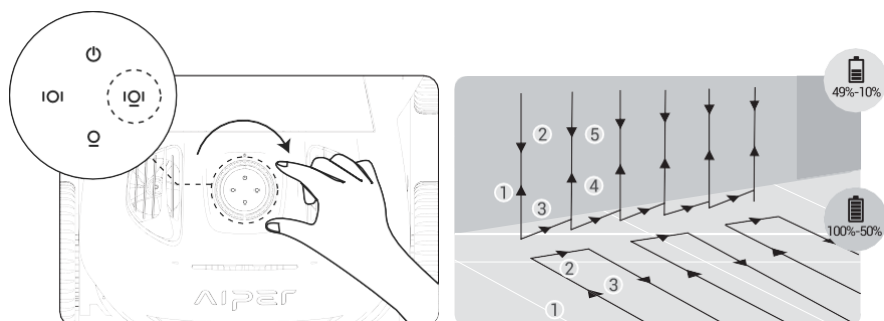

Avtomobilski model: Čiščenje tal in sten

Naprava bo po vrsti očistila tla in stene bazena. Po čiščenju tal bazena se opravi čiščenje sten. Ko bo baterija dosegla manj kot 10 %, bo naprava prenehala s čiščenjem in bo ostala parkirana ob steni bazena.

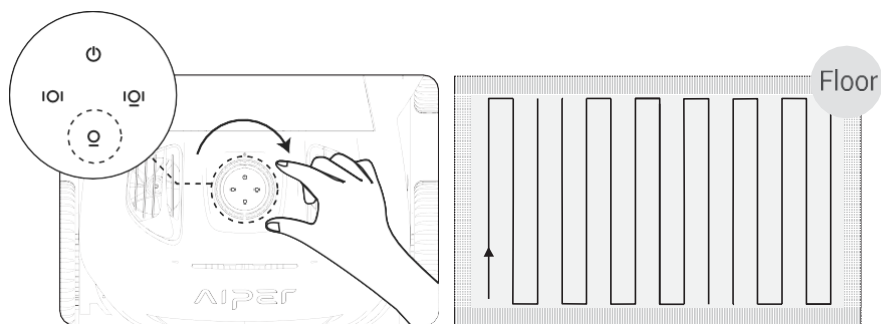

Način čiščenja tal

Stroj bo očistil tla bazena po poti v obliki črke S (tehnologija navigacije WavePeth), ne da bi se povzpel na steno.

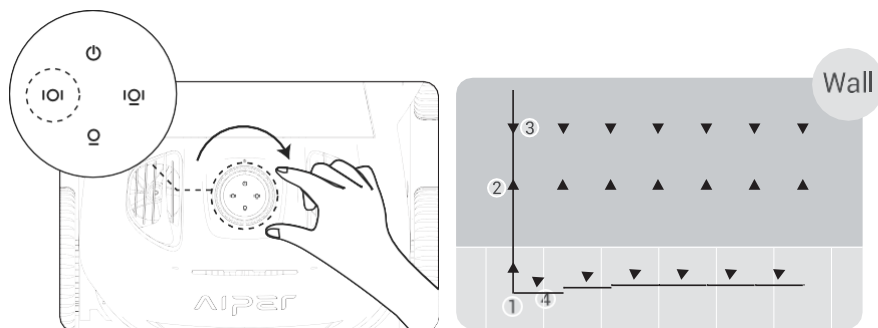

Način čiščenja sten

Stroj bo steno očistil vzdolž poti v obliki črke "N". V tem načinu se tla ne čistijo.

b. Napravo postavite v bazen. Naprava bo začela čistiti v 10 sekundah, ko bo dosegla dno bazena.

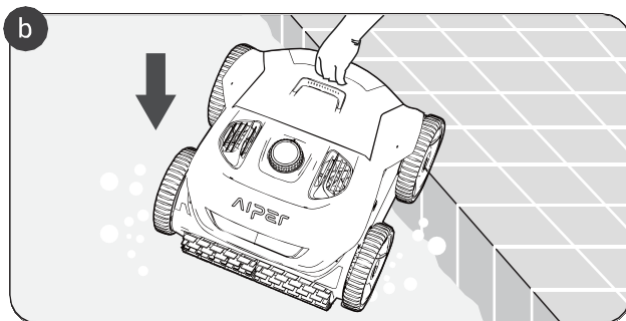

c. Po končanem ciklu čiščenja ali ko je baterija prazna, lahko napravo s priloženim kavljem izvlečete iz bazena. Edinstvena zasnova vzmetne plošče omogoča hitro odvajanje vode iz naprave, ko jo vzamete iz bazena.

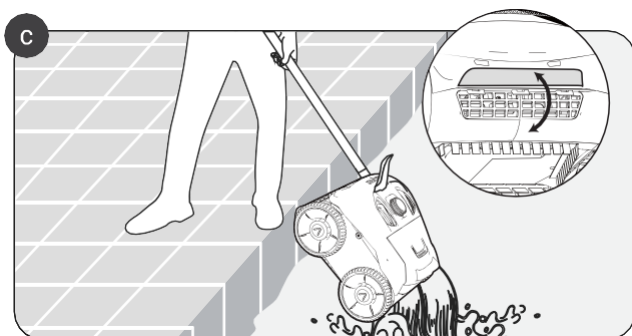

6 Demontaža in čiščenje

a. Dvignite zadnji del in zgornjo lupino, da preverite košarico filtra.

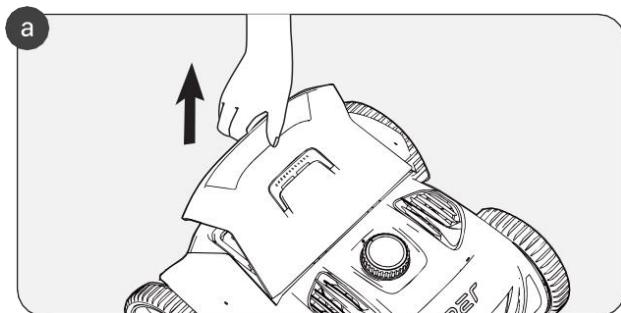

b. Odstranite pritrdilne elemente, da sprostite košaro z naprave.

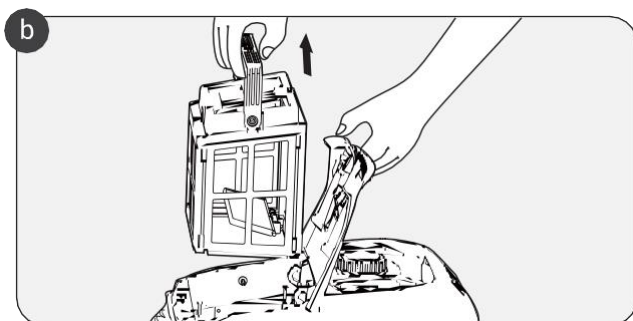

c. Odprite zavihek košare filtra

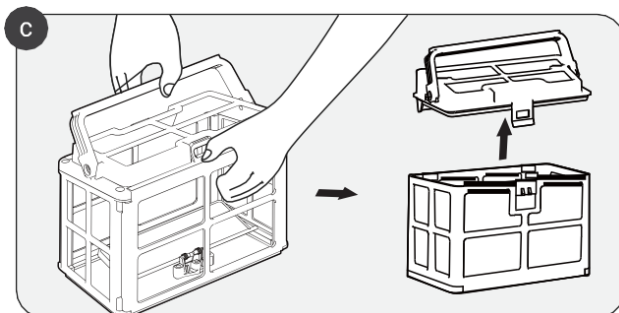

d. Odstranite morebitne smeti, z vodo operite košarico filtra in jo ponovno vstavite v napravo.

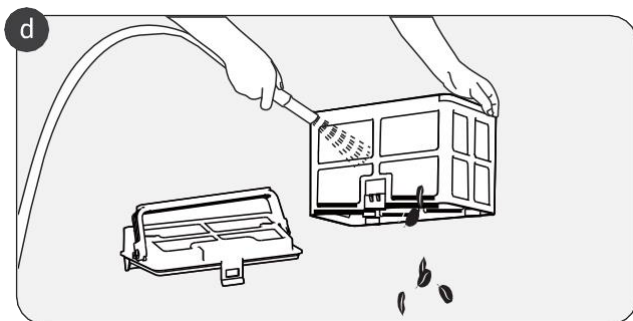

7 Polnjenje

a. Polnjenje

Pred uporabo čistilnika za bazene Aiper ga popolnoma napolnite, preden ga uporabite za čiščenje bazena.

- Pred polnjenjem izklopite napajanje, sicer naprave ne bo mogoče napolniti in sprožil se bo hiter alarm.
- Pred polnjenjem odstranite silikonski vtič.
- Pred polnjenjem naprave obrišite vrata za polnjenje do suhega

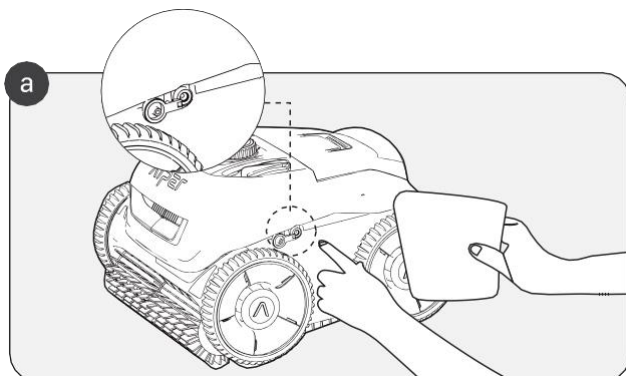

b. Po polnjenju ali pred čiščenjem bazena silikonski vtič ponovno vstavite.

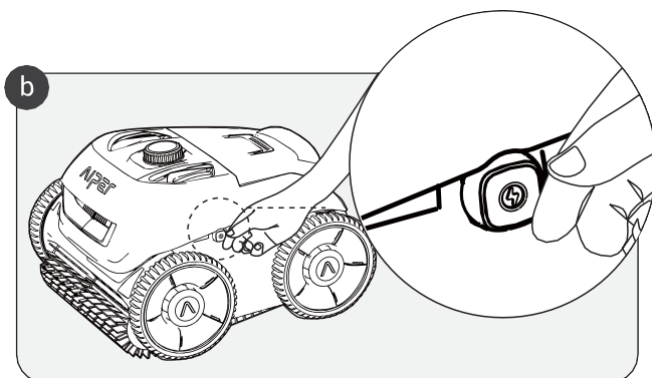

8 Vzdrževanje in skladiščen

8.1 Navodila za zamenjavo kolesa

a. Dvignite pokrov kolesa, označen z "A".

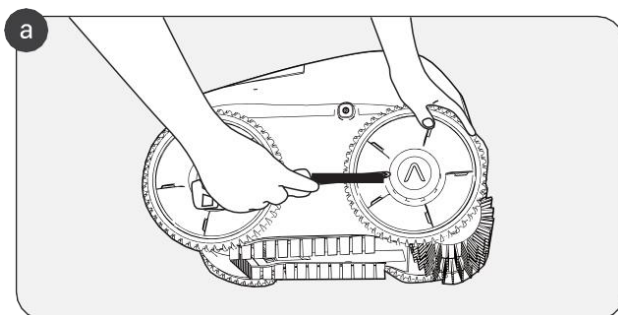

b. Odstranite vijake, pritrjene na kolo.

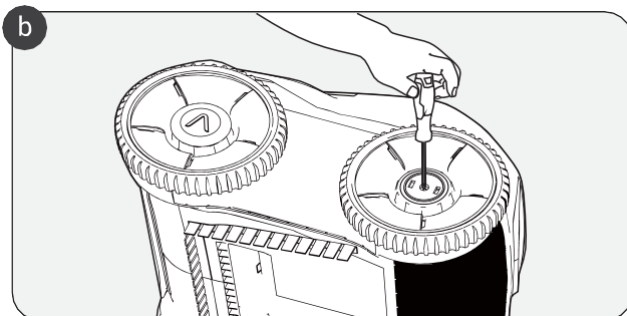

c. Odstranite pokrov gredi in tulca kolesa, da ga lahko popolnoma razstavite.

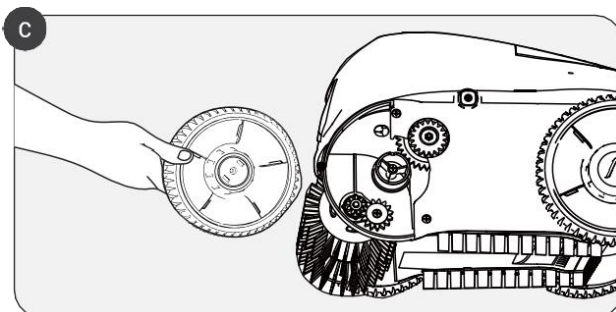

8.2 Navodila za zamenjavo jermena valjčne krtače

a. Poiščite zadnjo stran traku s kotalnimi krtačami in odstranite silikonsko zaponko, pritrjeno na pritrdilno režo.

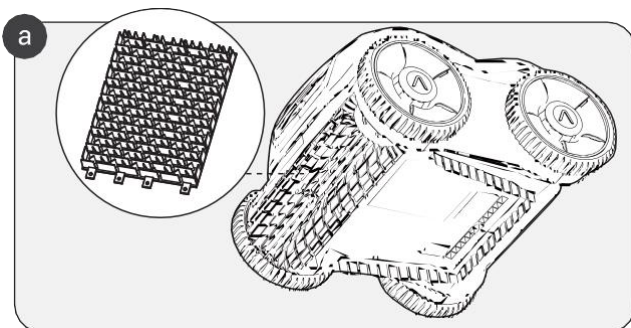

b. Ko odstranite vse silikonske zaponke, zamenjajte jermen s krtačo z novim. Silikonske zaponke poravnajte z montažnimi režami in pritisnite, da se zaponke pritrdijo v vsako režo.

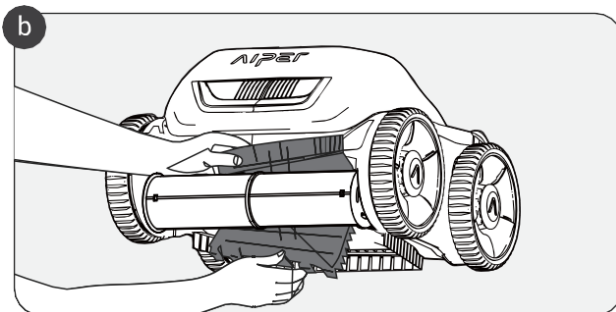

9 Indikator LED

Stroj Stanje		Stanje kazalnika	Zvok	Opis	
Način izbor		Indikator načina je vedno vklopljen.	Vsakič, ko obrnete gumb, se zasliši zvok "ding".	<ol style="list-style-type: none"> 1. Obrčajte gumb v smeri urinega kazalca, da izberete način čiščenja: (tla+stene), samo tla ali samo stene. 2. Za izklop naprave obrnite gumb nazaj v nasprotni smeri urinega kazalca v prvotni položaj. 	
Operacija	Normalno	Indikator načina in indikator obroča sta vedno prižgana.	Brez zvoka.	Indikator obroča bo v različnih barvah, ki ustrezajo stanju baterije.	<p>Zelena: >90 %</p> <p>Modra: 50-89%</p> <p>Rumena: 10-49 %</p> <p>Rdeča: <9%</p>
	Nenormalna	Indikator obroča utripa rdeče.	Stalno in hitro alarm.	Napaka: električno puščanje, zamašitev z vodo itd.	
Izklop Navedba		Vse indikatorji so izklopljeni.	"Ding" zvok.	Gumb obrnite nazaj v nasprotni smeri urinega kazalca v prvotni položaj in naprava se bo izklopila.	

10 Seznam pakiran

NE.	Ime	Model	Količina (kos)
17 ¹	Čistilec	Seagull Pro	1
2	Polnilec	/	1
3	Kljuka za pobiranje	/	1
4	Uporabniški priročnik	/	1
5	Košara za filter	/	1

11 Garancija

Ta izdelek je opravil vse teste nadzora kakovosti in varnosti, ki jih je opravil tehnični oddelek tovarne.

1. Za ta izdelek velja garancija za baterijo in motor od datuma nakupa. Ustrezno se uporabljajo zakonska določila za garancijske pogoje v posamezni državi.
2. Ta garancija preneha veljati, če je bil izdelek spremenjen, zlorabljen ali so ga popravljale nepooblaščen osebe.
3. Garancija se nanaša samo na proizvodne napake in ne zajema poškodb, ki so posledica lastnikovega nepravilnega ravnanja z izdelkom.
4. Za vsako reklamacijo ali popravilo v garancijskem obdobju je treba predložiti številko naročila ali zapisnik.
5. To je dodatno jamstvo, ki ga ponuja družba Aiper Intelligent, LLC., 2700 Cumberland Parkway, Suite 350, Atlanta, Georgia 30339, ZDA. Ta garancija ne vpliva na brezplačna pravna sredstva zaradi pomanjkanja skladnosti, ki jih ima potrošnik v skladu z zakonom proti prodajalcu.
6. Garancija E-pošta: Service@Aiper.com



Izjava o skladnosti (CE)

Izjavo EU o skladnosti lahko zahtevate na spodnjem naslovu:

AIPER INTELLIGENT SARL

24 Avenue du Prado 13006 Marseille 6e Arrondissement, Francija



Aiper izjavlja, da je ta izdelek skladen z vsemi zahtevami veljavnih direktiv EU 2014/35/EU (LVD); 2014/30/EU (EMC); 2011/65/EU (RoHS)