

# 印刷说明

材质：80g（哑粉纸） 成  
品尺寸：142x215mm装  
订方式：骑马钉

注意：此页不做印刷

# AIPER®

— bring vacation home —

## РОБОТИЗИРАН СКИМЕР ЗА БАСЕЙНИ

### Ръководство за потребителя

Aiper Surfer S1/M1

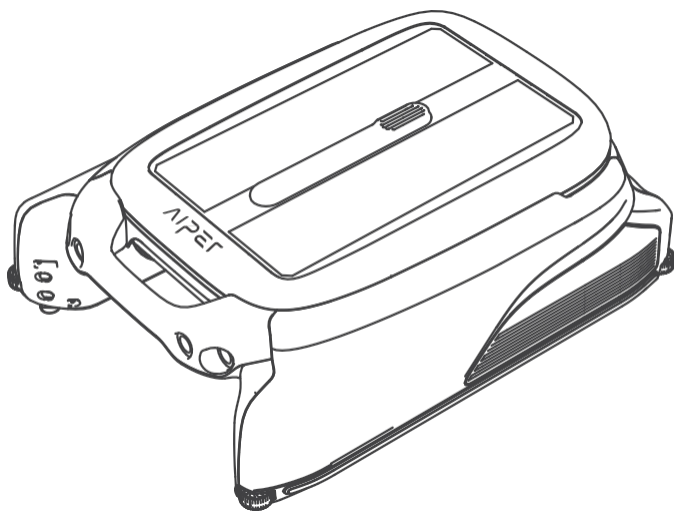



# СЪДЪРЖАНИЕ

---

Английск.....	2-22
и Deutsch.....	23-45
Français .....	44-64
Español .....	65-85
Italiano .....	86-106
.....	107-127

---

Благодарим ви, че избрахте Aiper.

Присъединили сте се към семейството на милиони хора, които вече са се доверили на Aiper да се грижи за техните басейни и се радват на удобството на безупречно чист басейн.

Това ръководство за употреба ще ви помогне да поддържате вашия скимер за басейни Aiper и да гарантирате, че той ще работи с максимална ефективност през следващите години. Моля, отделете няколко минути, за да прочетете това ръководство.

Ако имате някакви въпроси, моля, посетете нашия уебсайт на адрес [www.aiper.com](http://www.aiper.com) и се свържете с нашия екип за обслужване на клиенти за съдействие или повече информация.

## Обслужване на клиенти на Aiper:

Имейл: [service@aiper.com](mailto:service@aiper.com)

Facebook: [@AiperOfficial](https://www.facebook.com/AiperOfficial)



Сканира  
не за  
ръководств  
о за видео



Сканиране на  
QR кода за  
достъп до  
отдела за  
поддръжка на  
клиенти

AI

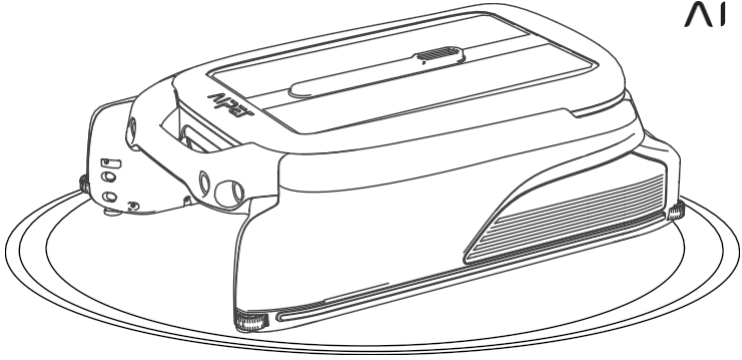

**Англи**

# СЪДЪРЖАНИЕ

Важни предпазни мерки за безопасност-----	4
1. Структура -----	6
2. Спецификации и условия на работа -----	8
3. Операции -----	9
4. Конфигуриране на приложения и мрежи----	12
5. Инструкции за експлоатация -----	15
6. Поддръжка и съхранение-----	17
7. Решения за отстраняване на неизправности--	21
8. Списък на опаковките-----	22
9. Гаранция -----	22

**⚠ Важни предпазни мерки за**

Моля, прочетете внимателно това ръководство и използвайте устройството Aiper в съответствие с инструкциите в ръководството. Aiper не носи отговорност за загуби или наранявания, причинени от неправилна употреба на това устройство.

**За вашата безопасност и оптимална работа на това устройство, моля, прочетете и спазвайте следните препоръки.**

1. Не работете с устройството Aiper, докато в басейна има хора или животни.
2. Изключете устройството, когато не го използвате или когато извършвате поддръжка.
3. Не позволявайте на деца да се возят на устройството при никакви обстоятелства. Моля, наблюдавайте децата, когато се намират около работещ Aiper.
4. Използвайте само оторизирани адаптери за хранване на Aiper.
5. Адаптерният кабел трябва да се сменя само от квалифициран електротехник или от отдела за обслужване на клиенти на Aiper.
6. Препоръчва се хранващият адаптер да се включва към хранваща лента или пренапрежение, а не директно към електрически контакт.
7. Уверете се, че устройството ви е изключено и портът за зареждане е сух, преди да започнете зареждане чрез адаптер. Докато се зарежда, устройството Aiper трябва да се съхранява на хладно, добре проветриво място. Не покривайте Aiper по време на зареждане, тъй като това може да доведе до прегряване на компонентите.
8. Моля, съхранявайте машината на закрито или на хладно място, когато не я използвате.
9. Не пускайте Aiper от водата, тъй като това може да доведе до прегряване.
10. Само сертифицирани специалисти трябва да разглобяват запечатания комплект за шофиране на вашия Aiper.
11. Не работете едновременно с устройството и филтъра за басейни.

12. Внимавайте с крачките си и пазете равновесие, когато работите в близост до басейна.

13. Не изпускайте, не пробивайте корпуса и не повреждайте умишлено устройството по какъвто и да е начин, тъй като това може да доведе до прекратяване на гаранцията.
14. Когато поставяте устройството си във водата, предната му част трябва да е обърната нагоре и никога не трябва да се поставя с главата надолу или да се хвърля в басейна.
15. Не зареждайте устройството, когато портът за зареждане е мокър.
16. Не използвайте едновременно устройството Aiper и друг скимер за басейни.
17. Не мийте слънчевия панел с миялна машина под налягане, тъй като това може да повреди панела.
18. Когато устройството работи, не поставяйте ръцете си в нито една част на устройството, тъй като това може да доведе до нараняване.

Моля, прочетете внимателно това ръководство за потребителя, преди да започнете работа с устройството.

## 1. Структура

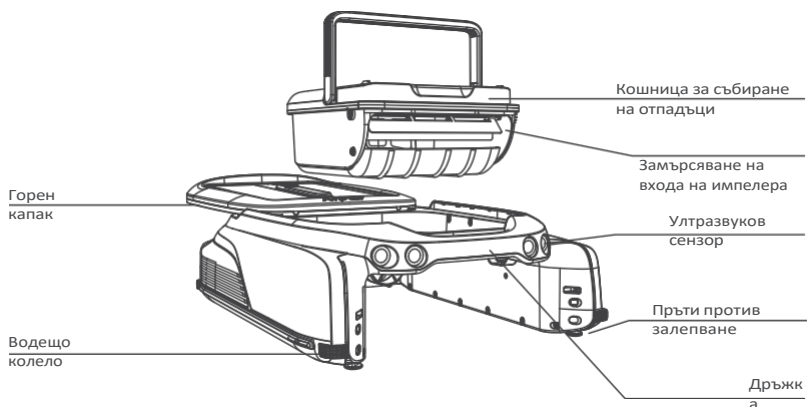
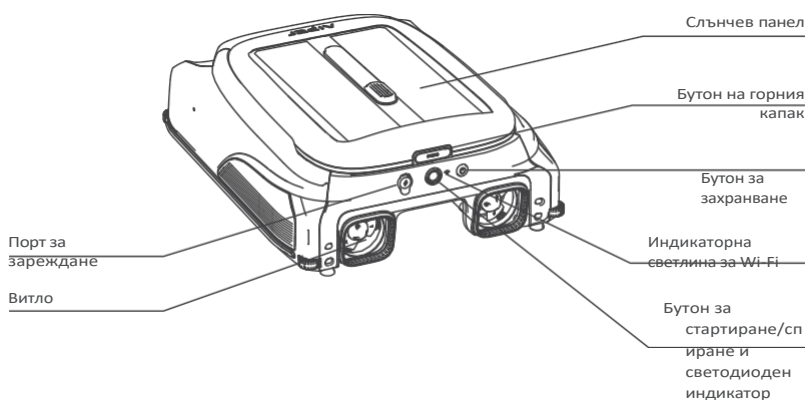

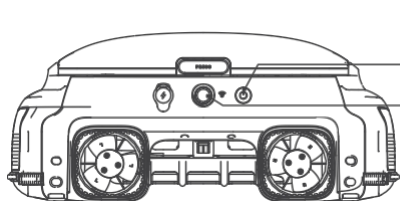

**Бутон за захранване:**

Натиснете и задръжте бутона за захранване за 2 секунди, за да включите/изключите устройството.

**Бутон за стартиране/спиране и светодиоден индикатор:**

Натиснете веднъж: Стартиране/спиране на почистването

Натиснете и задръжте бутона за захранване за 10 секунди, за да възстановите фабричните настройки

## LED индикатор:

Статус	LED индикатор	Значение
Работа с	Твърда синя светлина	Устройството работи нормално и се зарежда чрез соларния панел.
	Синята светлина мига бавно	Устройството работи нормално, но не се зарежда чрез слънчевия панел.
	Твърди жълти светлини	Слаба батерия. Устройството работи с прекъсвания и се зарежда чрез слънчевия панел.
	Жълтата светлина мига бавно	Слаба батерия. Устройството работи с прекъсвания, но не се зарежда чрез слънчевия панел.
	Мигаща червена светлина	Възникнала е неизправност (за подробности вижте "Решения за отстраняване на неизправности").
	Изключена светлина	Изключено захранване.
Зареждане на адаптера	Твърда синя светлина	Батерията е напълно заредена.
	Пулсираща синя светлина	Зареждането е в ход, нивото на батерията е над 30%.
	Пулсираща жълта светлина	Зареждането е в ход, нивото на батерията е под 30%.
	Пулсираща червена светлина	Зареждане в ход. Нивото на батерията е твърде ниско, за да може устройството да работи.

## Индикаторна светлина за Wi-Fi:

Състояние на светлината на Wi-Fi	Значение
	Стартиране на мрежова конфигурация / мрежова конфигурация в процес на изпълнение.
Мигаща синя	Свързана мрежа.
светлина Твърда	Мрежата не е свързана.

**синя светлина**

**Изкл.**

## 2. Спецификации и условия на работа

1. Размер на басейна:	Това устройство работи в повечето домашни басейни, с изключение на безкрайните басейни и басейните, изработени от стъкло.
2. Вход за зарядно устройство:	100-240V,60/50Hz,0.8A
3. Изход на зарядното устройство:	12.6V/1.8A
4. Време за зареждане:	4 часа
5. Живот на батерията:	До 10 часа
6. IP степен:	IPX7 Водоустойчив
7. Батерия:	4000mAh
8. Напрежение на батерията:	10,8 V
9. Дълбочина на водата:	Над 7 инча
10. Честотен диапазон:	2412 ~ 2484 MHz
11. Максимална мощност на излъчване на радиочестота:	20,5 dBm

### ВНИМАНИЕ:

Вашият Aiper Pool Skimmer се използва най-добре при условията на водата, описани по-долу.

- Температура: 50-95°F (10-35°C)
- Стойност на pH: 7,0-7,4
- Хлор: Максимално 4 ppm
- NaCl: Максимално 6500 ppm

### 3. Операции

#### А. Използване на лентите за защита от залепване

- Кога да използвате: Ако в басейна ви има плитки стълби или други структури, скимерът може да заседне на тези препятствия. Можете да регулирате вградените решетки против затъване, за да предотвратите това.
- Как да използвате: Натиснете горния бутон на корпуса на шината и дръпнете шината надолу. Регулирайте ги по двойки - двете отпред и/или двете отзад, за да поддържате устройството балансирано. За да върнете щангите в корпуса им, натиснете съответния бутон и натиснете щангите нагоре, докато се застопорят.

#### Голяма снимка на заземителна лента

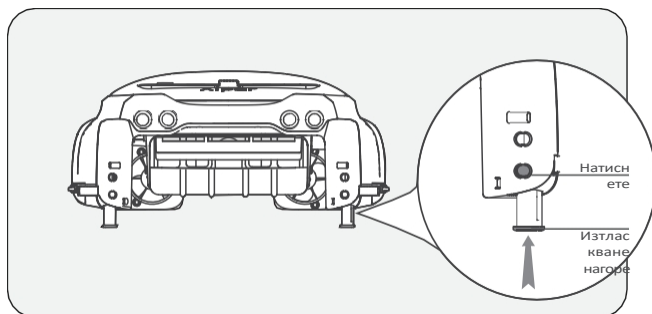

## В. Зареждане

Предлагат се два метода за зареждане:

- 1) Слънчево зареждане: След като включите устройството, поставете го на слънчева светлина и то автоматично ще се зареди.
- 2) Зареждане с адаптер: Без достатъчно слънчева светлина соларният панел на вашето устройство може да не е ефективен за зареждане. Портът за зареждане на устройството ви позволява винаги да контролирате чистотата си и ви дава алтернативен метод за зареждане.

### Бележки:

- Ако устройството не се включи при натискане и задържане на бутона за захранване за 2 секунди при първа употреба, моля, първо го заредете с адаптера за постоянен ток.
- Зареждане с адаптер за постоянен ток: Устройството ще се включи автоматично, когато използвате този метод, и ще се изключи, когато извадите адаптера от контакта.
- След като се зареди напълно или преди употреба, изключете захранващия адаптер и затворете капака на порта за зареждане, за да предотвратите проникването на вода в устройството.

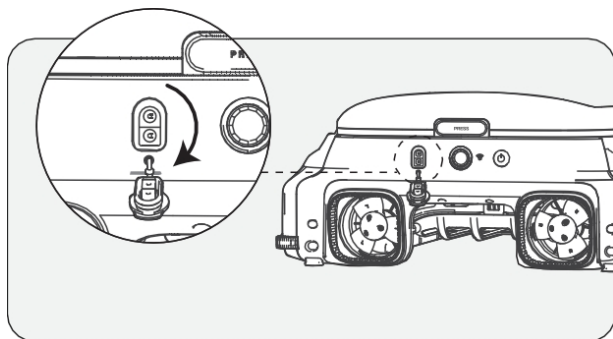

### С. Включване/изключване

- Включване: Натиснете и задръжте бутона за захранване за 2 секунди.
- Изключване на захранването: Натиснете и задръжте бутона за захранване за 2 секунди.
- Когато е включено: Когато е на достатъчно слънчева светлина, соларният панел ще зареди устройството и то ще влезе в режим на готовност.
- Изключване на устройството: Ще изключи устройството от мрежата и соларният панел ще спре да зарежда вашето устройство.

**⚠ Моля, поставете машината на равна повърхност, преди да я включите.**

- При стартиране светодиодът ще мига бързо. Преди да потопите машината във вода, изчакайте, докато светодиодната светлина остане да свети постоянно.

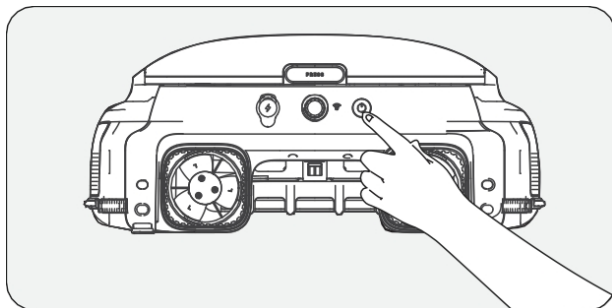

## 4. Конфигуриране на приложения

- За да можете да преглеждате и управлявате устройството си от разстояние с помощта на приложението Aiper, моля, уверете се, че устройството е в обхват с достатъчно мрежово покритие, в противен случай отдалеченият достъп може да бъде недостъпен.
- Контролът на приложенията не е задължителен и изисква мрежова конфигурация за достъп. Устройството може да се използва за почистване на басейни без връзка с приложението.

### A. Изтегляне на приложението Aiper

Изтеглете или актуализирайте приложението "Aiper" от App Store или Google Play Store.

### B. Конфигуриране на мрежата

1) Приложението Aiper е съвместимо със следните смарт устройства:

- Apple (iOS) Версия 12 и нагоре - iPhone, iPad.
  - Операционни системи с Android от версия 8.0 нагоре.
- 2) Уверете се, че смарт устройството ви (телефон/таблет) е свързано с Wi-Fi мрежата в дома/басейна.
  - 3) Уверете се, че Bluetooth на смарт устройството ви (телефон/таблет) е активиран.
  - 4) Уверете се, че рутерът ви поддържа 2,4Ghz Wi-Fi честота.
  - 5) Дръжте телефона близо до устройството (на разстояние до 20 фута) за по-добра връзка с него.

### C. Създаване на акаунт

- 1) Когато използвате приложението Aiper за първи път, докоснете бутона "Вход" на страницата за влизане, за да създадете акаунт.
- 2) Изберете своя регион, въведете имейл и докоснете "Продължи", за да продължите.
- 3) Следвайте указанията на страницата, за да въведете кода за проверка в имейла и да зададете паролата на профила си.
- 4) Докоснете "Потвърждавам" и се съгласете със Споразумението с потребителя и Споразумението за поверителност, за да завършите създаването на акаунт.

#### D. Влезте в приложението

- 1) Докоснете бутона "Вход" на началната страница, за да влезете в профила си.
- 2) Въведете имейл адреса и паролата си, след което докоснете "Вход", за да влезете в приложението Aiper.

#### E. Добавяне на устройство/конфигуриране на мрежа

Изберете някой от следните методи за конфигуриране на мрежата:

##### 1) Добавяне чрез Bluetooth

- Докоснете бутона "Add" (Добавяне) в списъка с устройства, за да добавите и свържете устройството и да започнете конфигурирането на мрежата.
- Следвайте указанията на приложението, за да завършите сдвояването с Bluetooth, и след това започнете конфигурирането на мрежата.

##### 2) Добавяне чрез код

- Ако телефонът ви не може да открие Bluetooth сигнала на устройството и не успеете да го добавите чрез Bluetooth, можете да добавите Wi-Fi устройството, като сканирате баркода му.

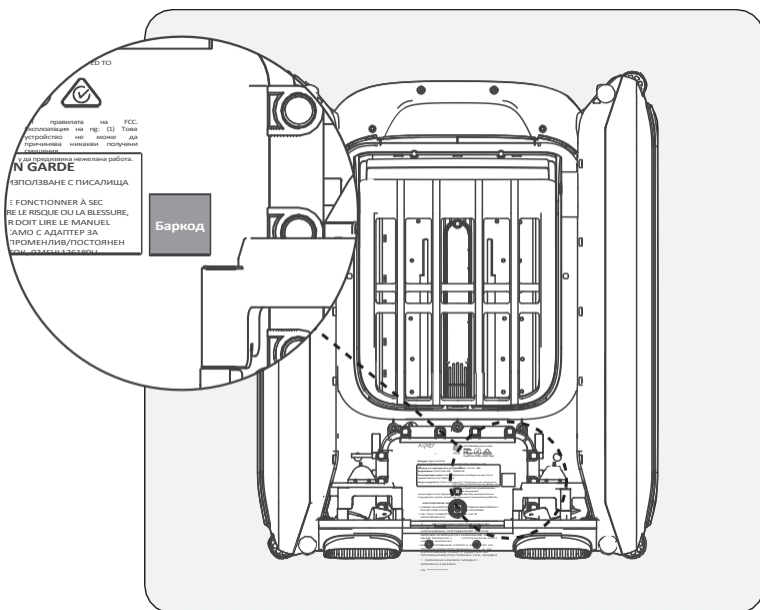

- Докоснете "Добавяне чрез код", за да започнете да конфигурирате устройството си към мрежата чрез кода.
- Следвайте указанията, за да сканирате баркода на устройството.
- Докоснете "Set Now" и се свържете с Wi-Fi на устройството в системните настройки, като следвате указанията на приложението.
- След успешно свързване докоснете Next, за да започнете конфигурирането на мрежата.

### 3) Ръчно конфигуриране

- Ръчното конфигуриране трябва да бъде завършено в рамките на 10 минути след стартирането на устройството. В противен случай системата ще трябва да бъде рестартирана.
- Ако не успеете да добавите устройството чрез QR кода, можете ръчно да изберете типа на устройството, за да добавите Wi-Fi на устройството.
- Докоснете , за да изберете типа на устройството.
- Изберете съответния модел устройство и докоснете "Добавяне".
- Докоснете "Set Now" и се свържете с Wi-Fi на устройството в системните настройки, като следвате указанията на приложението.
- Следвайте указанията, за да завършите сдвояването на Bluetooth, след което започнете конфигурирането на мрежата.

### Отстраняване на неизправности в приложението

<p>"Устройството не е намерено"</p>	<p>APP не може да установи връзка с устройството.</p>	<ul style="list-style-type: none"> <li>- Уверете се, че устройството е включено.</li> <li>- Уверете се, че връзката не е в очакване. Ако светодиодният индикатор мига, нулирайте Wi-Fi устройствата.</li> <li>- Устройството е твърде далеч от вашия маршрутизатор. Коригирайте позицията на маршрутизатора си или инсталирайте удължител на Wi-</li> </ul>
-------------------------------------	---	---

<p>"Неуспешна конфигурация на мрежата"</p>	<ul style="list-style-type: none"> <li>- Неправилна парола за Wi-Fi.</li> <li>- Wi-Fi е 5GHz.</li> <li>- Сигналят на Wi-Fi мрежата е твърде слаб.</li> </ul>	<p>Fi вкъщи, за да осигурите Wi-Fi покритие за устройството.</p> <ul style="list-style-type: none"> <li>- Устройството е твърде далеч от вашия маршрутизатор. Коригирайте позицията на маршрутизатора си или инсталирайте удължител на Wi-Fi вкъщи, за да осигурите Wi-Fi покритие за устройството.</li> </ul>
--	--	--

## 5. Инструкции за

### A. Режим на автоматично почистване

Когато устройството е включено, натиснете веднъж бутона Старт/Стоп на устройството или в приложението, за да стартирате/ спрете режима на автоматично почистване. В режим на автоматично почистване устройството работи автоматично и ще се зарежда от слънчевия панел в слънчеви дни.

- По подразбиране устройството работи в режим на автоматично почистване.

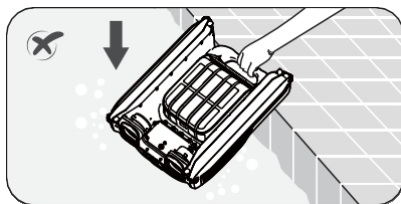
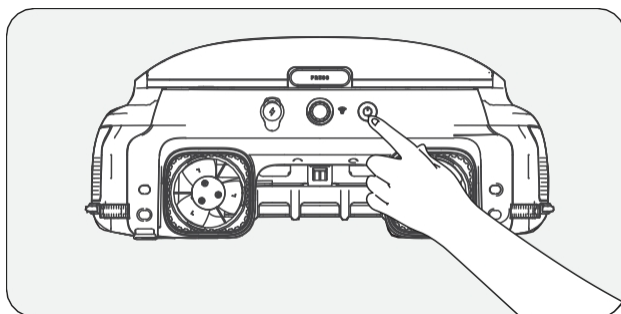

За да извадите устройството от водата, можете да използвате приложението Airper, за да управлявате ръчно устройството до ръба на басейна, за да го вземете, или да

ЛІРЕР®

---

изчакате, докато устройството достигне ръба на басейна, и да го извадите за дръжката.

### **C. Отдалечен режим (поддържа работа само в приложението Aiper)**

Можете да използвате дистанционния режим в приложението Aiper, за да управлявате ръчно устройството, за да се движите напред, назад, наляво и надясно. Ако в дистанционен режим устройството работи на празен ход в продължение на три минути, то ще се върне към предишния си режим.

### **D. Периодичен режим**

Когато нивото на заряд на батерията е ниско, светодиодният индикатор ще светне в жълто. Устройството ще работи с прекъсвания и ще продължи да работи, когато нивото на батерията се възстанови.

- **Важна информация за режима на прекъсване:** Ако слънчевата светлина е слаба и скоростта на слънчевото зареждане падне под скоростта на използване на енергията на устройството, то автоматично ще се изключи поради недостатъчна мощност. Въпреки това няма нужда от ръчна намеса.

Устройството ще се презареди с помощта на соларния панел, когато слънцето отново изгрее на следващия ден, и ще продължи да работи автоматично.

### **E. Определяне на температурата на водата (налично само в приложението Aiper)**

Когато устройството е свързано с вашето смарт устройство, потребителите могат да имат достъп до температурата на водата в басейните в приложението.

### **F. Възстановяване на фабричните настройки**

За да възстановите фабричните настройки, натиснете и задръжте бутона за захранване за 10 секунди. Това действие

ще изтрие всички данни от устройството, включително мрежовите конфигурации и записите за почистване.

## 6. Поддръжка и

Почиствайте кошницата за събиране на отпадъци на всеки 2-3 дни, за да поддържате високата ефективност на устройството.

### А. Почистване на коша за събиране на отпадъци

- 1) Хванете дръжката на устройството, за да го извадите от басейна, като го поставите на равна повърхност.

Дръжте дръжката на устройството с една ръка (за да предотвратите нараняване по време на работа), натиснете бутона на капака на соларния панел с другата ръка и натиснете капака на соларния панел назад.

- Издърпайте капака към задния край, в противен случай това ще повлияе на изваждането на кофата за боклук.
- Дръжката на коша за събиране на отпадъци ще се повдигне автоматично. Моля, не приближавайте главата си твърде близо, за да не бъдете ударени от изскачащата дръжка.

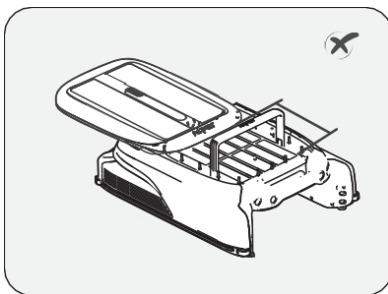
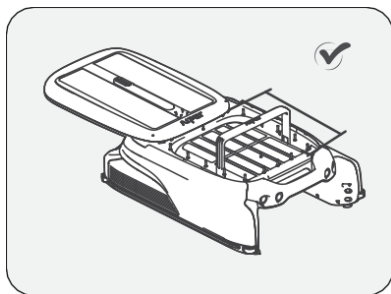

- 2) Повдигнете дръжката на кошницата за събиране на отпадъци, за да я извадите от устройството. Изпразнете коша и използвайте воден пистолет с високо налягане или маркуч, за да изплакнете коша за събиране на отпадъци до пълна чистота.

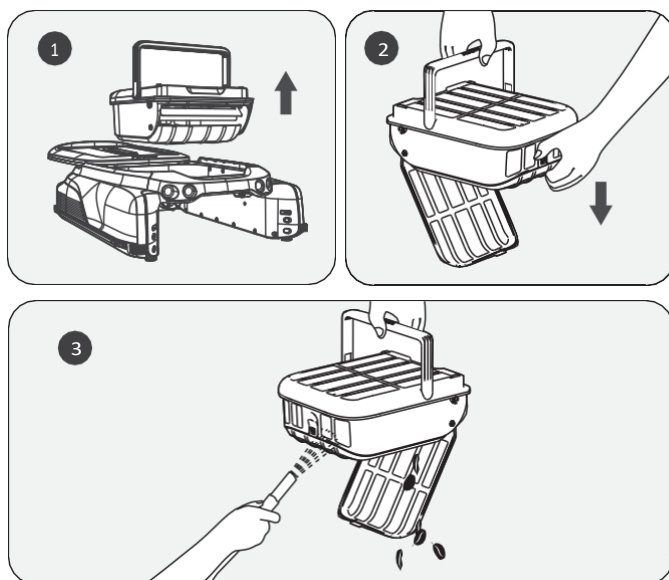

- 3) Поставете кошницата за събиране на отпадъци обратно в устройството и натиснете горния капак в първоначалното му положение. Уверете се, че капакът е натиснат на място, за да не се изплъзне при повдигане.

Моля, обърнете внимание, че дръжката на капака на коша за събиране на отпадъци автоматично се връща в първоначалното си положение, когато горният капак е поставен.

### В. Почистване на слънчевия панел

Възможно е по соларния панел да има бели остатъци, които са химикали и минерали от водата в басейна. Изплакнете остатъците по соларния панел с чиста вода и го избършете с мека, суха кърпа.

**ПРЕДУПРЕЖДЕНИЕ:** Не използвайте миялна машина с високо налягане или друг инструмент за остъргване на соларния панел, тъй като това може да повреди устройството и да доведе до отпадане на гаранцията.

### С. Почистване на ултразвуковия сензор

Използвайте мека, суха кърпа за почистване на ултразвуковия сензор, за да предотвратите блокирането му от замърсяване.

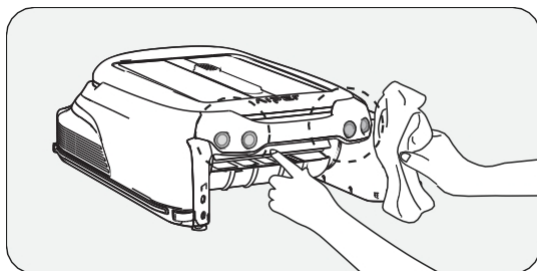

### Д. Почистване на релсите на плъзгача

Когато горният капак се плъзга трудно, в плъзгащата се релса може да има замърсявания или остатъци. Обърнете внимателно устройството и изплакнете плъзгащата се релса с пистолет за вода под високо налягане.

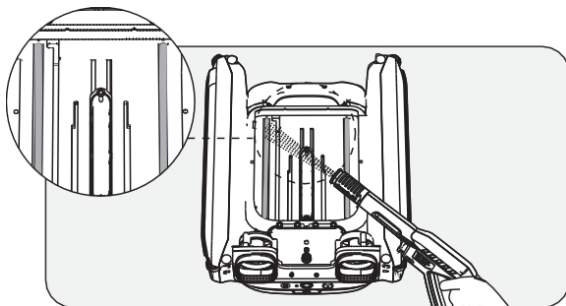

### **Е. Съхраняване на вашето устройство**

Когато настъпи зимата или когато скимерът не е бил използван повече от месец, можете да използвате следните методи за стабилизиране на устройството:

- 1). Уверете се, че устройството не е в режим на изтощена батерия (светодиодният индикатор свети в плътно синьо).
- 2). Натиснете и задръжте бутона за захранване за 2 секунди, за да го изключите.
- 3). Почистете устройството със суха кърпа.
- 4). Съхранявайте на хладно, сухо и закрито място, далеч от високи температури.
- 5). Заредете напълно устройството преди следващата употреба.
- 6). За да удължите живота на машината, можете да използвате адаптера за постоянен ток, за да зареждате машината веднъж на всеки 2 месеца.

## 7. Решения за отстраняване

**Забележка:** Соларният панел може да работи за зареждане на устройството само когато устройството е включено.

При неизправност на устройството червеният светодиоден индикатор на устройството ще мига, а зумерът ще алармира и приложението ще покаже неизправността. Можете да се опитате да отстраните неизправността, като следвате инструкциите в често задаваните въпроси или указанията в приложението Aiper, или да се свържете с отдела за следпродажбено обслужване.

## 8. Списък на

НЕ.	Име	Модел	КОЛИЧЕСТВО (бр.)
1	Скимер	Aiper Surfer S1/M1	1
2	Зарядно устройство	/	1
3	Ръководство за потребителя	/	1
4	Кошница за събиране на отпадъци	/	1

## 9. Гаранция

Този продукт е преминал всички тестове за контрол на качеството и безопасност, проведени от техническия отдел на фабриката.

1. Този продукт се предлага с гаранция, която покрива батерията и мотора на изделието от датата на покупката. Съответно се прилагат законовите разпоредби за гаранционните условия на съответната страна.
2. Тази гаранция се анулира, ако продуктът е бил променен, използван неправилно или е бил ремонтиран от неоторизирани лица.
3. Гаранцията се отнася само за производствени дефекти и не покрива повреди, възникнали в резултат на неправилно боравене с продукта от страна на собственика.
4. Номерът на поръчката или записът трябва да бъдат представени при всяка рекламация или ремонт по време на гаранционния период.
5. Това е допълнителна гаранция, предлагана от AIPER INTELLIGENT SARL на адрес 43-47 avenue de la Grande Armée, 75116 Париж, Франция. Тази гаранция не засяга безплатните средства за защита при несъответствие, които потребителят има срещу продавача съгласно закона.
6. Гаранционен имейл: [service@aiper.com](mailto:service@aiper.com)

### Декларация за съответствие (CE)



С настоящото Aiper декларира, че този продукт отговаря на всички изисквания на приложимите директиви на ЕС 2014/53/EC и 2011/65/EC и (EC) 2015/863 и (EO) № 1907/2006. - Пълният текст на Декларацията за съответствие ще намерите на този QR код.

ЕС декларацията за съответствие може да бъде поискана на посочения по-долу адрес: AIPER INTELLIGENT SARL  
43-47 avenue de la Grande Armée, 75116 Париж, Франция



Points de collecte sur [www.quefairedesdechets.fr](http://www.quefairedesdechets.fr)  
Privilégiez la réparation ou le don de votre appareil !



Points de collecte sur [www.quefairedesdechets.fr](http://www.quefairedesdechets.fr)  
Privilégiez la réparation ou le don de votre appareil !



Този символ указва, че този продукт не трябва да се третира като битови отпадъци. Вместо това той трябва да се предаде в съответния пункт за събиране на електрическо и електронно оборудване.

Vielen Dank, dass Sie sich für Aiper entschieden haben.

Sie gehören jetzt zu einer großen Familie aus Millionen von Benutzern, die Aiper für die Pflege ihrer Pools vertrauen und den Komfort eines makellos sauberen Pools genießen.

Dieses Benutzerhandbuch unterstützt Sie bei der Wartung Ihres Aiper Pool-Skimmers und stellt dadurch sicher, dass Sie ihn in den kommenden Jahren mit höchster Effizienz betreiben können. Bitte nehmen Sie sich einige Minuten, um dieses Handbuch durchzulesen.

Wenn Sie Fragen haben sollten, besuchen Sie bitte unsere Website unter [www.aiper.com](http://www.aiper.com) und wenden Sie sich an unser Kundendienstteam, um Unterstützung oder weitere Informationen zu erhalten.

## Aiper-Kundendienst:

Имейл: [service@aiper.com](mailto:service@aiper.com)

Facebook: [@AiperOfficial](https://www.facebook.com/AiperOfficial)



Suchen nach  
Videoanleitung



Сканируйте den QR  
-Code, um Kundensupport  
zu erhalten.

