

AIPER®

AIPER®

ROBOTSKI ČISTAČ BAZENA KORISNIČKI VODIČ

Aiper Seagull 800

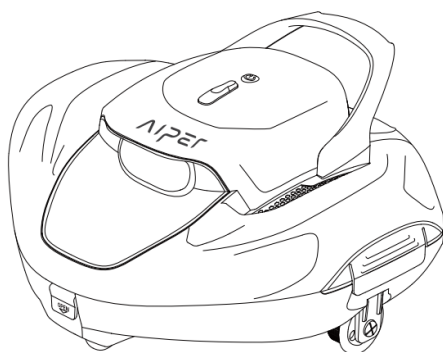

Hvala što ste odabrali Aiper.

Pridružili ste se milijunima ljudi koji već vjeruju Aiperu da će se brinuti o njihovim bazenima i uživati u udobnosti savršeno čistog bazena.

Ovaj korisnički priručnik pomoći će vam u održavanju vašeg Aiper čistača bazena i osigurati mu vrhunsku učinkovitost dugi niz godina. Odvojite nekoliko minuta da pročitate ovaj vodič.

Ako imate bilo kakvih pitanja, posjetite našu web stranicu na www.Aiper.com i kontaktirajte našu korisničku službu za pomoć ili dodatne informacije.

Aiper služba za korisnike:

E-mail: Service@Aiper.com

Facebook: [@AiperOfficial](https://www.facebook.com/AiperOfficial)

Distributer

Display Me s. r. o Jeronymova 1460/2 251 01 Ricany, Česká republika

Tel: +420 739 940 355 E-mail: info@displayme.com

Potpune upute mogu se preuzeti s www.displayme.com/support, ili skeniranjem QR koda.



SADRŽAJ

Važne sigurnosne mjere opreza	4
1. Uvod	5
2. Struktura	5
3. Specifikacije i radni uvjeti	6
4. Korištenje uređaja	7
5. Čišćenje spremnika filtera	9
6. Održavanje i skladištenje	10
7. Svjetlosni indikator	12
8. Sadržaj pakiranja	13
9. Jamstvo	14

⚠ Važne sigurnosne mjere opreza

Pažljivo pročitajte ovaj priručnik i koristite uređaj u skladu s uputama. Aiper nije odgovoran za štetu ili ozljede uzrokovane nepravilnom uporabom.

Upute:

1. Ne koristite uređaj ako se u njegovoj blizini nalaze ljudi ili životinje.
2. Za održavanje, provjerite je li uređaj isključen tijekom čišćenja ili nije u upotrebi.
3. Ne dopustite djeci da se voze ili igraju na uređaju.
4. Koristite samo originalni odobreni adapter za napajanje.
5. Adapterski kabel smije zamijeniti samo kvalificirani stručnjak.
6. Prilikom punjenja, snažno se preporuča spojiti punjač na zaštitu od prenapona.
7. Provjerite je li priključak za punjenje potpuno suh prije punjenja.
8. Tijekom punjenja uređaj treba držati na hladnom, dobro prozračenom mjestu. Korisnici ne bi trebali preopteretiti uređaj tijekom punjenja jer bi to moglo dovesti do pregrijavanja ili kvara hardvera.
9. Ne koristite uređaj izvan vode jer se može oštetiti.
10. Demontažu (kombinacije) smiju izvoditi samo ovlašteni stručnjaci. uređaj.
11. Nemojte koristiti uređaj dok radi filtracija bazena.
12. Izbjegavajte razbijanje brtve ulja motora jer sadrži ulje. U slučaju proboja, mala količina ulja može iscuriti u bazen.
13. Nemojte pohranjivati niti koristiti uređaj u blizini objekata koji stvaraju ekstremnu toplinu.
- 14. Nemojte bušiti ili udarati kućište jedinice jer će to uzrokovati nepopravljivu štetu. Osim toga, uređaj se ne smije bacati.***

1 Uvod

Ekološki robotski čistač bazena Seagull 800/800B je punjivi uređaj koji čisti i filtrira vodu u bazenu bez potrebe za zamjenom.

Prije uporabe pažljivo pročitajte ove upute

2 Struktura

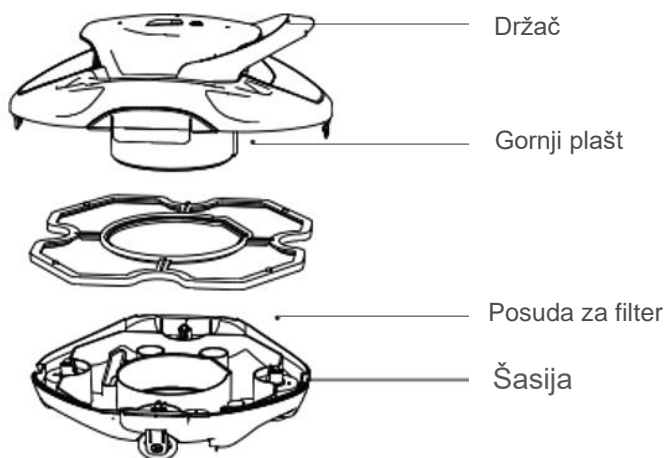

Kuka za vuču



Punjač



Kistovi za boju

3 Specifikacije i uvjeti rada

1.	Veličina bazena: 850m ² /80m ² , kompatibilan s bazenima s ravnim podom
2.	Ulaz punjača: 100~240V, 50/60Hz
3.	Izlaz punjača: 12.6V/1.8A
4.	Vrijeme punjenja: 2,5 sata
5.	Trajanje baterije: do 90 minuta
6.	Stupanj zaštite IP: IPX8 Vodootporan
7.	Maksimalna dubina vode: 3 m

UPOZORENJE:

Za optimalne performanse, Aiper preporučuje korištenje uređaja u sljedećim uvjetima vode.

■	Temperatura: 10-35 °C (50-95 °F)
■	Hodnota pH: 7,0-7,4
■	Chlor: Chlor: maksimalne 4 ppm
■	NaCl: Maksimalne 5000 ppm

4 Korištenje uređaja

4.1 Važne sigurnosne mjere opreza

- a. Ovaj model je kompatibilan s bazenima do 850 sq.ft / 80 m².

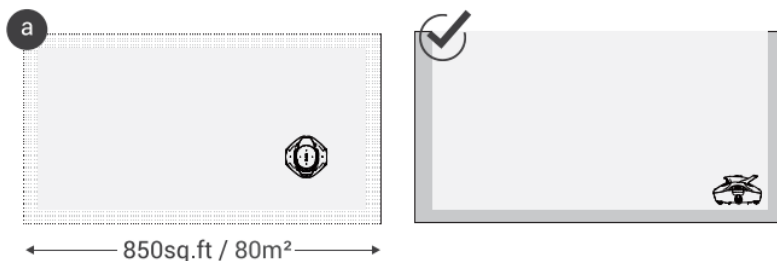

- b. Pričvrstite dvije priložene četke na dno uređaja umetanjem svake četke u otvorenu rupu i čvrstim pritiskom dok ne čujete klik.

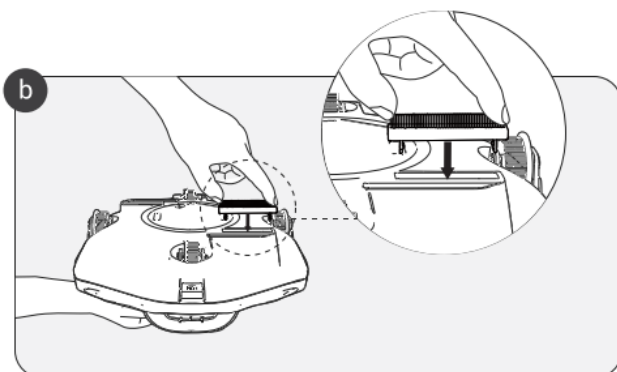

- c. Kupci bi trebali postaviti/ukloniti opremu iz bazena tako da je dno naslonjeno na zid kako bi se izbjeglo oštećenje ili grebanje kućišta opreme ili zida bazena.

- d. Isključite uređaj nakon svake uporabe.

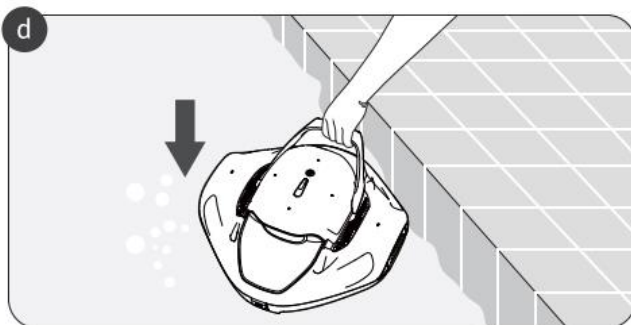

4.2 Punjenje

U potpunosti napunite uređaj prije svake uporabe.

- Isključite uređaj prije punjenja.
- Osušite priključak za punjenje prije punjenja.
- Ne ostavljajte uređaj naopako tijekom punjenja.
- Punjenje baterije: LED indikator treperi plavo.
- Potpuno napunjena baterija: LED indikator će biti plav.

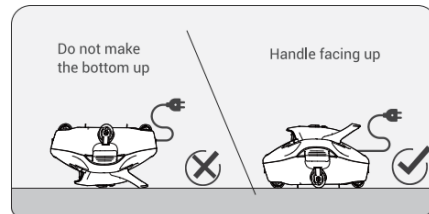
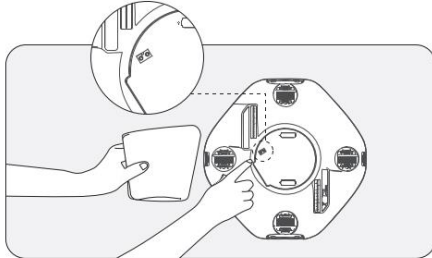

4.3 Operacija

a. Pritisnite i držite tipku za napajanje dok se plavo svjetlo ne uključi i ne čujete zvučni signal. Stavite uređaj u vodu unutar 30 sekundi od uključivanja. Uređaj počinje raditi nekoliko sekundi nakon što dosegne dno bazena.

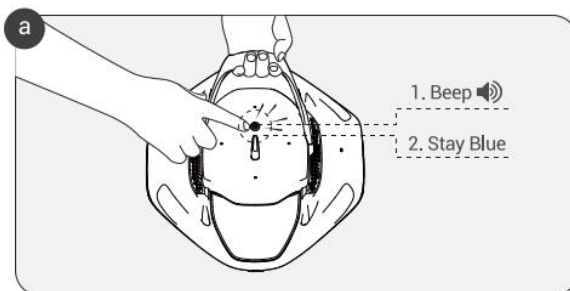

b. Kada je baterija niska, LED će se oglasiti zvučnim signalom i polako treptati. crveno svjetlo prije zaustavljanja na zidu bazena treperi 60 sekundi prije nego što se uređaj isključi.

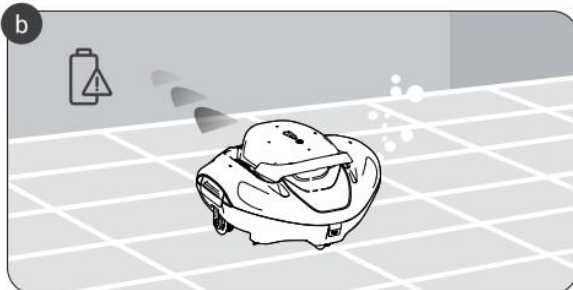

- c. Pričvrstite pričvršćenu kuku na stup bazena i podignite uređaj Voda.

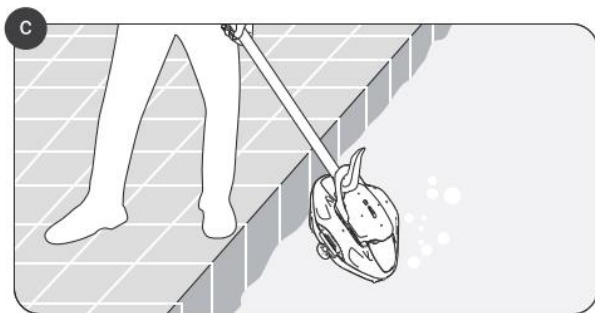

5 Vyčistite zásobník filtra

- a. Zdvihnite dve menšie pracky na prednej strane a zadnú stranu zariadenia a potom otvorte dve pracky na boku zariadenia.

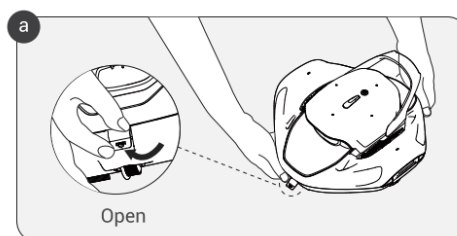

- b. Uklonite gornji poklopac uređaja kako biste pristupite filtru i uklonite ga.stog.

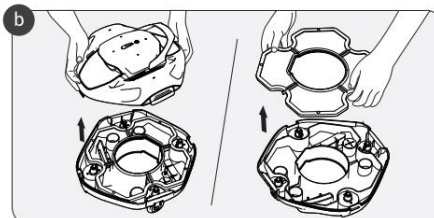

- c. Ispraznite spremnik filtra i donji kaput od sve prljavštine i krhotina prije pranja vodom.

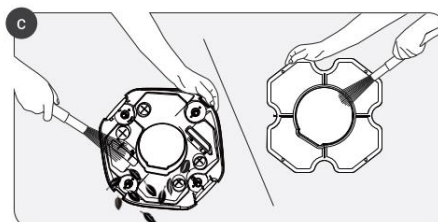

- d. Zamijenite nakon završetka čišćenja filter i gornji dio kućišta u ispravan položaj i osigurajte školjku zaključavanjem svih kopči. na vanjskoj ljušci.

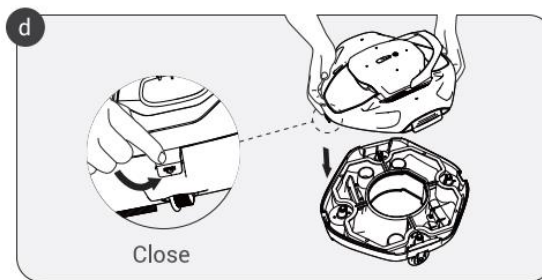

6 Održavanje i skladištenje

- a. a. Filtarski uložak uvijek operite odmah nakon upotrebe. Neočišćena prljavaština može se stvrdnuti i blokirati ili oštetiti filterski uložak, što može otežati njegovo kasnije čišćenje.

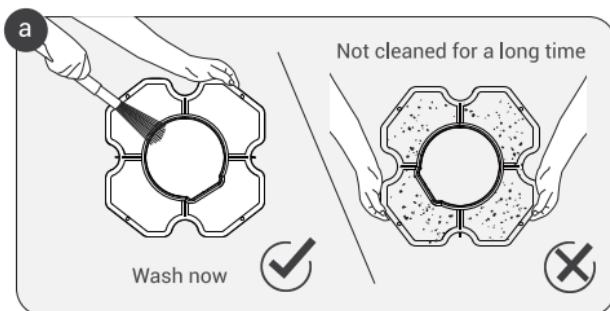

- b. Mij enjeanje četkica.

- 1) Uklonite gornji poklopac jedinice kako biste otkrili četke.
- 2) Prstima ili malim alatom pritisnite dvije male poluge za zaključavanje kao što je prikazano u nastavku.

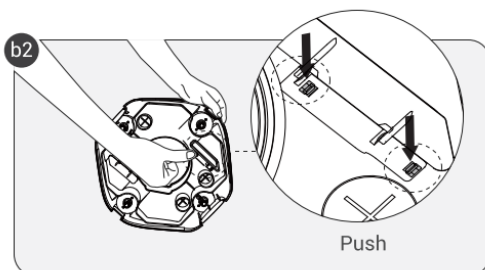
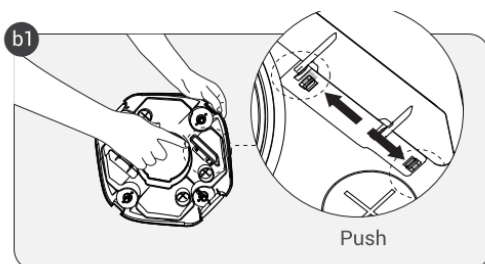

- 3) Pritisnite dvije šipke za zaključavanje i uklonite četku;
- 4) Umetnite novu četku u rupu na dnu uređaja. Zamjenske četke nisu dio originalnog pakiranja.

c. Mijenjanje kotača

- 1) Uklonite gornji poklopac uređaja i otkrijte kotačiće.
- 2) Prstom ili malim alatom gurnite stezaljku kotačića dok se ne savije, zatim gurnite da iskoči kotačić.

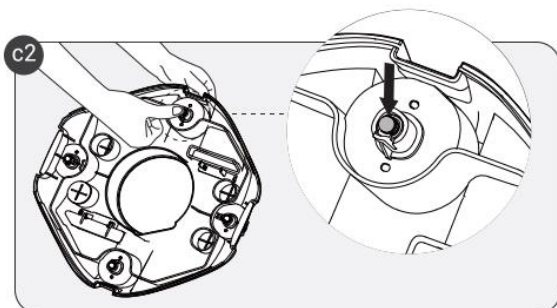
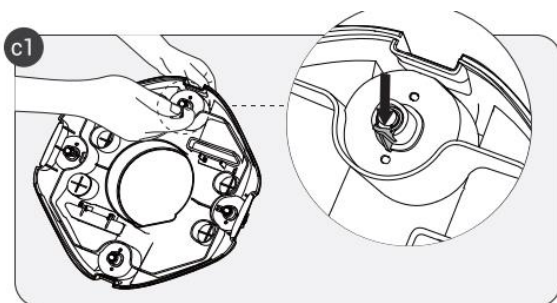

- 3) Vložte rezervné koleso zo spodnej časti stroja tak, že ho zarovnáte s dvoma malými otvormi na podvozku a v prípade potreby ho otočíte alebo zatlačíte, kým nezacvakne. Kolo by teraz malo byť zaistené na svojom mieste.

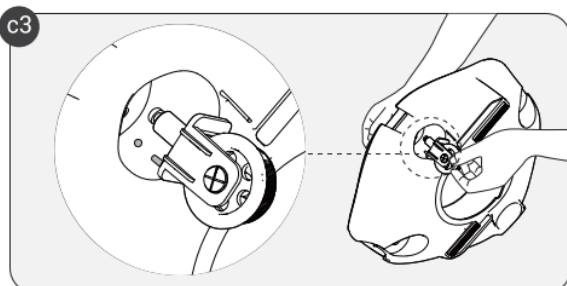

- d. Uređaj treba čuvati na hladnom, dobro prozračenom mjestu daleko od izravne sunčeve svjetlosti.
- e. Ako je uređaj potrebno pohraniti dulje vrijeme, Aiper preporuča da ga punitite svaka tri mjeseca kako biste održali zdravlje baterije. Pazite da koristite samo originalni odobreni adapter za napajanje. Ako uređaj ne punitite kontinuirano, to može utjecati na napon baterije i stvoriti rizik od strujnog udara, koji može biti fatalan.

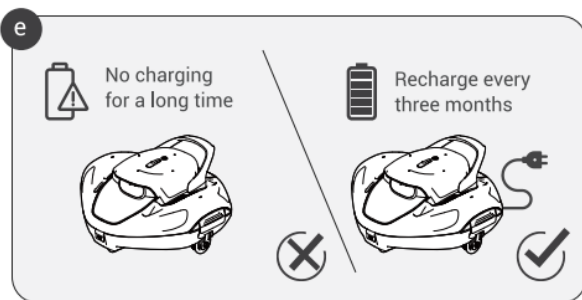

7 Svjetlosni

NIE	statusa rada	LED indikator
1	Uključeno/razina baterije Svijetli plavi brojevi	Puni plavi svjetlo/plavi brojevi
2	Ugasiti napajanje	Nema svjetla
3	Uključeno (čišćenje)	Čvrsto bijelo svjetlo
4	Punjenje	Sporo bljeskajuće plavo svjetlo
5	Naplaćen	Čvrsto plavo svjetlo
6	Slaba baterija	Sporo bljeskajuće crveno svjetlo
7	Zaključani rotor	Crvena i zelena trepćuća svjetla
8	Točenje vode	Crvena i plava trepćuća svjetla
9	Nestanak struje	Brza plava svjetla

8 Obsah balenia

NIE	Titula	Model	Količinu (ks)
1	Robot	Seagull 800/ 800B	1
2	Punjač		1
3	Kuka za vuču		1
4	Korisnički priručnik		1
5	patrone		2
6	Rezervni kotač		2

9 Jamstvo

Ovaj proizvod je prošao sve kontrole kvalitete i sigurnosne testove koje provodi tehnički odjel tvornice.

1. Ovaj proizvod je pokriven jamstvom za bateriju i motor od datuma kupnje. uvjeti jamstva podliježu zakonima dotične zemlje.
2. Ovo jamstvo postaje nevažeće ako je proizvod modificiran, zloupotrijebljen ili popravljen od strane neovlaštene osobe.
3. Jamstvo se odnosi samo na nedostatke u proizvodnji i ne odnosi se na štete uzrokovane nestručnim rukovanjem proizvoda od strane vlasnika.
4. U slučaju reklamacije ili popravka u jamstvenom roku, potrebno je dostaviti broj narudžbe ili računa.
5. Ovo je dodatno jamstvo koje nudi Aiper Intelligent, LLC. nalazi se na adresi 2700 Cumberland Parkway, Suite 350, Atlanta, Georgia 30339, SAD. Ovo jamstvo ne utječe na besplatne pravne lijekove u slučaju nesuglasica koje potrošač ima protiv prodavatelja prema zakonu.
6. E-pošta za jamstvo: Service@Aiper.com



Izjava o skladnosti (CE)

Izjavu EU o skladnosti možete zatražiti na donjoj adresi:

AIPER INTELLIGENT SARL

24 Avenue du Prado 13006 Marseille 6e Arrondissement, Francuska

Aiper ovime izjavljuje da ovaj proizvod ispunjava sve zahtjeve relevantnih EU direktiva 2014/35/EU (LVD); 2014/30/EU (EMC); 2011/65/EU (RoHS)