

AIPER®

Aiper Seagull Pro

CZ – ROBOTICKÝ ČISTIČ BAZÉNŮ – NÁVOD PRO UŽIVATELE

HR – ROBOTSKI ČISTAČ BAZENA – KORISNIČKI VODIČ

HU – ROBOT MEDENCE TISZTÍTÓ – HASZNÁLATI KÉZIKÖNYV

PL – ZROBOTYZOWANY ODKURZACZ BASENOWY – INSTRUKCJA OBSŁUGI

RO – ROBOT DE CURĂȚARE A PISCINE – MANUALUL UTILIZATORULUI

SK – ROBOTICKÝ ČISTIČ BAZÉNOV – POUŽÍVATEĽSKÁ PRÍRUČKA

AIPER®

ROBOTICKÝ ČISTIČ BAZÉNŮ NÁVOD PRO UŽIVATELE

Aiper Seagull Pro

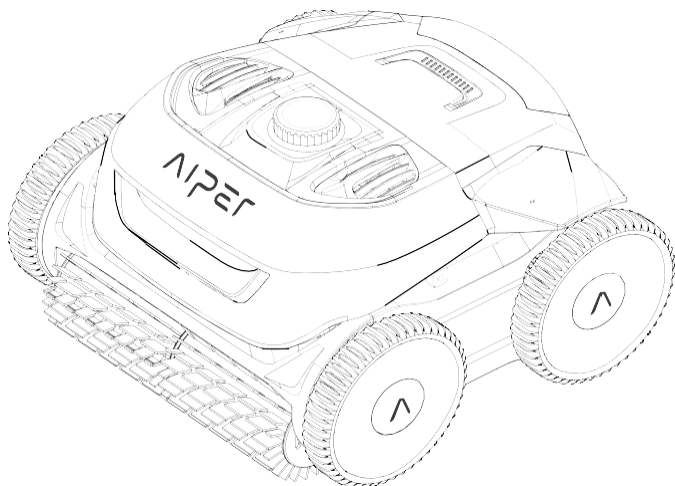

Děkujeme, že jste si vybrali Aiper

Nyní jste se připojili k milionům lidí, kteří již důvěřují společnosti Aiper v péči o své bazény a užívají si pohodlí dokonale čistého bazénu.

Tato uživatelská příručka vám pomůže udržovat váš čistič bazénů Aiper a zajistit jeho maximální výkon po mnoho let. Věnujte prosím několik minut přečtení tohoto návodu.

Máte-li jakékoli dotazy, navštivte naše webové stránky na adrese www.Aiper.com a kontaktujte náš zákaznický servis, který vám pomůže nebo poskytnete další informace.

Zákaznický servis společnosti Aiper:

E-mail: Service@Aiper.com

Facebook: [@AiperOfficial](https://www.facebook.com/AiperOfficial)

Distributor:

Display Me s. r. o Jeronymova 1460/2 251 01 Říčany, Česká republika

Tel: +420 739 940 355 E-mail: info@displayme.com

Úplné pokyny si můžete stáhnout na adrese www.displayme.com/support, nebo naskenováním kódu QR.



OBSAH

Důležitá bezpečnostní opatření	3
1. Struktura	4
2. Specifikace a pracovní podmínky	5
3. Používání čističe bazénu Aper	6
4. Instalace	6
5. Ovládání zařízení	8
6. Demontáž a čištění	10
7. Nabíjení	12
8. Údržba a skladování	13
9. Indikátor LED	16
10. Balicí seznam	17
11. Záruka	17

⚠ Důležitá bezpečnostní opatření

Pečlivě si přečtete tuto příručku a použijte čistič bazénů Aiper v souladu s pokyny v příručce. Společnost Aiper nenese odpovědnost za jakékoli ztráty nebo zranění způsobené nesprávným používáním tohoto zařízení.

Pro vaši bezpečnost a optimální výkon tohoto zařízení si přečtete následující pokyny a dodržujte je.

1. Nepoužívejte čistič bazénů Aiper, pokud jsou v bazénu lidé nebo zvířata.
2. Čističku vypněte, pokud není v provozu nebo pokud se provádí údržba.
3. V žádném případě nedovolte dětem jezdit na čističi bazénů Aiper. Dohlížejte na děti, pokud se nacházejí v blízkosti fungujícího čističe bazénů Aiper.
4. Používejte pouze autorizované napájecí adaptéry Aiper.
5. Výměnu adaptérové šňůry by měl provádět pouze kvalifikovaný elektrikář nebo oddělení péče o zákazníky společnosti Aiper.
6. Doporučujeme zapojit napájecí adaptér do napájecí lišty nebo přepěťové ochrany, nikoli přímo do elektrické zásuvky.
7. Před nabíjením se ujistěte, že je zařízení vypnuté a nabíjecí port suchý. Během nabíjení by měl být bazénový čistič Aiper uchovávan na chladném místě. Během nabíjení čistič bazénů Aiper nezakrývejte, protože by mohlo dojít k přehřátí součástí.
8. Pokud přístroj nepoužíváte, skladujte jej uvnitř nebo na chladném místě.
9. Bazénový čistič Aiper nepoužívejte mimo vodu, protože by mohlo dojít k jeho přehřátí.
10. Uloženou pohonnou sadu bazénového čističe Aiper smí demontovat pouze certifikovaní odborníci.
11. Nepoužívejte současně čistič bazénu Aiper a bazénovou filtraci.
12. Olejové těsnění kolem motoru obsahuje tuk, který může při poškození motoru způsobit malé znečištění vody. Pokud se domníváte, že došlo k úniku oleje, okamžitě přestaňte přístroj používat.
13. Neprorážejte plášť čističe bazénu Aiper, neházejte s ním ani jej úmyslně nepoškozujte.
14. Při vkládání přístroje do vody musí přední část přístroje směřovat nahoru a nikdy by neměl být umístěn vzhůru nohama nebo přímo vhozen do bazénu.

Před použitím zařízení si pečlivě přečtěte tento návod k použití.

1 Struktura

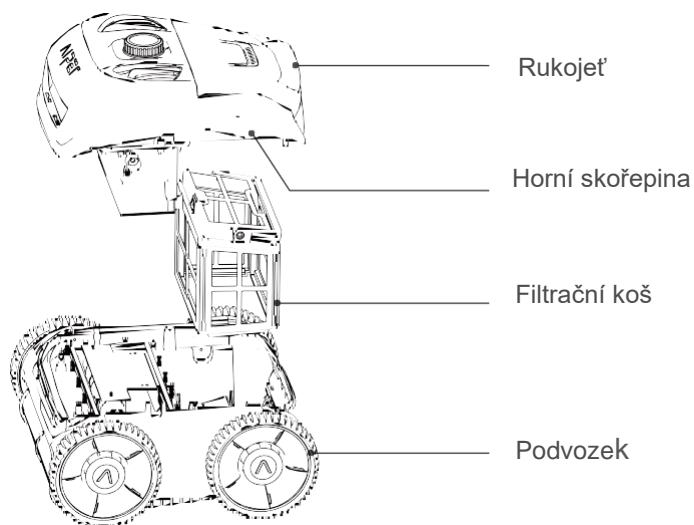

Vytahovací hák

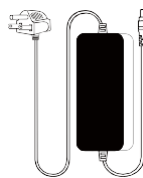

Nabíječka

2 Specifikace a pracovní podmínky

1.	Velikost bazénu: 300 m ²
2.	Vstup nabíječky: 100-240 V, 60/50 Hz, 5 A
3.	Výstup nabíječky: 29,4 V / 9 A
4.	Doba nabíjení: 90 minut
5.	Výdrž baterie: 180 minut
6.	Stupeň krytí IP: IPX8 Vodotěsnost
7.	Maximální hloubka vody: 10 stop (3 m)
8.	Výkon motoru: 70 W
9.	Baterie: 9000 mAh
10.	Napětí akumulátoru: 25,2 V

POZOR:

Čistič bazénů Aiper se nejlépe používá v níže uvedených podmínkách vody.

▪ Teplota: 50-95 °F (10-35 °C)
▪ Hodnota pH: 7,0-7,4
▪ Chlór: Chlor: maximálně 4 ppm
▪ NaCl: maximálně 5000 ppm

3 Používání čističe bazénu Aiper

- a. Stroj je vhodný pro čištění plochých podlahových bazénů, stěn a vodovodních potrubí do 300 m².

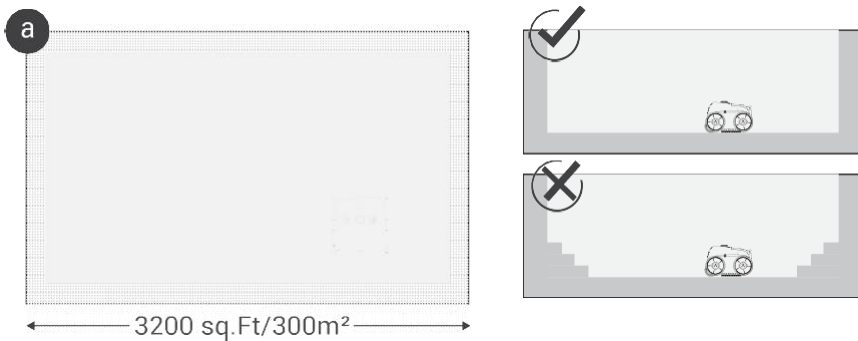

4 Instalace

- a. Vyberte si filtrační koš, který vyhovuje vašim potřebám.

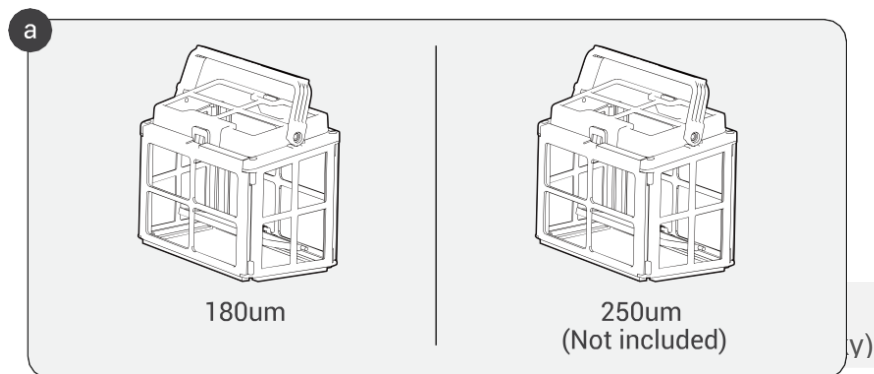

b. Zvedněte zadní část horního krytu, abyste otevřeli a získali přístup do vnitřku zařízení.

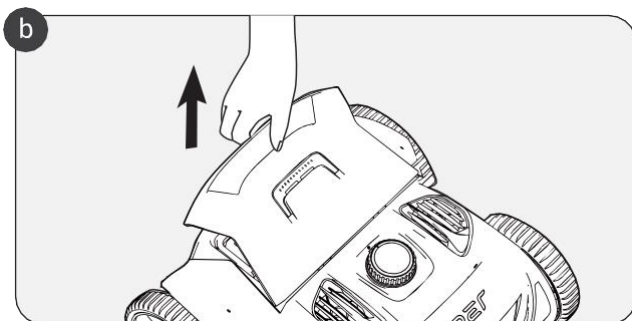

c. Vložte koš filtru do otevřeného otvoru, jak je znázorněno na obrázku.

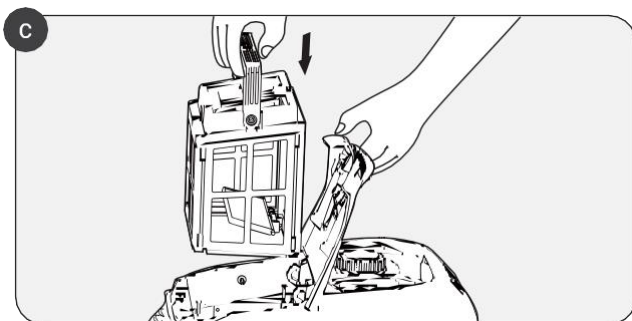

d. Po instalaci filtračního koše zatlačte na zadní část horního pláště, aby se zařízení uzavřelo.

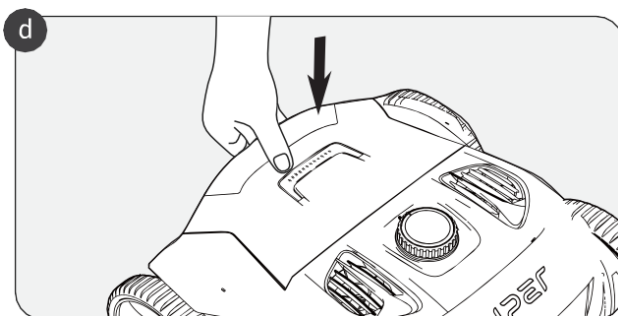

5 Ovládání zařízení

- a. Otočením voliče ve směru hodinových ručiček aktivujete režim čištění. Na výběr jsou tři režimy čištění.

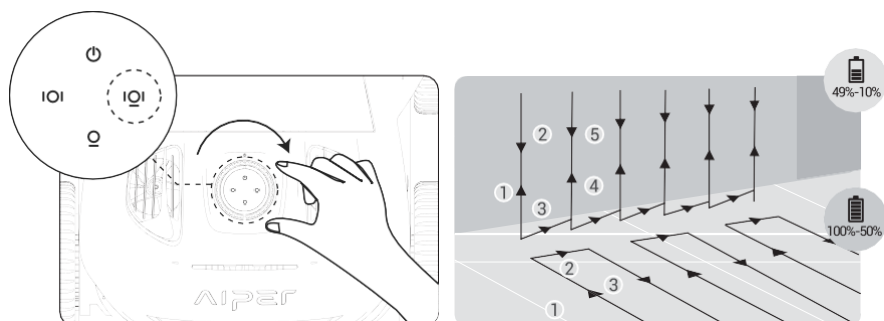

Auto Model: Čištění podlah a stěn

Stroj postupně vyčistí podlahu a stěny bazénu. Po vyčištění podlahy bazénu se provede čištění stěn. Jakmile stav baterie klesne pod 10 %, stroj přestane čistit a zůstane zaparkovaný u stěny bazénu.

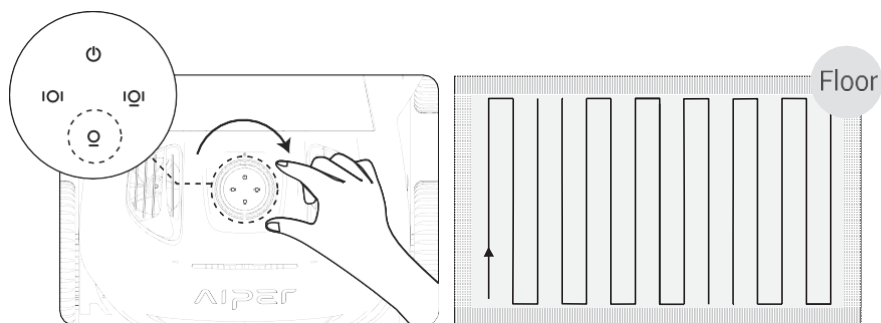

Režim čištění podlahy

Stroj vyčistí podlahu bazénu podél trasy ve tvaru písmene "S" (navigační technologie WavePeth), aniž by musel šplhat po stěně.

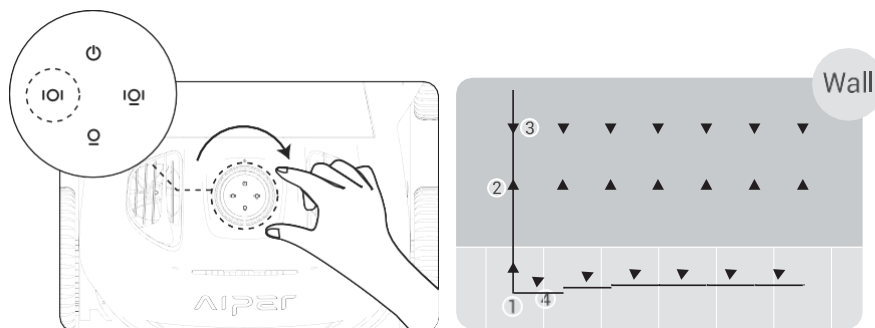

Režim čištění stěn

Stroj vyčistí stěnu podél trasy ve tvaru písmene "N". V tomto režimu se neprovádí čištění podlahy.

b. Umístěte zařízení do bazénu. Zařízení začne čistit do 10 sekund po dosažení dna bazénu.

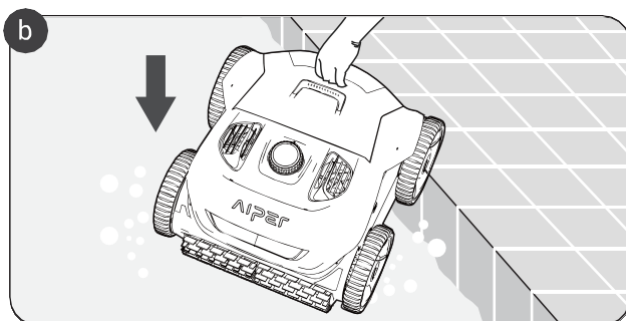

c. Po ukončení čistícího cyklu nebo při vybití baterie lze zařízení vyjmout z bazénu pomocí dodaného háčku. Jedinečná konstrukce pružinové desky umožňuje rychlé vypuštění zařízení po vyjmutí z bazénu.

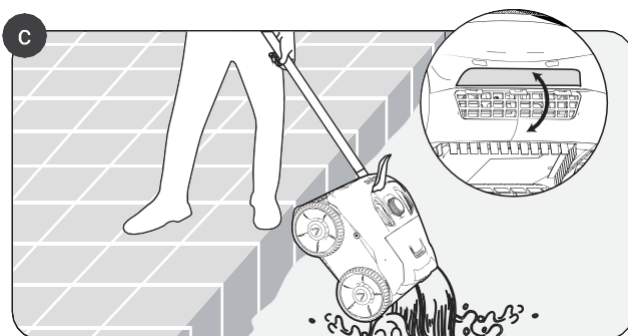

6 Demontáž a čištění

a. Zvedněte zadní část a horní plášť a zkontrolujte koš filtru.

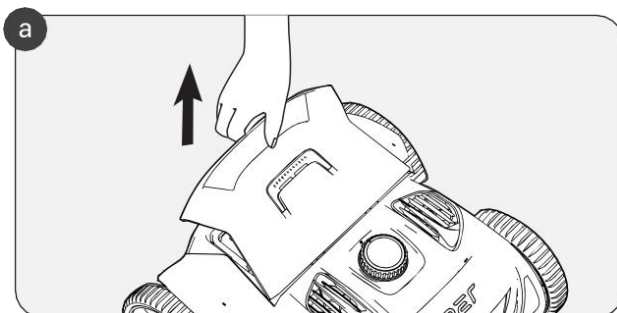

b. Odpojte upevňovací prvky a uvolněte koš ze zařízení.

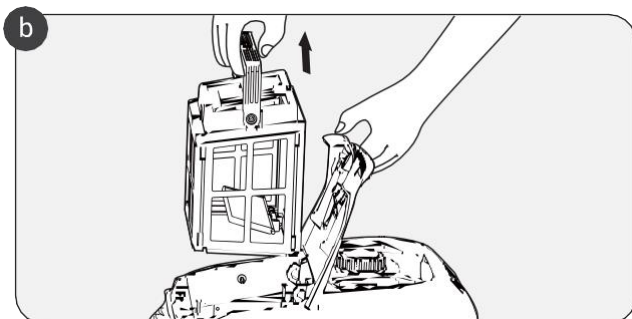

c. Otevřete záložku filtračního koše

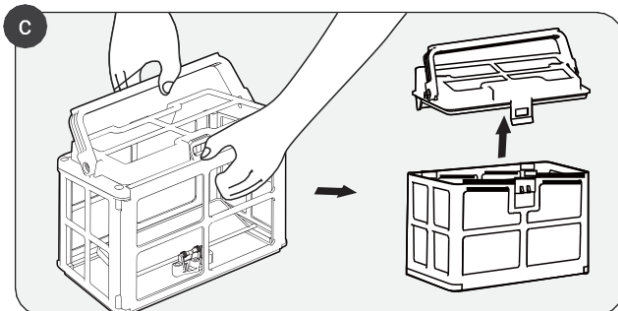

d. Odstraňte případné odpadky, omyjte filtrační koš vodou a znovu jej vložte do přístroje.

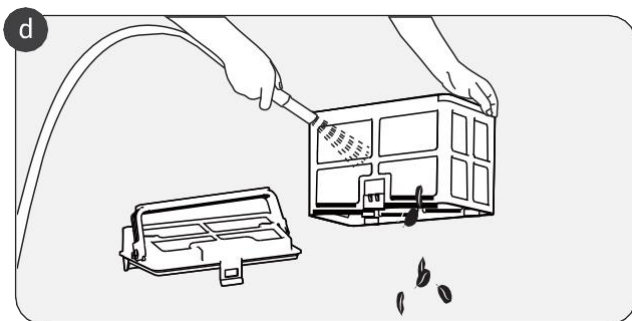

7 Nabíjení

a. Nabíjení

Před použitím čističe Aiper k čištění bazénu jej plně nabijte.

- Před nabíjením vypněte napájení, jinak nebude možné zařízení dobít a spustí se rychlý alarm.
- Před nabíjením vyjměte silikonovou zástrčku.
- Před nabíjením zařízení otřete nabíjecí port do sucha.

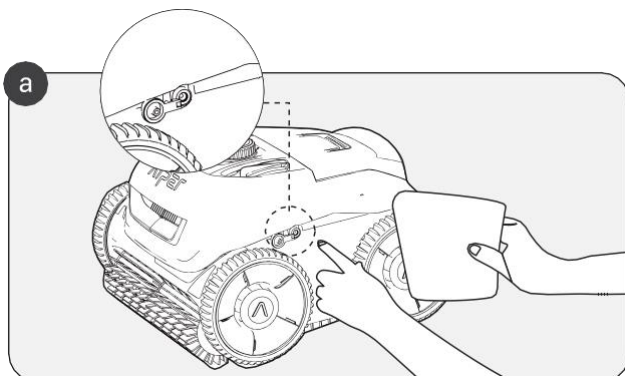

b. Po nabíjení nebo před čištěním bazénu silikonovou zástrčku opět zapojte.

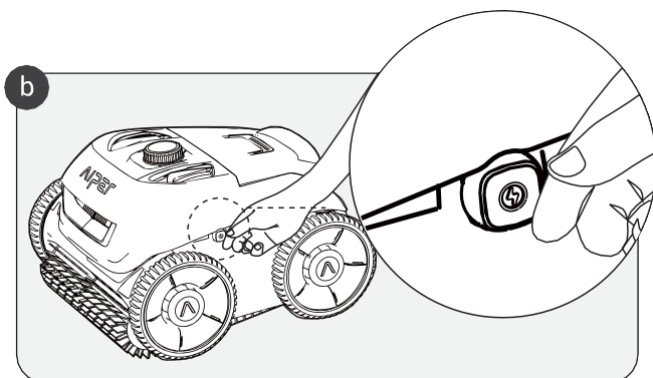

8 Údržba a skladování

8.1 Pokyny pro výměnu kola

a. Zvedněte kryt kola označený písmenem "A".

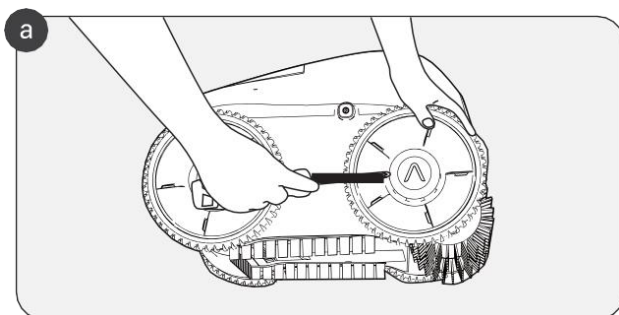

b. Odstraňte šrouby připevněné ke kolu.

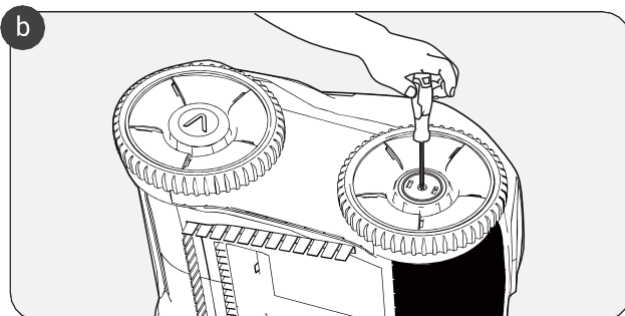

c. Pro kompletní demontáž vyjměte kryt hřídele a objímky kola.

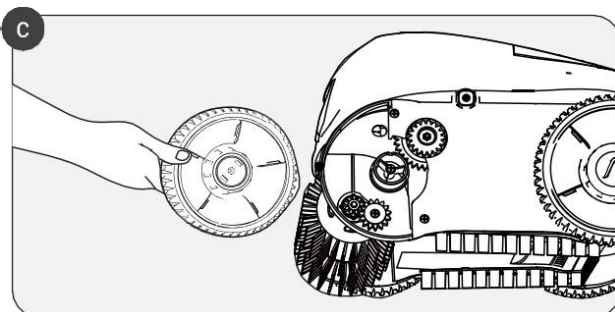

8.2 Pokyny pro výměnu valivého kartáčového pásu

a. Najděte zadní stranu rolovacího kartáčového pásu a odklopte silikonovou sponu připevněnou k montážní drážce.

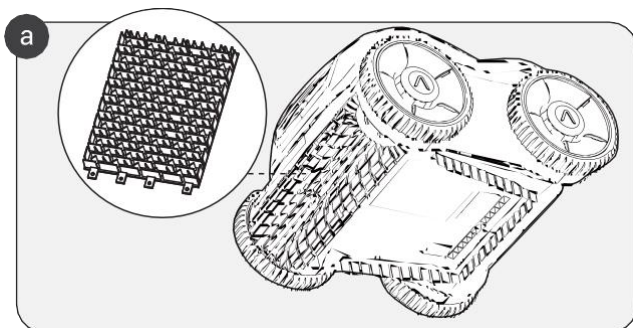

b. Po odstranění všech silikonových spon vyměňte rolovací kartáčový pás za nový. Vyrovnajte silikonové přezky s montážními drážkami a zatlačte, aby se přezky zajistily v každé drážce.

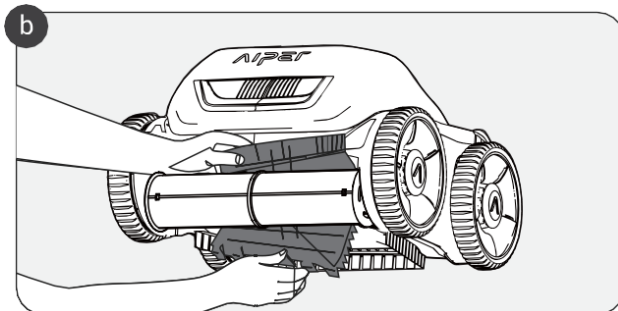

9 Indikátor LED

Stroj Stav		Stav indikátoru	Zvuk	Popis	
Režim Výběr		Indikátor režimu je vždy zapnutý.	Při každém otočení tlačítka se ozve zvuk "cink".	<ol style="list-style-type: none"> Otáčením tlačítka ve směru hodinových ručiček zvolte režim čištění: (podlaha+stěna), pouze podlaha nebo pouze stěna. Otočením tlačítka zpět proti směru hodinových ručiček do původní polohy zařízení vypnete. 	
Operace	Normální	Indikátor režimu a indikátor vyzvánění jsou vždy zapnuté.	Bez zvuku.	Indikátor kroužku bude mít různé barvy odpovídající stavu baterie.	<p>Zelená: >90 %</p> <p>Modrá: 50-89%</p> <p>Žlutá: 10-49 %</p> <p>Červená: <9 %</p>
	Abnormální	Indikátor kroužku bliká červeně.	Konstantní a rychlé alarm.	Porucha: únik elektrického proudu, ucpání vodou atd.	
Vypnutí Indikace		Všechny indikátory jsou vypnuté.	A "ding" zvuk.	Otočte tlačítko zpět do původní polohy ve směru hodinových ručiček a zařízení se vypne.	

10 Seznam balení

NE.	Název	Model	Množství (ks)
1	Čistší	Seagull Pro	1
2	Nabíječka	/	1
3	Vytahovací hák	/	1
4	Uživatelská příručka	/	1
5	Filtrační koš	/	1

11 Záruka

Tento výrobek prošel všemi testy kontroly kvality a bezpečnosti, které provedlo technické oddělení továrny.

1. Na tento výrobek se vztahuje záruka na baterii a motor od data zakoupení. V souladu s tím platí právní předpisy příslušné země pro záruční podmínky.
2. Tato záruka zaniká, pokud byl výrobek upraven, zneužit nebo opraven neoprávněnou osobou.
3. Záruka se vztahuje pouze na výrobní vady a nevztahuje se na škody vzniklé v důsledku nesprávného zacházení s výrobkem ze strany majitele.
4. Při reklamaci nebo opravě v záruční době je nutné předložit číslo objednávky nebo záznam.
5. Jedná se o dodatečnou záruku nabízenou společností Aiper Intelligent, LLC. na adrese 2700 Cumberland Parkway, Suite 350, Atlanta, Georgia 30339, USA. Touto zárukou nejsou dotčeny bezplatné opravné prostředky pro nedostatek konformity, které má spotřebitel podle zákona vůči prodávajícímu.
6. Záruční e-mail: Service@Aiper.com



Prohlášení o shodě (CE)

EU prohlášení o shodě si můžete vyžádat na níže uvedené adrese:

AIPER INTELLIGENT SARL

24 Avenue du Prado 13006 Marseille 6e Arrondissement, Francie



Společnost Aiper tímto prohlašuje, že tento výrobek splňuje všechny požadavky platných směrnic EU 2014/35/EU (LVD); 2014/30/EU (EMC); 2011/65/EU (RoHS)

AIPER®

ROBOTSKI ČISTAČ BAZENA KORISNIČKI VODIČ

Aiper Seagull Pro

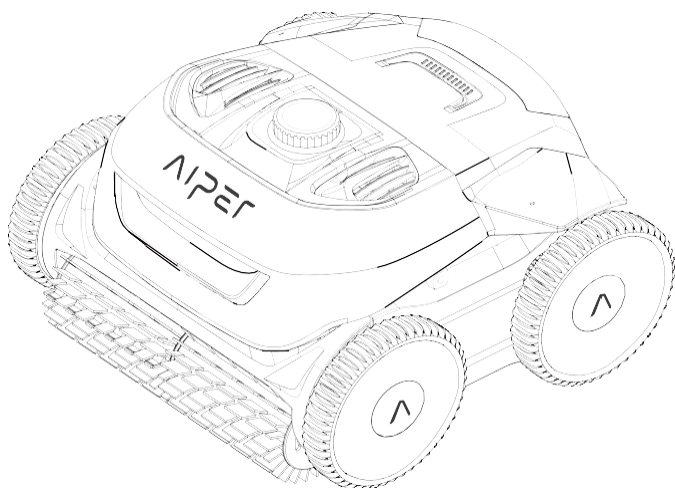

Hvala što ste odabrali Aiper

Sada ste se pridružili milijunskoj obitelji koja je već povjerala Aiperu da se brine za njihove bazene i uživaju u pogodnosti besprijeckorno čistog bazena.

Ovaj korisnički priručnik pomoći će vam u održavanju vašeg Aiper čistača bazena i osigurati maksimalnu učinkovitost u godinama koje dolaze. Odvojite nekoliko minuta da pročitate ovaj priručnik.

Ako imate bilo kakvih pitanja, posjetite našu web stranicu na www.Aiper.com i kontaktirajte našu korisničku službu za pomoć ili više informacija.

Aiper služba za korisnike:

E-mail: Service@Aiper.com

Facebook: [@AiperOfficial](https://www.facebook.com/AiperOfficial)

Distributer:

Display me s. r. o Jeronymova 1460/2 251 01 Ricany, Češka

Tel: +420 739 940 355 E-mail: info@displayme.com

Potpune upute mogu se preuzeti na www.displayme.com/support, ili skeniranjem QR koda.



SADRŽAJ

Važne sigurnosne mjere opreza	3
1. Struktura	4
2. Specifikacija i radni uvjeti	5
3. Korištenje vašeg Aiper čistača bazena	6
4. Instalacija	6
5. Rukovanje vašim uređajem	8
6. Rastavljanje i čišćenje	10
7. Punjenje	12
8. Održavanje i skladištenje	13
9. LED indikator	16
10. Popis pakiranja	17
11. Jamstvo	17

⚠ Važne sigurnosne mjere opreza

Pažljivo pročitajte ovaj priručnik i koristite Aiper čistač bazena u skladu s uputama za priručnik. Aiper nije odgovoran za bilo kakve gubitke ili ozljede uzrokovane nepravilnom uporabom ovog uređaja.

Radi vaše sigurnosti i optimalnog rada ovog uređaja, pročitajte i slijedite sljedeće prijedloge.

1. Nemojte koristiti Aiper čistač bazena dok su ljudi ili životinje u bazenu.
2. Isključite usisivač dok nije u upotrebi ili tijekom održavanja.
3. Ni u kojem slučaju ne dopustite djeci da se voze Aiper čistačem bazena. Molimo vas da nadzirete djecu dok su u blizini čistača bazena Aiper.
4. Koristite samo ovlaštene Aiper adaptere za napajanje.
5. Adapterski kabel smije zamijeniti samo kvalificirani električar ili Aiper korisnička služba.
6. Preporuča se uključiti adapter za napajanje u produžni kabel ili zaštitnik od prenapona, a ne izravno u električnu utičnicu.
7. Provjerite je li vaš uređaj isključen i priključak za punjenje suh prije punjenja. Dok se puni, vaš Aiper čistač bazena treba držati na hladnom mjestu. Ne pokrivajte svoj Aiper čistač bazena tijekom punjenja jer to može uzrokovati pregrijavanje komponenti.
8. Molimo pohranite stroj u zatvorenom ili na hladnom mjestu kada nije u uporabi.
9. Ne ispuštajte Aiper čistač bazena iz vode jer može dovesti do pregrijavanja.
10. Samo certificirani stručnjaci trebaju rastavljati spremjeni pogonski komplet vašeg Aiper čistača bazena.
11. Ne koristite Aiper čistač bazena i filter bazena istovremeno.
12. Uljna brtva oko motora sadrži mast, koja može uzrokovati malu količinu onečišćenja vode ako je motor oštećen. Ako mislite da je došlo do curenja, odmah prestanite koristiti jedinicu.
13. Nemojte bušiti školjku vašeg Aiper čistača bazena, bacati ga ili namjerno oštetiti čistač.
14. Kada svoj uređaj stavljate u vodu, prednji dio stroja mora biti okrenut prema gore i nikada ga ne smijete stavljati naopako ili izravno baciti u bazen.

Prije rada s uređajem pažljivo pročitajte ovaj korisnički priručnik.

1 Struktura

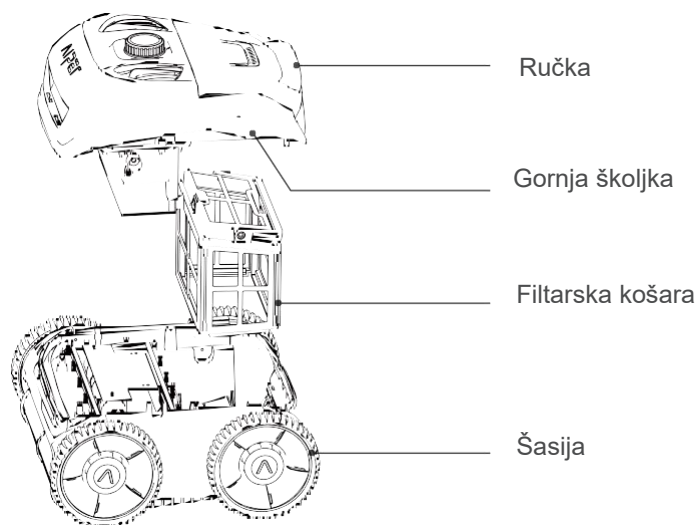

Kuka

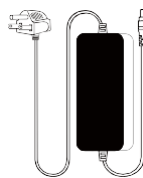

Punjač

2 Specifikacije i radni uvjeti

1.	Veličina bazena: 300 m ²
2.	Ulaz punjača: 100-240 V, 60/50 Hz, 5 A
3.	Izlaz punjača: 29,4 V/ 9 A
4.	Vrijeme punjenja: 90 minuta
5.	Trajanje baterije: 180 minuta
6.	IP stupanj: IPX8 vodootporan
7.	Maksimalna dubina vode: 10 stopa (3 m)
8.	Motor Power: 70W
9.	Baterija: 9000mAh
10.	Napon baterije: 25,2 V

OPREZ:

Sredstvo za čišćenje bazena Aiper najbolje je koristiti u vodenim uvjetima

▪ Temperatura: 50-95 °F (10-35 °C)
▪ pH vrijednost: 7.0-7.4
▪ Klor: Maksimalno 4 ppm
▪ NaCl: Maksimalno 5000 ppm

3 Korištenje vašeg Aiper sredstva za čišćenje bazena

- a. Stroj je prikladan za čišćenje ravnih podnih bazena, zidova i vodovoda do 300 m².

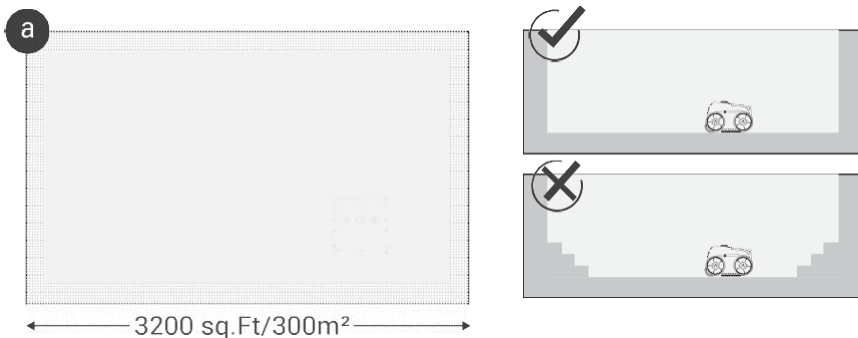

4 Montaža

- a. Odaberite košaru filtera koja odgovara vašim potrebama.

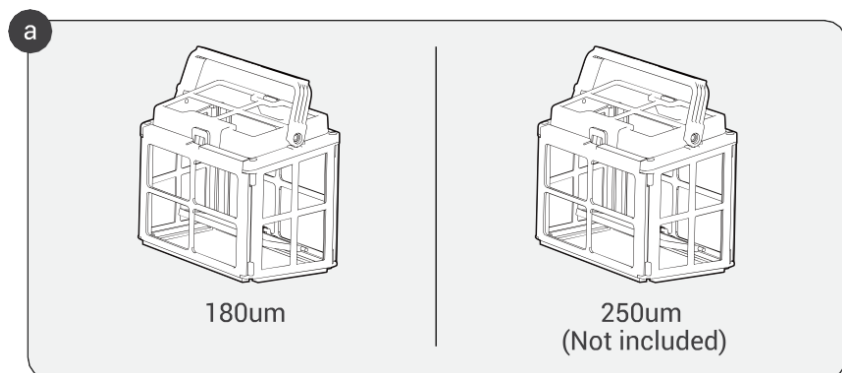

b. Podignite stražnji kraj gornje školjke kako biste otvorili i dobili pristup unutrašnjosti uređaja.

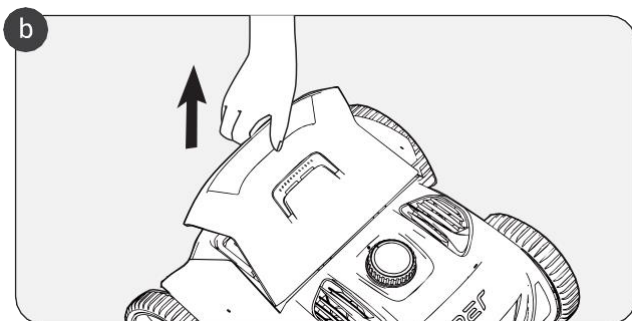

c. Umetnite košaru filtera u otvoreni utor kao što je prikazano na slici.

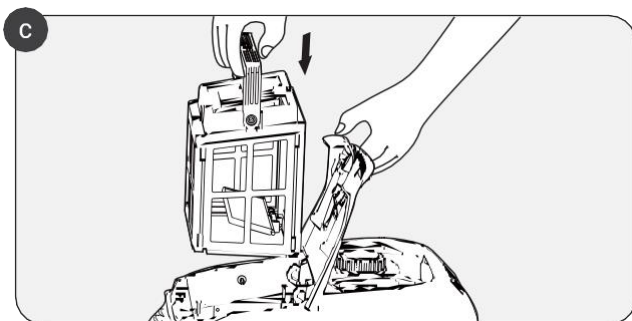

d. Nakon postavljanja košare filtera, pritisnite vrh gornje školjke kako biste zatvorili uređaj.

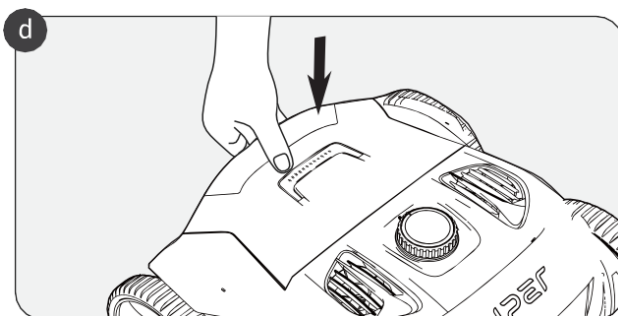

5 Upravljanje vašim uređajem

- a. Okrenite kotačić u smjeru kazaljke na satu kako biste aktivirali način čišćenja. Dostupna su tri načina čišćenja.

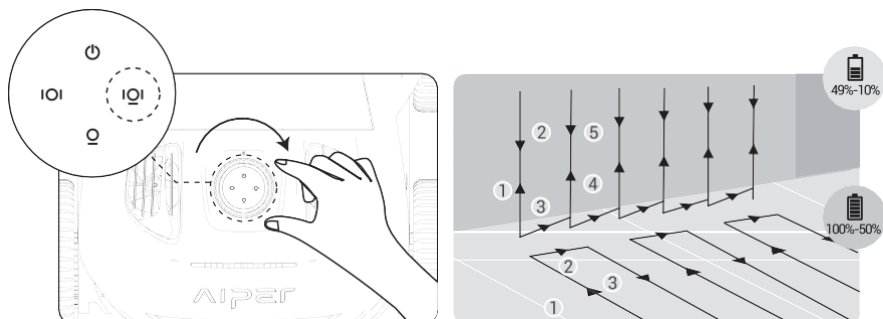

Auto Model: Čišćenje podova i zidova

Stroj će redom čistiti pod i zid bazena. Nakon čišćenja poda bazena slijedi čišćenje zidova. Kada baterija padne ispod 10%, stroj će prestati čistiti i ostati parkiran uz zid vašeg bazena.

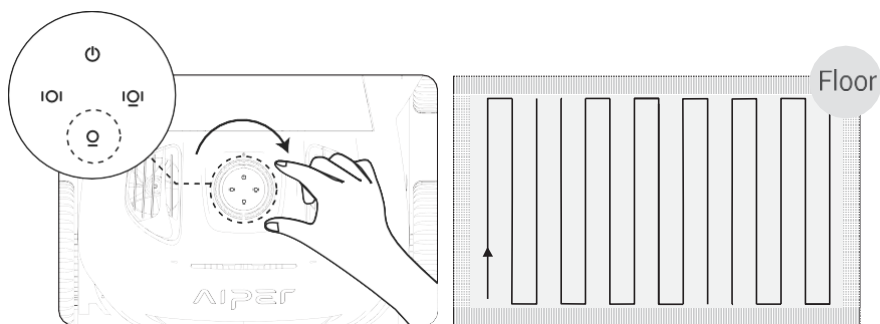

Način čišćenja poda

Stroj će očistiti dno bazena duž rute u obliku slova „S“ (WavePeth Navigation Technology) bez penjanja na zid.

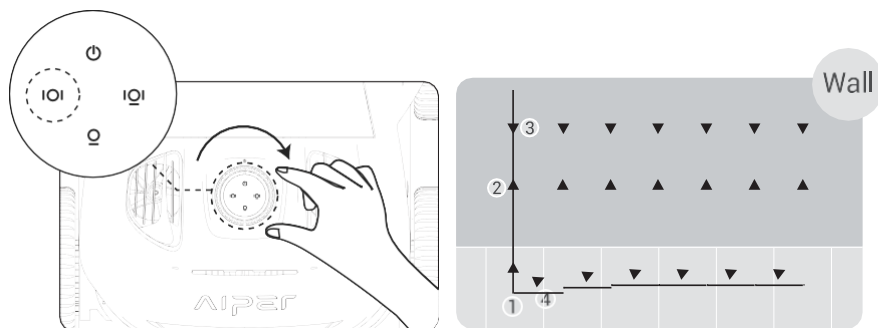

Način čišćenja zidova

Stroj će očistiti zid po ruti u obliku slova „N!“. Pod ovim načinom rada neće se vršiti čišćenje poda.

b. Postavite uređaj u svoj bazen. Vaš će uređaj započeti s čišćenjem unutar 10 sekundi nakon što dosegne dno bazena.

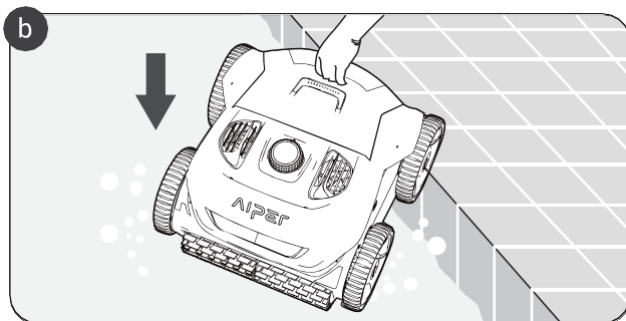

c. Nakon dovršetka ciklusa čišćenja ili kada je baterija niska, vaš se uređaj može izvući iz bazena pomoću priložene kuke. Jedinstveni dizajn opružne ploče omogućuje brzo pražnjenje uređaja nakon vađenja iz bazena.

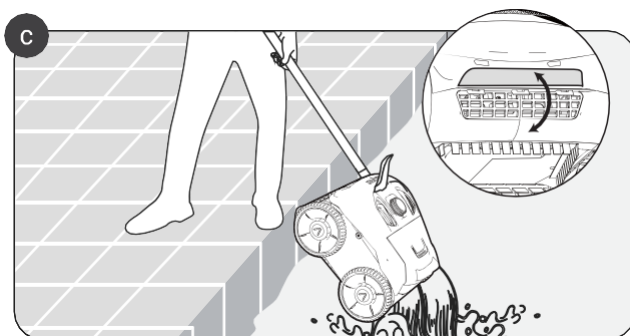

6 Rastavljanje i čišćenje

a. Podignite stražnju i gornju školjku kako biste provjerili košaru filtera.

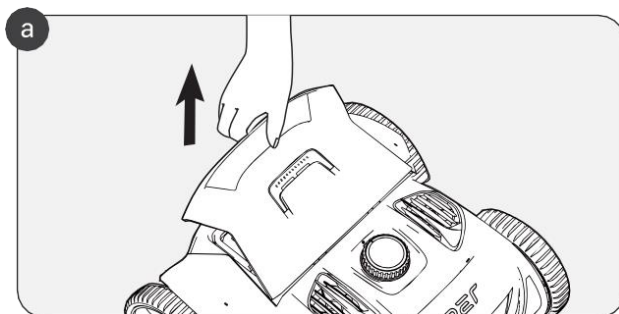

b. Odvojite pričvrstne elemente kako biste odvojili košaru od uređaja.

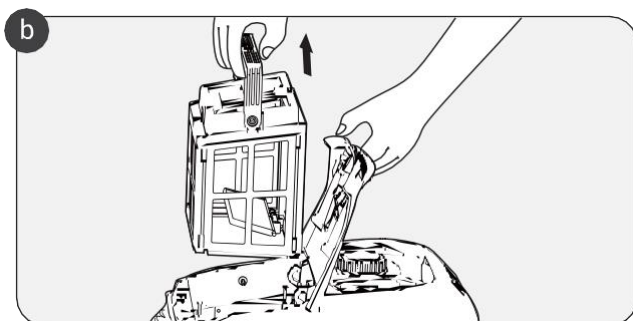

c. Otvorite karticu košare filtera

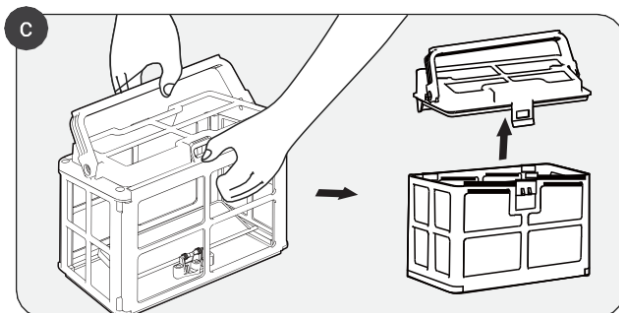

d. Uklonite sav otpad, operite košaru filtera vodom i ponovno umetnite košaru filtera u uređaj.

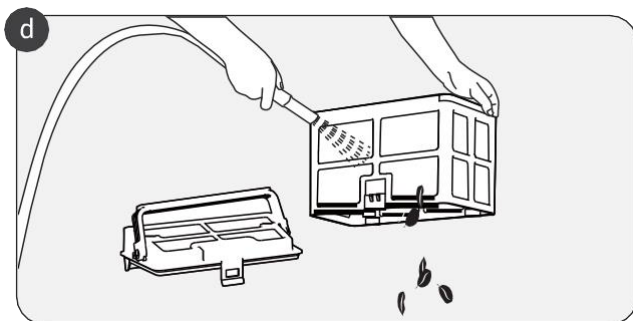

7 Punjenje

a. Punjenje

Potpuno napunite svoj Aiper čistač bazena prije nego što ga upotrijebite za čišćenje bazena.

- Isključite napajanje prije punjenja, inače se uređaj ne može ponovno napuniti, a aktivirat će se brzi alarm.
- Prije punjenja uklonite silikonski čep.
- Obrišite priključak za punjenje prije punjenja uređaja

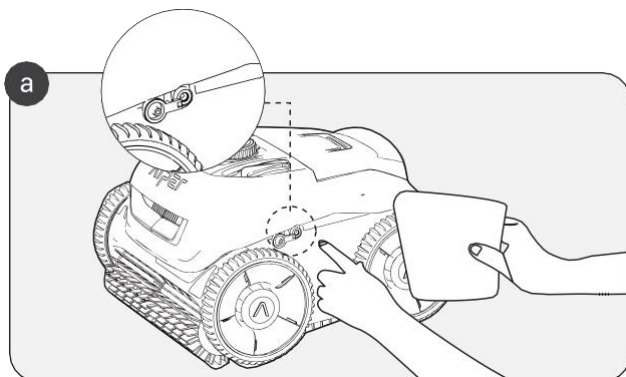

b. Ponovno uključite silikonski utikač nakon punjenja ili prije čišćenja bazena.

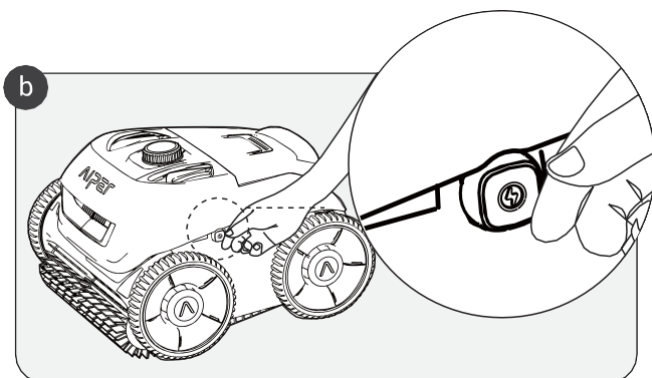

8 Održavanje i skladištenje

8.1 Upute za zamjenu kotača

a. Podignite poklopac kotača označen s „A”

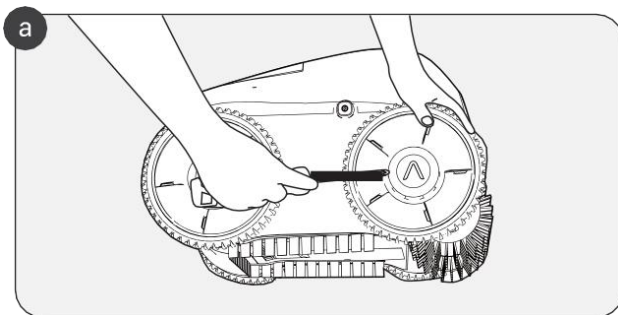

b. Uklonite vijke pričvršćene na kotač.

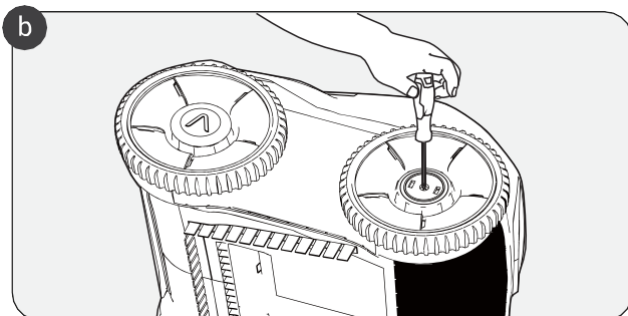

c. Uklonite osovinu i poklopac čahure kotača za potpunu demontažu.

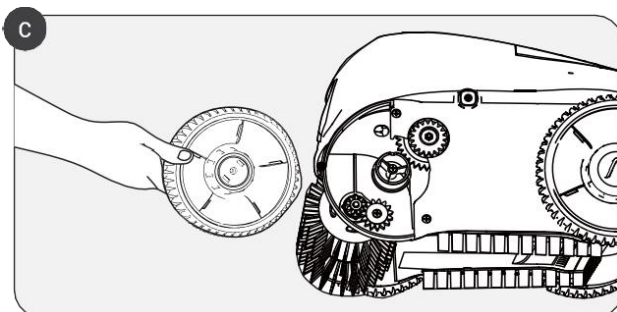

8.2 Upute za zamjenu remena s kotrljajućom četkom

a. Pronađite stražnju stranu remena s kotrljajućom četkom i zavucite silikonsku kopču pričvršćenu na utor za montažu.

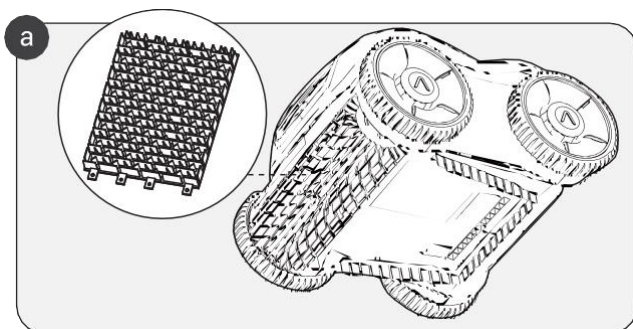

b. Nakon što uklonite sve silikonske kopče, zamijenite remen s četkom za kotrljanje novim. Poravnajte silikonske kopče s utorima za pričvršćivanje i pritisnite da pričvrstite kopče u svaki utor.

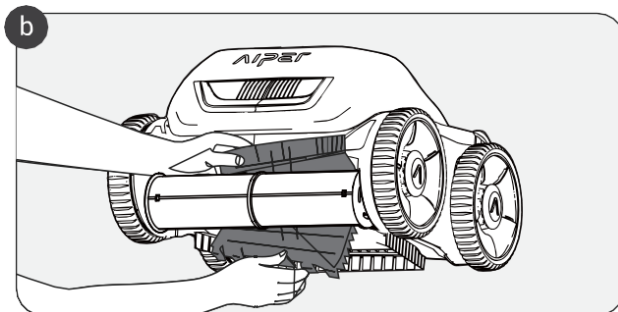

9 LED indikator

Mašina Stanje		Stanje indikatora	Zvuk	Opis				
Način rada Izbor		Indikator načina je uvijek uključen.	Zvuk "ding" će se čuti svaki put kada se tipka okrene.	<ol style="list-style-type: none"> Okrenite gumb u smjeru kazaljke na satu kako biste odabrali način čišćenja: Automatski (pod+zid), Samo pod ili Samo zid. Okrenite gumb u smjeru suprotnom od kazaljke na satu u prvobitni položaj kako biste isključili uređaj. 				
Operacija	Normalan	Indikator načina rada i indikator zvona uvijek su uključeni.	Bez zvuka.	Indikator zvona će biti indiferentnih boja koje odgovaraju statusu baterije. <table border="1" style="margin-left: 20px;"> <tr> <td>Zelena: >90%</td> </tr> <tr> <td>Plava: 50-89%</td> </tr> <tr> <td>Žuta: 10-49%</td> </tr> <tr> <td>Crvena: <9%</td> </tr> </table>	Zelena: >90%	Plava: 50-89%	Žuta: 10-49%	Crvena: <9%
	Zelena: >90%							
Plava: 50-89%								
Žuta: 10-49%								
Crvena: <9%								
	Nenormalno	Indikator zvona treperi crveno.	Konstantno i brza alarm.	Kvar: curenje struje, blokada vode itd.				
Ugasi Indikacija		svi indikatori su isključeni.	"ding" zvuk.	Okrenite gumb u smjeru suprotnom od kazaljke na satu u prvobitni položaj i vaš uređaj će se isključiti.				

10 Popis pakiranja

NO.	Ime	Model	KOLIČINA (kom)
1	Čistač	Seagull Pro	1
2	Punjač	/	1
3	Kuka za vraćanje	/	1
4	Korisnički priručnik	/	1
5	Filtarska košara	/	1

11 Jamstvo

Ovaj proizvod je prošao sve kontrole kvalitete i sigurnosne testove koje je proveo tehnički odjel tvornice.

1. Ovaj proizvod dolazi s jamstvom koje pokriva bateriju i motor vašeg artikla od datuma kupnje. Zakonske odredbe dotične zemlje za uvjete jamstva primjenjivat će se u skladu s tim.
2. Ovo jamstvo poništava se ako je proizvod mijenjan, krivo korišten ili ga je popravljalo neovlašteno osoblje.
3. Jamstvo se proteže samo na nedostatke nastale u proizvodnji i ne pokriva nikakvu štetu nastalu zbog pogrešnog rukovanja proizvodom od strane vlasnika.
4. Broj narudžbe ili evidencija moraju se predložiti za svaki zahtjev ili popravak tijekom jamstvenog roka.
5. Ovo je dodatno jamstvo koje nudi Aiper Intelligent, LLC. na adresi 2700 Cumberland Parkway, Suite 350, Atlanta, Georgia 30339, SAD. Ovo jamstvo ne utječe na besplatne pravne lijekove za nesukladnost koje potrošač ima protiv prodavatelja, u skladu sa zakonom.
6. E-pošta za jamstvo: Service@Aiper.com



Declaration of Conformity (CE)

The EU declaration of conformity can be requested via the address below:

AIPER INTELLIGENT SARL

24 Avenue du Prado 13006 Marseille 6e Arrondissement, France

Aiper ovime izjavljuje da je ovaj proizvod u skladu sa svim zahtjevima primjenjivih EU direktiva 2014/35/EU (LVD); 2014/30/EU (EMC); 2011/65/EU (RoHS)

AIPER®

ROBOT MEDENCE TISZTÍTÓ HASZNÁLÓI ÚTMUTATÓ

Aiper Seagull Pro

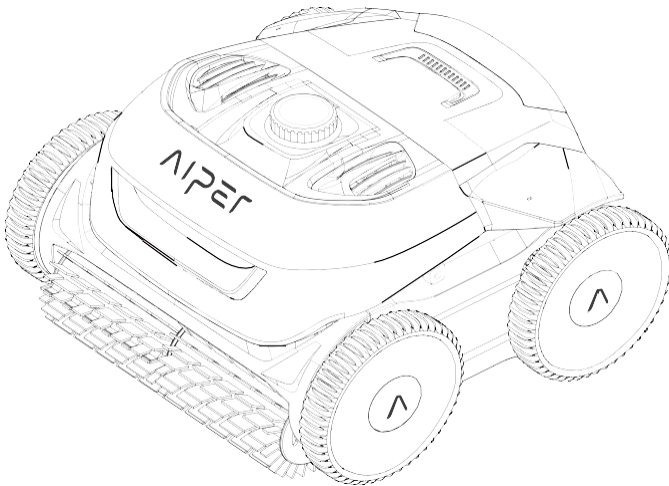

Köszönjük, hogy az Aiper-t választotta

Ön most csatlakozott ahhoz a több milliós családhoz, akik már bíznak abban, hogy az Aiper gondoskodik medencéjükről, és élvezik a makulátlanul tiszta medence kényelmét.

Ez a felhasználói kézikönyv segít karbantartani az Aiper medencetisztítót, és biztosítja, hogy az évekig maximális hatékonysággal működjön. Kérjük, szánjon néhány percet a kézikönyv átolvasására.

Ha bármilyen kérdése van, kérjük, látogasson el weboldalunkra a www.Aiper.com címen, és forduljon ügyfélszolgálatunkhoz segítségért vagy további információkért.

Aiper ügyfélszolgálat:

E-mail: Service@Aiper.com

Facebook: [@AiperOfficial](https://www.facebook.com/AiperOfficial)

Forgalmazó:

Display Me s. r. o Jeronymova 1460/2 251 01 Ricany, Cseh Köztársaság

Tel: +420 739 940 355 E-mail: info@displayme.com

A teljes útmutató letölthető a www.displayme.com/support weboldalról, vagy a QR-kód beolvasásával.



TARTALOM

Fontos biztonsági óvintézkedések	3
1. Szerkezet	4
2. Specifikáció és munkakörülmények	5
3. Az Aiper medencetisztító használata	6
4. Telepítés	6
5. A készülék üzemeltetése	8
6. Szétszerelés és tisztítás	10
7. Töltés	12
8. Karbantartás és tárolás	13
9. LED kijelző	16
10. Csomagolási lista	17
11. Garancia	17

⚠ Fontos biztonsági óvintézkedése

Kérjük, olvassa el figyelmesen ezt a kézikönyvet, és használja az Aiper medencetisztítót a kézikönyv utasításainak megfelelően. Az Aiper nem vállal felelősséget a készülék nem megfelelő használata által okozott veszteségekért vagy sérülésekért.

Az Ön biztonsága és a készülék optimális teljesítménye érdekében olvassa el és kövesse az alábbi javaslatokat.

1. Ne működtesse az Aiper medencetisztítót, amíg emberek vagy állatok vannak a medencében.
2. Kapcsolja ki a tisztítót, ha nincs használatban, vagy ha karbantartást végez.
3. Semmilyen körülmények között ne engedje, hogy a gyermekek az Aiper medencetisztítóval közlekedjenek. Kérjük, felügyelje a gyermekeket, amikor a működő Aiper medencetisztító közelében tartózkodnak.
4. Csak engedélyezett Aiper hálózati adaptereket használjon.
5. Az adapterkábel csak szakképzett villanyszerelő vagy az Aiper ügyfélszolgálat cserélheti ki.
6. Javasoljuk, hogy a hálózati adaptert hálózati szalagba vagy túlfeszültségvédőbe csatlakoztassa, és ne közvetlenül a konnektorba.
7. Győződjön meg róla, hogy a készülék ki van kapcsolva, és a töltőport száraz, mielőtt feltöltené. Töltés közben az Aiper medencetisztítót hűvös helyen kell tartani. Ne takarja le az Aiper medencetisztítót töltés közben, mert ez az alkatrészek túlmelegedését okozhatja.
8. Kérjük, tárolja a gépet beltérben vagy hűvös helyen, ha nem használja.
9. Ne működtesse az Aiper medencetisztítót a vízből, mert ez túlmelegedéshez vezethet.
10. Az Aiper medencetisztító mentett meghajtókészletét csak tanúsított szakemberek szerelhetik szét.
11. Ne üzemeltesse az Aiper medencetisztítót és a medenceszűrőt egyszerre.
12. A motor körüli olajtömítés zsírt tartalmaz, amely a motor sérülése esetén kis mennyiségű vízszennyezést okozhat. Ha úgy véli, hogy szivárgás van, azonnal hagyja abba a készülék használatát.
13. Ne lyukassza ki az Aiper medencetisztító burkolatát, ne dobja el, és ne rongálja meg szándékosan a tisztítót.
14. Amikor a készüléket a vízbe helyezi, a készülék elejének felfelé kell néznie, és soha nem szabad fejjel lefelé helyezni vagy közvetlenül a medencébe dobni.

Kérjük, a készülék üzemeltetése előtt figyelmesen olvassa el ezt a felhasználói kézikönyvet.

1 Szerkezet

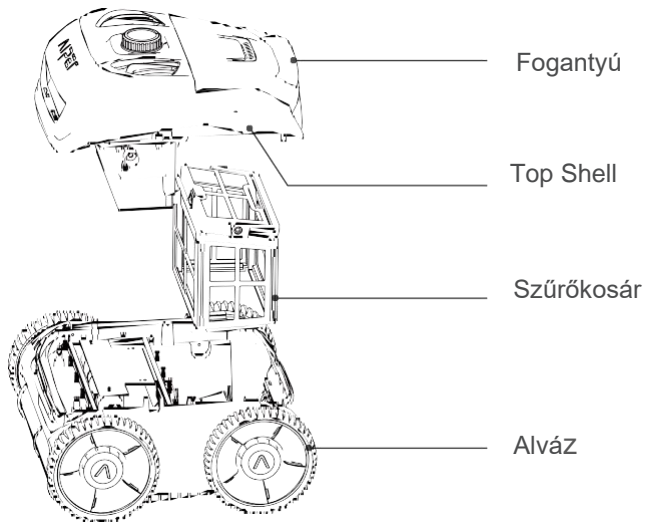

Visszahúzó kampó

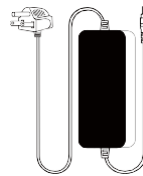

Töltő

2 Specifikációk és munkakörülmények

1.	Medence mérete: 300 m ²
2.	Töltő bemenet: 50/50 Hz, 5A
3.	Töltő kimenet: TÖLTŐ: 29.4V/ 9A
4.	Töltési idő: 90 perc
5.	Az akkumulátor élettartama: 180 perc
6.	IP fokozat: IPX8 vízálló
7.	Maximális vízmélység: 3m (10ft)
8.	Motor teljesítmény: 70W
9.	Akkumulátor: 9000mAh
10.	Akkumulátor feszültség: 25.2V

VIGYÁZAT:

Az Aiper medencetisztítót az alábbiakban megadott vízviszonyok között lehet

▪ Hőmérséklet: 50-95 °F (10-35 °C)
▪ pH-érték: 7,0-7,4
▪ Klór: Klór: Legfeljebb 4 ppm
▪ NaCl: Legfeljebb 5000 ppm

3 Az Aiper medencetisztító használata

- a. A gép alkalmas sík padlós medencék, falak és vízvezetékek tisztítására 300 m²-ig.

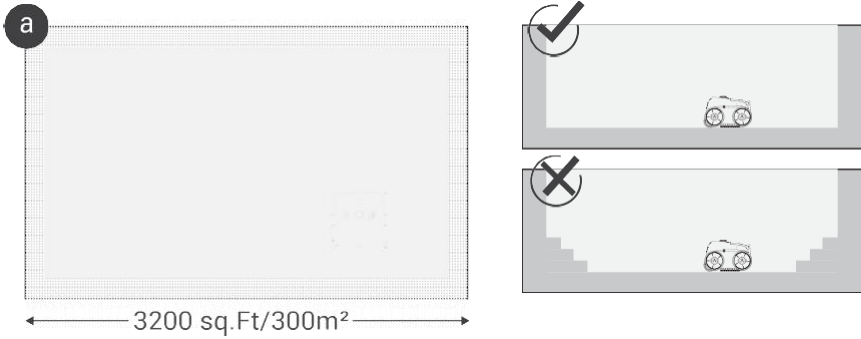

4 Telepítés

- a. Válassza ki az igényeinek megfelelő szűrőkosarat.

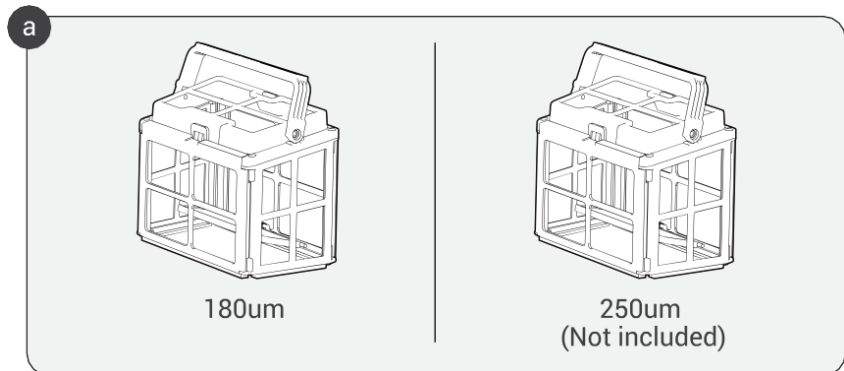

b. Emelje meg a felső burkolat hátsó végét, hogy kinyíljon és hozzáférjen a készülék belsejéhez.

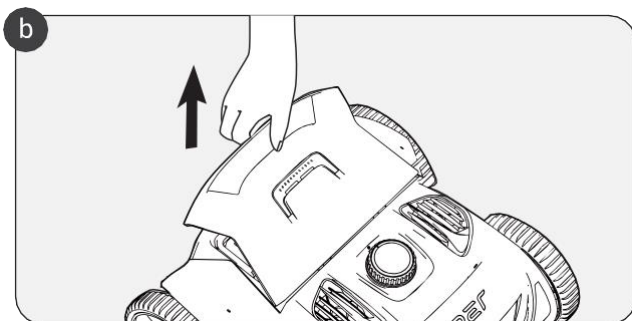

c. Helyezze a szűrőkosarat a nyitott nyílásba a grafikonon látható módon.

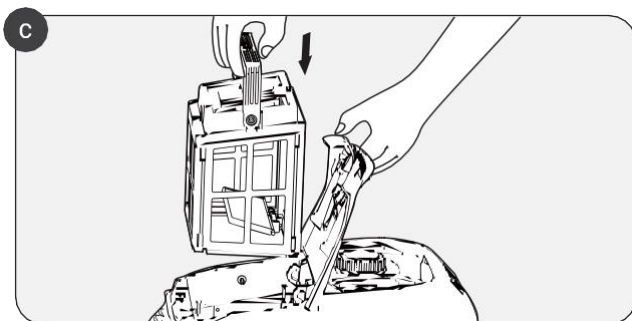

d. A szűrőkosár felszerelése után nyomja le a felső héj farkát a készülék lezárásához.

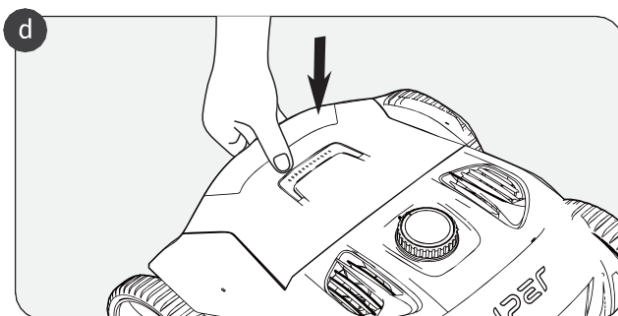

5 A készülék üzemeltetése

- a. A tárcsát az óramutató járásával megegyező irányban elforgatva aktiválja a tisztítási üzemmódot. Három tisztítási mód közül választhat.

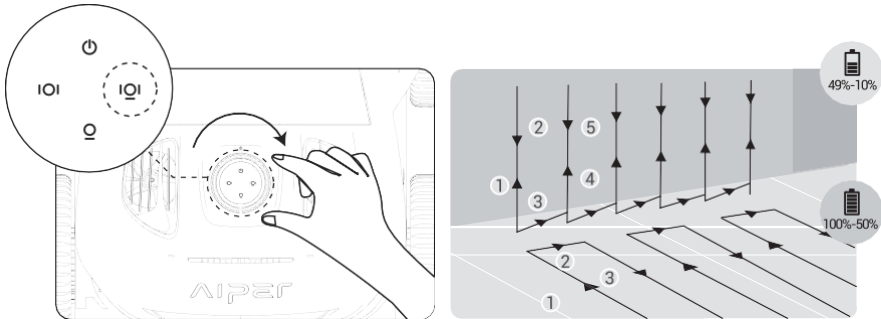

Auto modell: Padló- és faltisztítás

A gép sorban tisztítja a medence padlóját és falát. A medence padlójának tisztítása után a fal tisztítása következik. Amikor az akkumulátor töltöttsége 10% alá csökken, a gép leállítja a tisztítást, és a medence falának közelében marad.

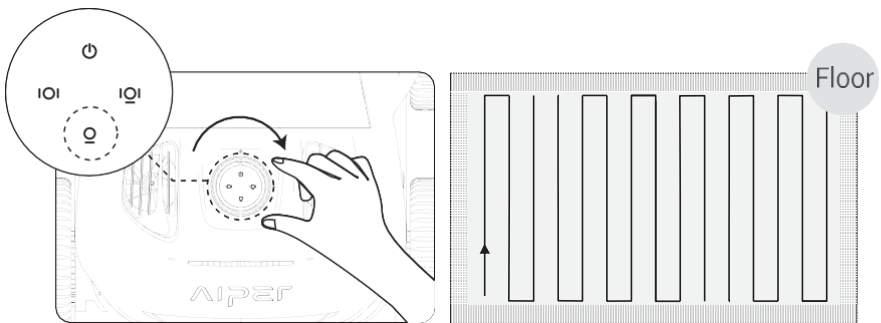

Padlótisztító üzemmód

A gép a medence padlóját az "S" alakú útvonal mentén tisztítja (WavePeth navigációs technológia) anélkül, hogy felmászna a falra.

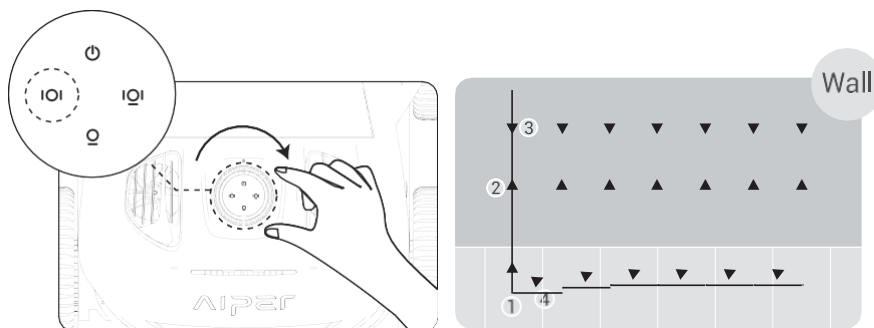

Faltisztító üzemmód

A gép "N" alakú útvonalon tisztítja a falat. Ebben az üzemmódban padlótisztítás nem történik.

b. Helyezze a készüléket a medencébe. A készülék a medence padlójának elérését követő 10 másodpercen belül megkezdja a tisztítást.

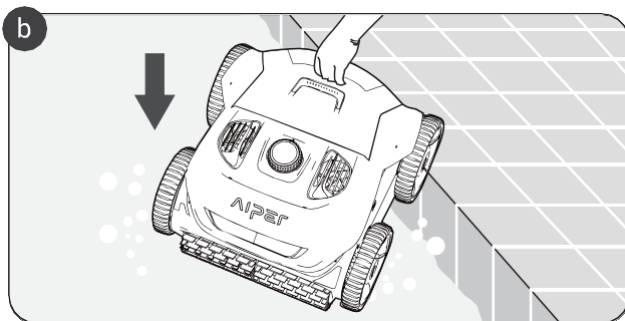

c. A tisztítási ciklus befejezése után, vagy ha az akkumulátor lemerült, a készülék a mellékelt kampó segítségével kiemelhető a medencéből. A rugós lemez egyedi kialakítása lehetővé teszi a készülék gyors lemerülését, amikor kivesszük a medencéből.

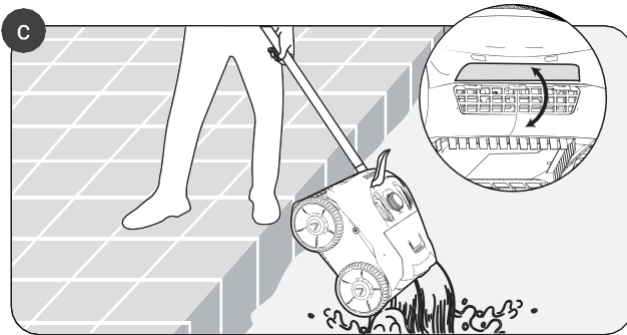

6 Szétszerelés és tisztítás

a. A szűrőkosár ellenőrzéséhez emelje fel a hátsó és a felső héj hátsó

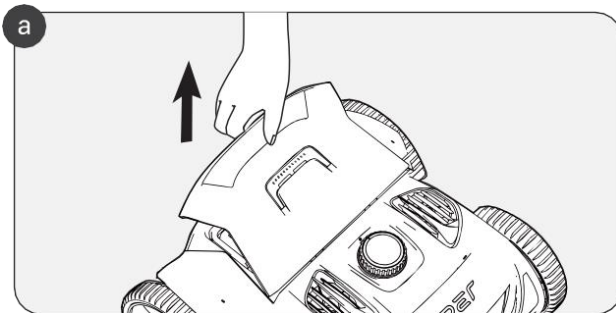

b. Oldja ki a rögzítőelemeket, hogy a kosarat kioldja a készülékből.

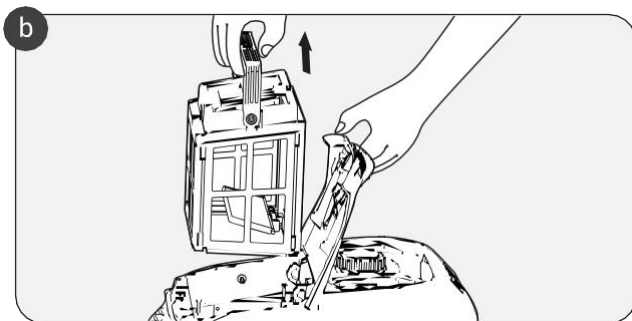

c. Nyissa ki a szűrőkosár fülét

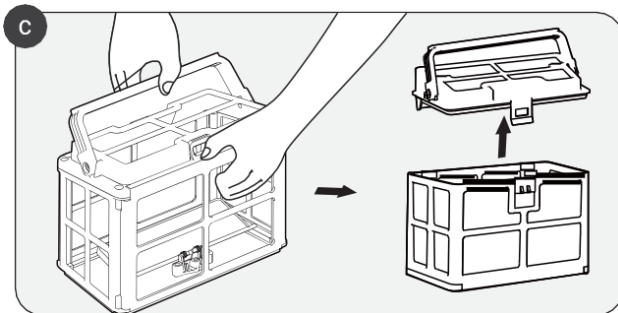

d. Távolítsa el a szemetet, mossa el a szűrőkosarat vízzel, és helyezze vissza a szűrőkosarat a készülékbe.

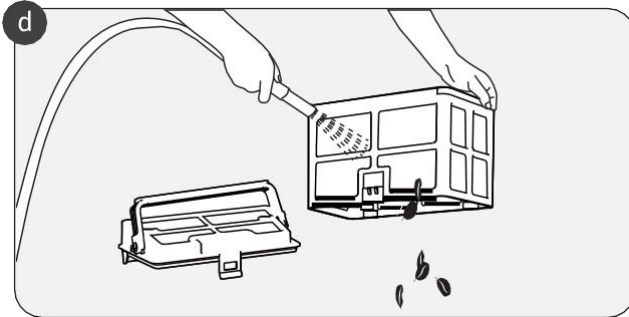

7 Töltés

a. Töltés

Teljesen töltse fel az Aiper medencetisztítót, mielőtt használná a medence tisztítására.

- Töltés előtt kapcsolja ki a készüléket, különben a készülék nem tölthető fel, és gyorsriasztás lép életbe.
- Kérjük, töltés előtt távolítsa el a szilikon dugót.
- Törölje szárazra a töltőportot, mielőtt feltöltené a készüléket.

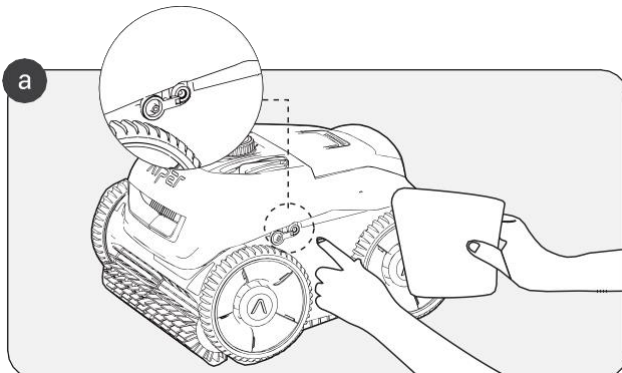

b. Kérjük, a töltés után vagy a medence tisztítása előtt dugja vissza a szilikondugót.

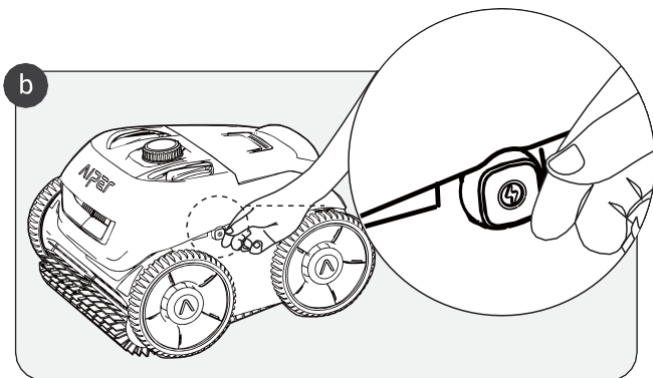

8 Karbantartás és tárolás

8.1 A kerék cseréjére vonatkozó utasítás

a. Emelje fel az "A" betűvel jelölt kerékfedelelet.

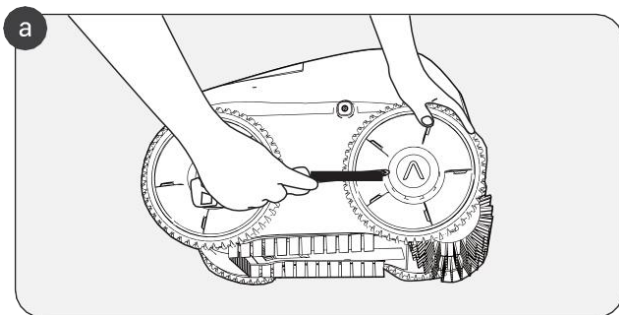

b. Távolítsa el a kerékhez rögzített csavarokat.

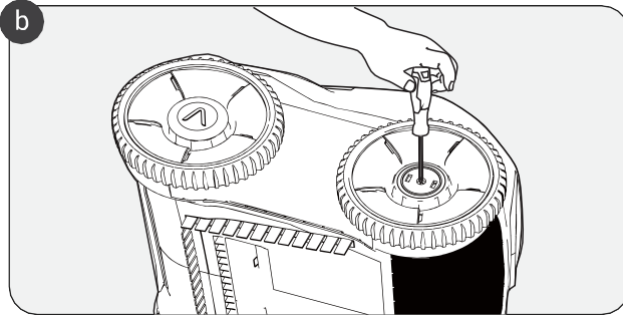

c. A teljes szétszereléshez távolítsa el a kerék tengelyét és hüvelyburkolatát.

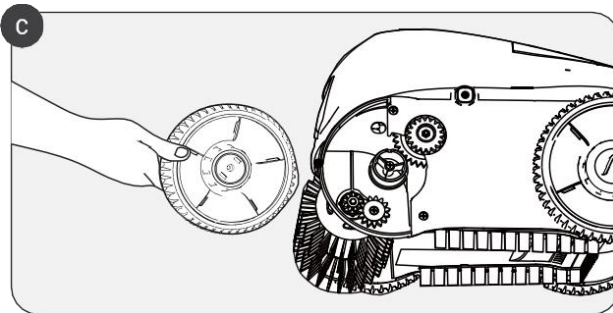

8.2 A görgős kefeszalag cseréjére vonatkozó utasítások

a. Keresse meg a gördülőkefe-öv hátsó oldalát, és húzza vissza a rögzítőnyíláshoz rögzített szilikoncsatot.

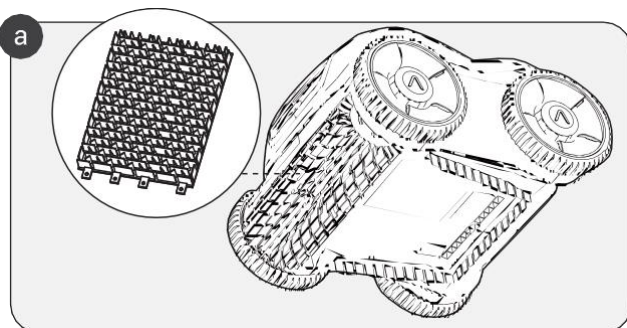

b. Miután az összes szilikoncsat eltávolításra került, cserélje ki a gördülőkefe-szíjat egy újjal. Igazítsa a szilikon csatokat a rögzítési nyílásokhoz, és nyomja meg, hogy a csatok minden egyes nyílásba rögzüljenek.

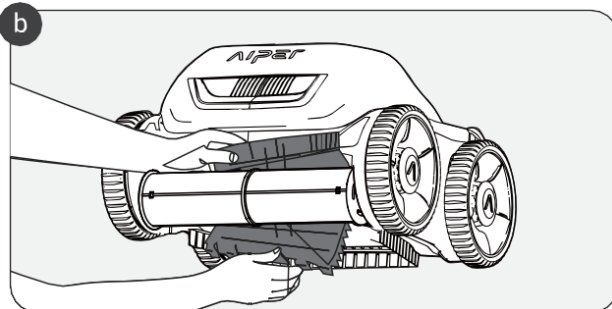

9 LED kijelző

Gép Feltétel		Indikátor állapota	Hang	Leírás	
Mód Kiválasztás		Az üzemmódjelző mindig világít.	A gomb megnyomásakor minden alkalommal "csilingelő" hang hallatszik.	<p>1. A gombot az óramutató járásával megegyező irányba elforgatva válassza ki a tisztítási módot: Automatikus (padló+fal), Csak padló vagy Csak fal.</p> <p>2. A készülék kikapcsolásához fordítsa vissza a gombot az óramutató járásával ellentétes irányba az eredeti állásba.</p>	
Művelet	Normál	Az üzemmódjelző és a gyűrűjelző mindig világít.	Nincs hang.	A gyűrűk jelzője az akkumulátor állapotának megfelelően különböző színű lesz.	<p>Zöld:>90%</p> <p>Kék:50-89%</p> <p>Sárga:10-49%</p> <p>Piros:<9%</p>
	Rendellenes	A gyűrűjelző pirosan villog.	Állandó és gyors riasztás.	Meghibásodás: elektromos szivárgás, vízzárlat stb.	
Leállítási Jelzés		Minden a kijelzők ki vannak kapcsolva.	Egy "ding" hang.	Fordítsa vissza a gombot az óramutató járásával ellentétes irányba az eredeti pozícióba, és a készülék kikapcsol.	

10 Csomagolási lis

NE 1M.	Név	Modell	Mennyiség (db)
1	Tisztább	Sirály Pro	1
2	Töltő	/	1
3	Visszahúzó kampó	/	1
4	Felhasználói kézikönyv	/	1
5	Szűrőkosár	/	1

11 Garancia

Ez a termék a gyár műszaki osztálya által végzett összes minőségellenőrzési és biztonsági vizsgálaton megfelelt.

1. A termékhez garancia jár, amely a vásárlás napjától kezdődően fedezi a termék akkumulátorát és motorját. Az adott o r s z á g garanciális feltételekre vonatkozó jogszabályi rendelkezései megfelelően alkalmazandók.
2. Ez a garancia érvényét veszti, ha a terméket megváltoztatták, helytelenül használták, vagy illetéktelen személyek javították.
3. A garancia csak a gyártási hibákra terjed ki, és nem terjed ki a termék tulajdonos általi helytelen kezeléséből eredő károkra.
4. A jótállási időszak alatt minden reklamáció vagy javítás esetén be kell mutatni a rendelési számot vagy a nyilvántartást.
5. Ezt a kiegészítő garanciát az Aiper Intelligent, LLC. kínálja, székhelye: 2700 Cumberland Parkway, Suite 350, Atlanta, Georgia 30339, USA. Ez a garancia nem érinti a fogyasztónak az eladóval szemben a törvény szerint az eladóval szemben fennálló ingyenes jogorvoslati lehetőségeit.
6. Garanciális e-mail: Service@Aiper.com



Megfelelőségi nyilatkozat (CE)

Az EU-megfelelőségi nyilatkozat az alábbi címen kérhető:

AIPER INTELLIGENT SARL

24 Avenue du Prado 13006 Marseille 6e Arrondissement, Franciaország



Az Aiper ezúton kijelenti, hogy ez a termék megfelel a vonatkozó EU irányelvek 2014/35/EU (LVD);
)

AIPER®

**ZROBOTYZOWANY
ODKURZACZ BASENOWY
PRZEWODNIK UŻYTKOWNIKA**

Aiper Seagull Pro

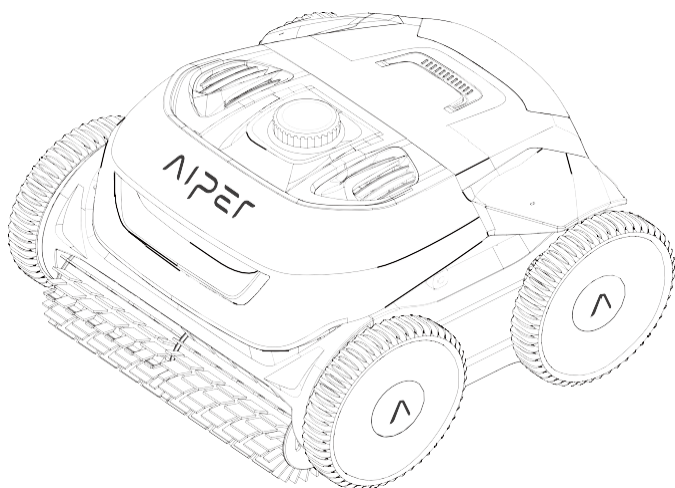

Dziękujemy za wybranie Aiper

Teraz dołączyłeś do rodziny milionów osób, które zaufały już firmie Aiper i cieszą się wygodą nieskazitelnie czystego basenu.

Niniejsza instrukcja obsługi pomoże w konserwacji odkurzacza basenowego Aiper i zapewni jego maksymalną wydajność przez wiele lat. Prosimy o poświęcenie kilku minut na zapoznanie się z niniejszą instrukcją.

W przypadku jakichkolwiek pytań prosimy o odwiedzenie naszej strony internetowej pod adresem www.Aiper.com i skontaktowanie się z naszym zespołem obsługi klienta w celu uzyskania pomocy lub dodatkowych informacji.

Obsługa klienta Aiper:

E-mail: Service@Aiper.com

Facebook: [@AiperOfficial](https://www.facebook.com/AiperOfficial)

Dystrybutor:

Display Me s. r. o Jeronymova 1460/2 251 01 Ricany, Republika Czeska

Tel: +420 739 940 355 E-mail: info@displayme.com

Pełne instrukcje można pobrać ze strony www.displayme.com/support,
lub skanując kod QR.



SPIS TREŚCI

Ważne środki ostrożności	3
1. Struktura	4
2. Specyfikacja i warunki pracy	5
3. Korzystanie z odkurzacza basenowego Aper	6
4. Instalacja	6
5. Obsługa urządzenia	8
6. Demontaż i czyszczenie	10
7. Ładowanie	12
8. Konserwacja i przechowywanie	13
9. Wskaźnik LED	16
10. Lista pakowania	17
11. Gwarancja	17

 **Ważne środki ostrożności**

Należy uważnie przeczytać niniejszą instrukcję i używać urządzenia do czyszczenia basenów Aiper zgodnie z jej zaleceniami. Firma Aiper nie ponosi odpowiedzialności za jakiegokolwiek straty lub obrażenia spowodowane niewłaściwym użytkowaniem tego urządzenia.

Aby zapewnić bezpieczeństwo i optymalną wydajność urządzenia, należy zapoznać się z poniższymi wskazówkami i postępować zgodnie z nimi.

1. Nie używaj odkurzacza basenowego Aiper, gdy w basenie znajdują się ludzie lub zwierzęta.
2. Wyłącz oczyszczacz, gdy nie jest używany lub podczas konserwacji.
3. Pod żadnym pozorem nie wolno pozwalać dzieciom jeździć na odkurzaczu basenowym Aiper. Należy nadzorować dzieci przebywające w pobliżu działającego odkurzacza basenowego Aiper.
4. Należy używać wyłącznie autoryzowanych zasilaczy Aiper.
5. Przewód adaptera powinien być wymieniany wyłącznie przez wykwalifikowanego elektryka lub Dział Obsługi Klienta Aiper.
6. Zaleca się podłączenie zasilacza do listwy zasilającej lub listwy przeciwprzepięciowej, a nie bezpośrednio do gniazdka elektrycznego.
7. Przed rozpoczęciem ładowania należy upewnić się, że urządzenie jest wyłączone, a port ładowania jest suchy. Podczas ładowania odkurzac basenowy Aiper powinien być przechowywany w chłodnym miejscu. Nie przykrywaj odkurzacza basenowego Aiper podczas ładowania, ponieważ może to spowodować przegrzanie podzespołów.
8. Nieużywane urządzenie należy przechowywać w pomieszczeniu lub w chłodnym miejscu.
9. Nie uruchamiaj odkurzacza basenowego Aiper poza wodą, ponieważ może to doprowadzić do przegrzania.
10. Tylko certyfikowani specjaliści mogą demontować zestaw napędowy odkurzacza basenowego Aiper.
11. Nie używaj jednocześnie odkurzacza basenowego Aiper i filtra basenowego.
12. Uszczelnienie olejowe wokół silnika zawiera smar, który może spowodować niewielkie zanieczyszczenie wody w przypadku uszkodzenia silnika. W przypadku podejrzenia wycieku należy natychmiast zaprzestać korzystania z urządzenia.
13. Nie wolno przebijać obudowy odkurzacza basenowego Aiper, rzucać nim ani celowo go uszkadzać.
14. Podczas wkładania urządzenia do wody, przednia część urządzenia musi być skierowana do góry i nigdy nie powinna być umieszczana do góry nogami lub bezpośrednio wrzucana do basenu.

Przed rozpoczęciem korzystania z urządzenia należy uważnie przeczytać niniejszą instrukcję obsługi.

1 Struktura

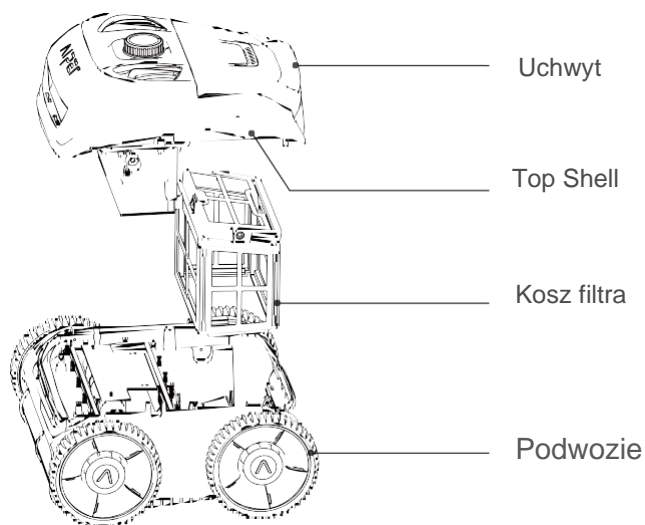

Hak do odzyskiwania

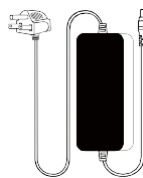

Ładowarka

2 Specyfikacja i warunki pracy

1.	Wielkość basenu: 300 m ²
2.	Wejście ładowarki: 100-240 V, 60/50 Hz, 5 A
3.	Wyjście ładowarki: 29,4V/ 9A
4.	Czas ładowania: 90 minut
5.	Żywotność baterii: 180 minut
6.	Stopień ochrony IP: IPX8 Wodoodporność
7.	Maksymalna głębokość wody: 3 m (10 stóp)
8.	Moc silnika: 70 W
9.	Akumulator: 9000 mAh
10.	Napięcie akumulatora: 25,2 V

UWAGA:

Środka do czyszczenia basenów Aiper najlepiej używać w warunkach wodnych

▪ Temperatura: 50-95 °F (10-35 °C)
▪ Wartość pH: 7,0-7,4
▪ Chlor: Maksymalnie 4 ppm
▪ NaCl: Maksymalnie 5000 ppm

3 Korzystanie z urządzenia do czyszczenia

- a. Maszyna nadaje się do czyszczenia płaskich basenów podłogowych, ścian i linii wodnych o powierzchni do 300 m².

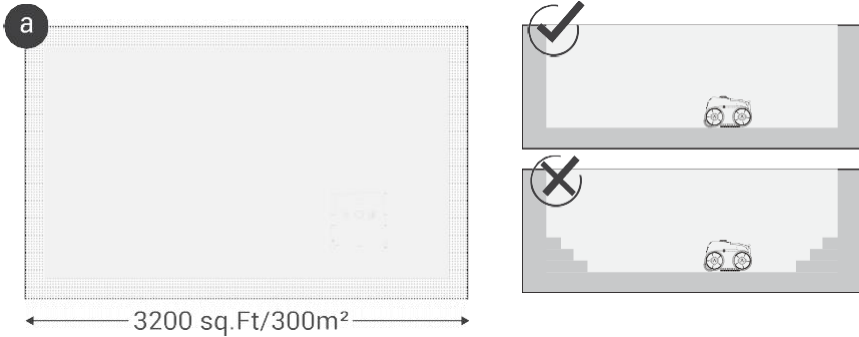

4 Instalacja

- a. Wybierz kosz filtra, który odpowiada Twoim potrzebom.

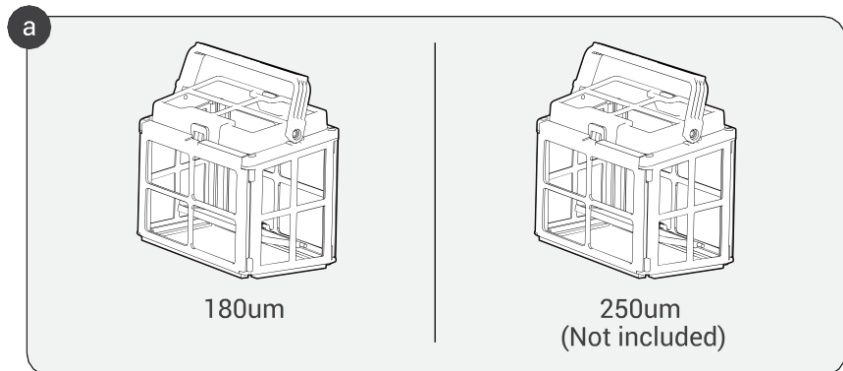

b. Podnieś tylną część górnej obudowy, aby otworzyć i uzyskać dostęp do wnętrza urządzenia.

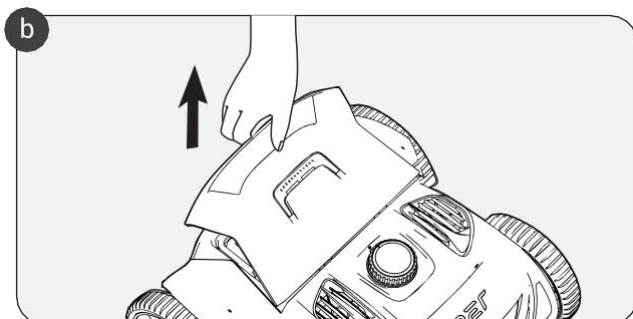

c. Włóż kosz filtra do otwartego otworu, jak pokazano na rysunku.

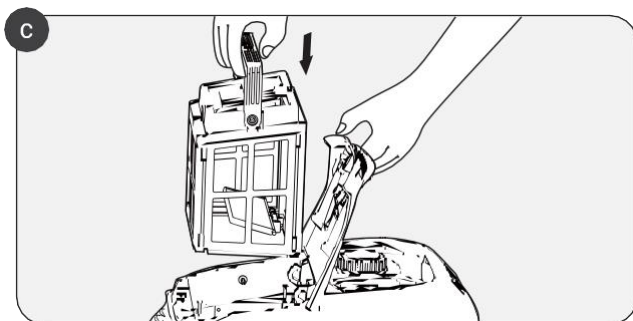

d. Po zamontowaniu kosza filtra naciśnij tylną część górnej obudowy, aby zamknąć urządzenie.

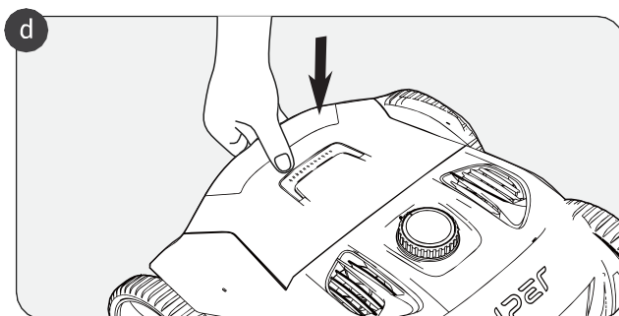

5 Obsługa urządzenia

- a. Obróć pokrętkę zgodnie z ruchem wskazówek zegara, aby włączyć tryb czyszczenia. Do wyboru są trzy tryby czyszczenia.

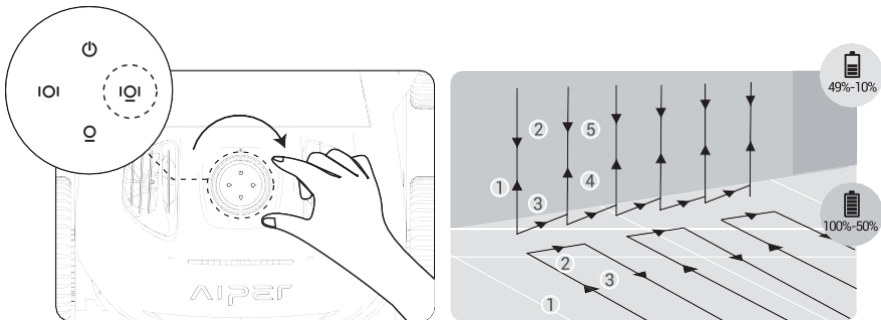

Model automatyczny: Czyszczenie podłóg i ścian

Maszyna czyści kolejno dno i ściany basenu. Po wyczyszczeniu dna basenu rozpocznie się czyszczenie ścian. Gdy poziom naładowania baterii spadnie poniżej 10%, urządzenie przestanie czyścić i pozostanie zaparkowane przy ścianie basenu.

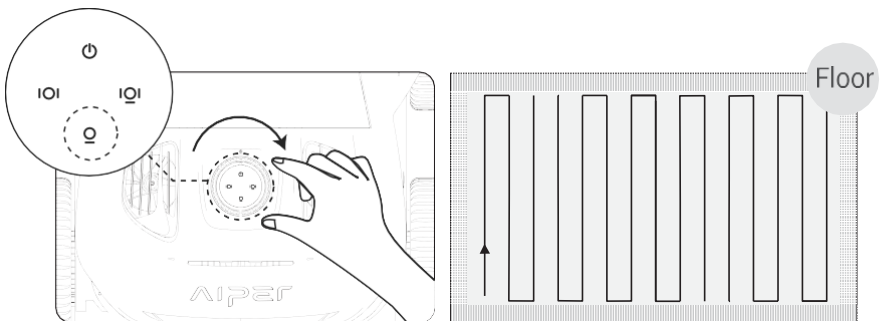

Tryb czyszczenia podłogi

Maszyna czyści dno basenu wzdłuż trasy w kształcie litery "S" (technologia nawigacji WavePeth) bez konieczności wchodzenia na ścianę.

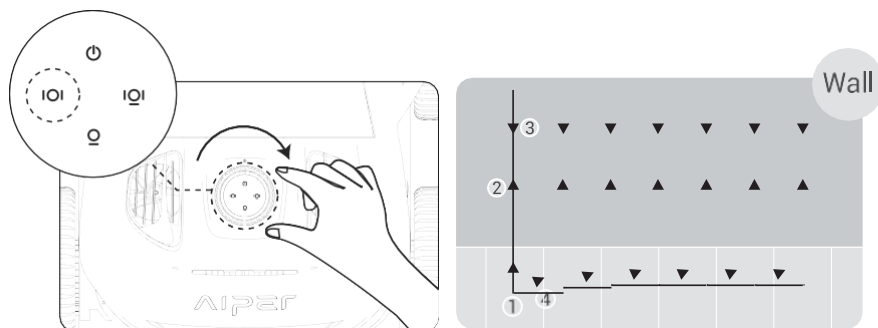

Tryb czyszczenia ściany

Urządzenie wyczyści ścianę wzdłuż trasy w kształcie litery "N". W tym trybie nie jest wykonywane czyszczenie podłogi.

b. Umieść urządzenie w basenie. Urządzenie rozpocznie czyszczenie w ciągu 10 sekund od dotarcia do dna basenu.

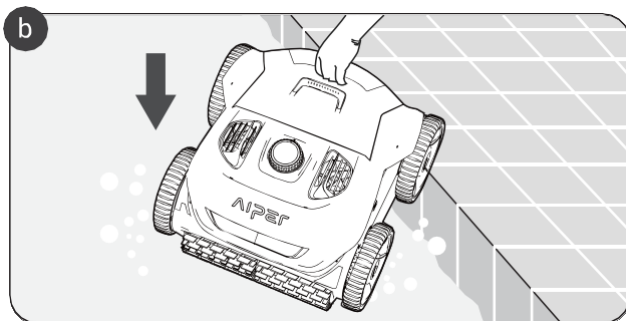

c. Po zakończeniu cyklu czyszczenia lub gdy bateria jest rozładowana, urządzenie można wyjąć z basenu za pomocą dołączonego haka. Unikalna konstrukcja płyty sprężynowej umożliwia szybkie opróżnienie urządzenia po wyjęciu z basenu.

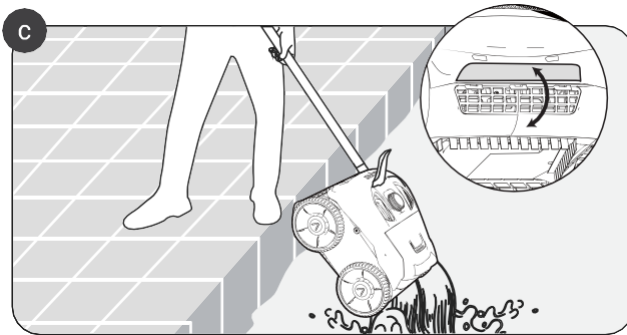

6 Demontaż i czyszczenie

a. Podnieś tylną i górną część obudowy, aby sprawdzić kosz filtra.

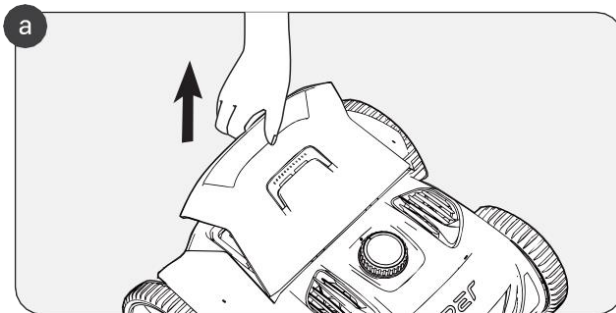

b. Odłącz elementy mocujące, aby zwolnić kosz z urządzenia.

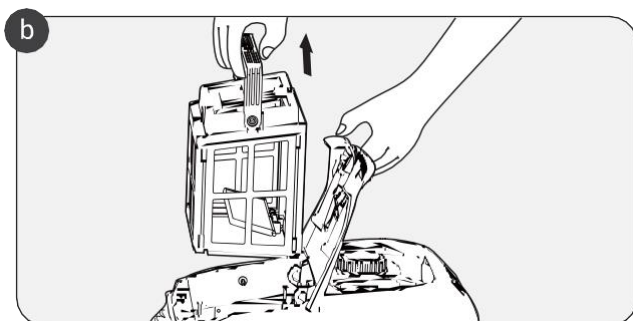

c. Otwórz klapkę kosza filtra

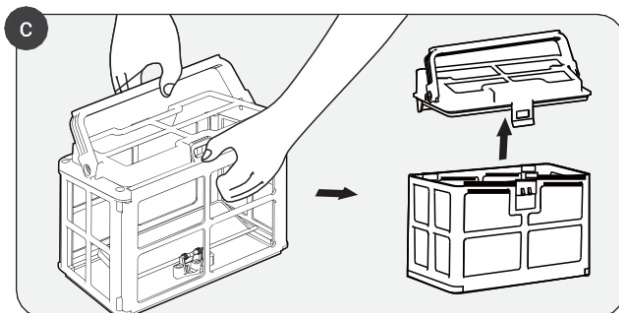

d. Usunąć wszelkie śmieci, umyć kosz filtra wodą i ponownie włożyć kosz filtra do urządzenia.

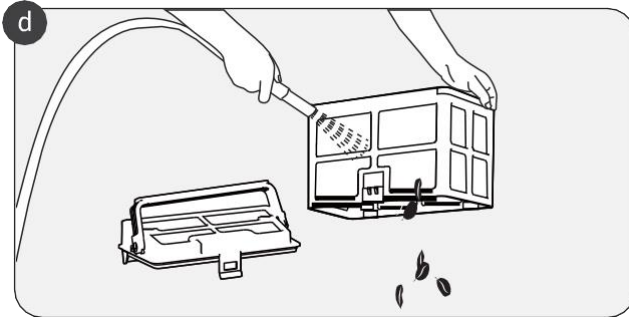

7 Ładowanie

a. Ładowanie

Przed rozpoczęciem czyszczenia basenu należy w pełni naładować odkurzacz basenowy Aiper.

- Przed rozpoczęciem ładowania należy wyłączyć zasilanie, w przeciwnym razie urządzenie nie będzie mogło zostać naładowane i włączy się alarm.
- Przed ładowaniem należy usunąć silikonową zatyczkę.
- Przed rozpoczęciem ładowania urządzenia należy wytrzeć port ładowania do sucha.

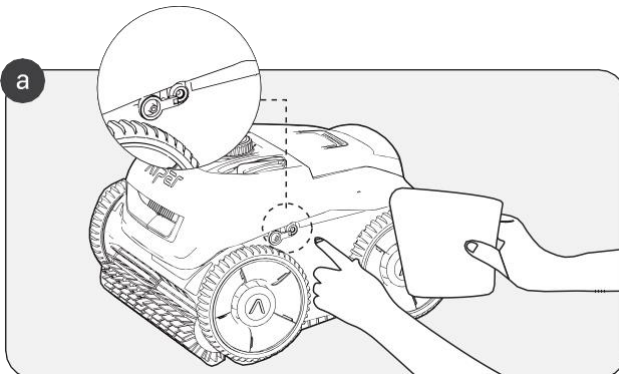

b. Po naładowaniu lub przed czyszczeniem basenu należy ponownie podłączyć silikonową wtyczkę.

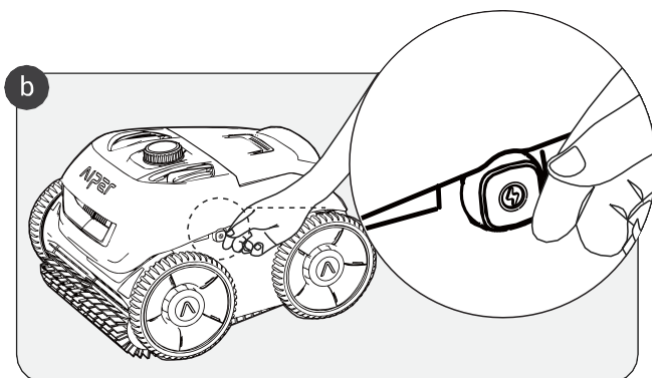

8 Konserwacja i przechowywanie

8.1 Instrukcja wymiany koła

a. Podnieś pokrywę koła oznaczoną literą "A"

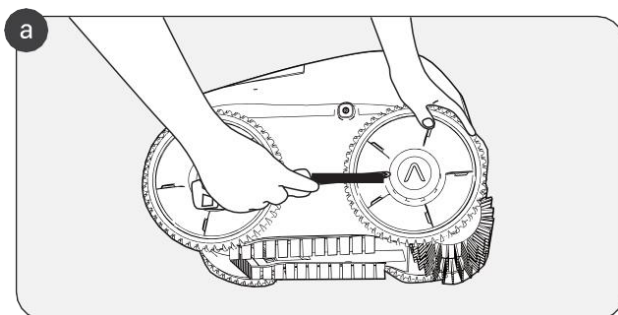

b. Odkręć śruby przymocowane do koła.

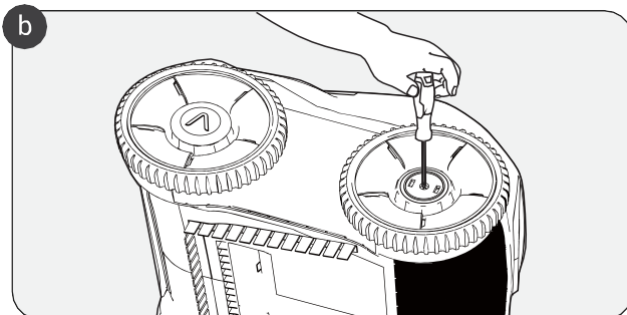

c. Zdejmij wał i pokrywę tulei koła w celu całkowitego demontażu.

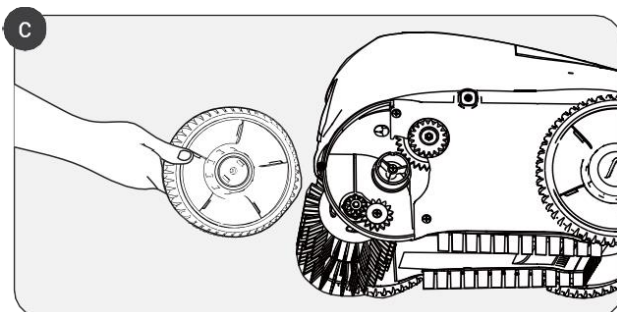

8.2 Instrukcja wymiany paska szczotki walcowej

a. Zlokalizuj tylną stronę paska szczotki walcowej i ściągnij silikonową klamrę przymocowaną do szczeliny montażowej.

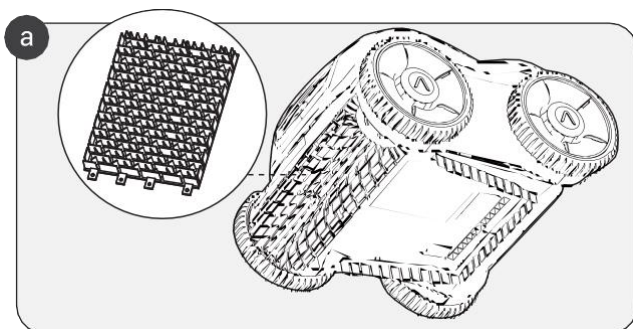

b. Po usunięciu wszystkich silikonowych klamr wymień pas szczotki na nowy. Wyrównaj silikonowe klamry ze szczelinami montażowymi i dociśnij, aby zamocować klamry w każdej szczelinie.

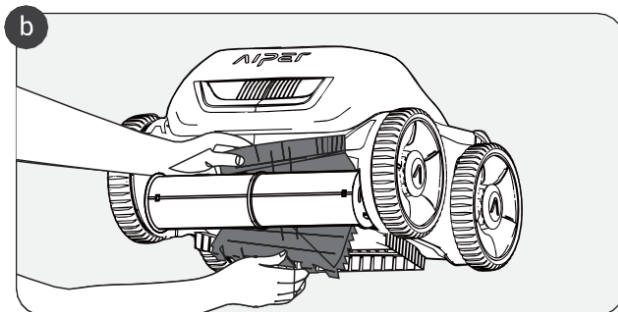

9 Wskaźnik LED

Maszyna Stan		Stan wskaźnika	Dźwięk	Opis	
Tryb Wybór		Wskaźnik trybu jest zawsze włączony.	Po każdym naciśnięciu przycisku rozlegnie się dźwięk "ding".	<ol style="list-style-type: none"> Obróć przycisk w prawo, aby wybrać tryb czyszczenia: Auto (podłoga+ściana), Tylko podłoga lub Tylko ściana. Obróć przycisk w kierunku przeciwnym do ruchu wskazówek zegara do pierwotnej pozycji, aby wyłączyć urządzenie. 	
Działanie	Normalny	Wskaźnik trybu i wskaźnik dzwonka są zawsze włączone.	Brak dźwięku.	Wskaźnik pierścieniowy będzie miał różne kolory odpowiadające stanowi baterii.	<p>Zielony:>90%</p> <p>Niebieski:50-89%</p> <p>Żółty:10-49%</p> <p>Czerwony:<9%</p>
	Nienormalny	Wskaźnik pierścienia miga na czerwono.	Stały i szybki alarm.	Awaria: wyciek elektryczny, zablokowanie wody itp.	
Wyłączenie Wskazanie		Wszystkie wskaźniki są wyłączone.	A "ding" dźwięk.	Obróć przycisk z powrotem w kierunku zgodnym z ruchem wskazówek zegara do pierwotnej pozycji, a urządzenie wyłączy się.	

10 Lista pakowania

NIE	Nazwa	Model	ILOŚĆ (szt.)
1	Środek czyszczący	Seagull Pro	1
2	Ładowarka	/	1
3	Hak do odzyskiwania	/	1
4	Podręcznik użytkownika	/	1
5	Kosz filtra	/	1

11 Gwarancja

Ten produkt przeszedł wszystkie testy kontroli jakości i bezpieczeństwa przeprowadzone przez dział techniczny fabryki.

- Ten produkt jest objęty gwarancją, która obejmuje akumulator i silnik u r z ą d z e n i a od daty zakupu. Obowiązują odpowiednio przepisy prawne danego k r a j u dotyczące warunków gwarancji.
- Niniejsza gwarancja traci ważność, jeśli p r o d u k t został zmieniony, niewłaściwie użyty lub był naprawiany przez osoby nieupoważnione.
- Gwarancja obejmuje wyłącznie wady produkcyjne i nie obejmuje żadnych uszkodzeń wynikających z niewłaściwego obchodzenia się z produktem przez właściciela.
- W przypadku reklamacji lub naprawy w okresie gwarancyjnym należy przedstawić numer zamówienia lub protokół.
- Jest to dodatkowa gwarancja oferowana przez firmę Aiper Intelligent, LLC. pod adresem 2700 Cumberland Parkway, Suite 350, Atlanta, Georgia 30339, USA. Niniejsza gwarancja nie ma wpływu na bezpłatne środki zaradcze z tytułu braku zgodności, które konsument posiada wobec sprzedawcy zgodnie z prawem.
- Gwarancja E-mail: S e r v i c e @ A i p e r . c o m



Deklaracja zgodności (CE)

Deklarację zgodności UE można uzyskać za pośrednictwem poniższego adresu:

AIPER INTELLIGENT SARL

24 Avenue du Prado 13006 Marseille 6e Arrondissement, Francja

Aiper niniejszym oświadcza, że ten produkt spełnia wszystkie wymagania obowiązujących dyrektyw UE 2014/35/UE (LVD); 2014/30/UE (EMC); 2011/65/UE (RoHS)

AIPER®

ROBOT DE CURĂȚARE A PISCINEI

GHIDUL UTILIZATORULUI

Aiper Seagull Pro

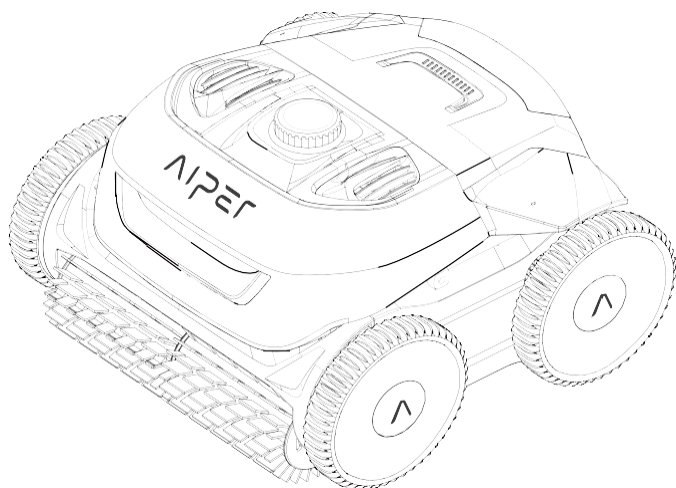

Vă mulțumim că ați ales Aiper

Acum v-ați alăturat unei familii de milioane de oameni care au avut deja încredere în Aiper pentru a avea grijă de piscinele lor și care se bucură de confortul unei piscine impecabil de curate.

Acest manual de utilizare vă va ajuta să vă întrețineți aparatul de curățat piscine Aiper și să vă asigurați că acesta funcționează la eficiență maximă pentru anii următori. Vă rugăm să vă acordați câteva minute pentru a citi acest manual.

Dacă aveți întrebări, vă rugăm să vizitați site-ul nostru web la www.Aiper.com și să contactați echipa noastră de servicii pentru clienți pentru asistență sau pentru mai multe informații.

Serviciul Clienți Aiper:

E-mail: Service@Aiper.com

Facebook: [@AiperOfficial](https://www.facebook.com/AiperOfficial)

Distribuitor:

Display Me s. r. o Jeronymova 1460/2 251 01 Ricany, Republica Cehă

Tel: +420 739 940 355 E-mail: info@displayme.com

Instrucțiunile complete pot fi descărcate de la www.displayme.com/support, sau prin scanarea codului QR.



CUPRINS

Precauții de siguranță importante	3
1. Structura	4
2. Specificații și condiții de lucru	5
3. Utilizarea dispozitivului de curățare a piscinei Aiper	6
4. Instalare	6
5. Operarea dispozitivului dvs.	8
6. Demontare și curățare	10
7. Încărcare	12
8. Întreținere și depozitare	13
9. Indicator LED	16
10. Lista de ambalare	17
11. Garanție	17



Precauții de siguranță importante

Vă rugăm să citiți cu atenție acest manual și să utilizați aparatul de curățat piscine Aiper în conformitate cu instrucțiunile din manual. Aiper nu este răspunzătoare pentru pierderile sau rănilor cauzate de utilizarea necorespunzătoare a acestui aparat.

Pentru siguranța dvs. și performanța optimă a acestui dispozitiv, vă rugăm să citiți și să urmați următoarele sugestii.

1. Nu folosiți aparatul de curățare a piscinei Aiper în timp ce în piscină se află persoane sau animale.
2. Opriți aparatul de curățat atunci când nu este în funcțiune sau când efectuați lucrări de întreținere.
3. Nu permiteți în niciun caz copiilor să se plimbe cu aparatul de curățat piscine Aiper. Vă rugăm să supravegheați copiii atunci când se află în preajma unui aspirator de piscină Aiper operațional.
4. Utilizați numai adaptoare de alimentare autorizate Aiper.
5. Cablul adaptorului trebuie înlocuit numai de către un electrician calificat sau de către Aiper Customer Care.
6. Se recomandă să conectați adaptorul de alimentare la o bandă de alimentare sau la un dispozitiv de protecție împotriva supratensiunilor și nu direct la o priză electrică.
7. Asigurați-vă că dispozitivul este oprit și că portul de încărcare este uscat înainte de încărcare. În timpul încărcării, dispozitivul de curățare a piscinei Aiper trebuie păstrat într-un loc răcoros. Nu vă acoperiți aparatul de curățat piscine Aiper în timpul încărcării, deoarece acest lucru poate provoca supraîncălzirea componentelor.
8. Vă rugăm să depozitați aparatul în interior sau într-un loc răcoros atunci când nu este utilizat.
9. Nu puneți în funcțiune curățătorul de piscină Aiper în afara apei, deoarece poate duce la supraîncălzire.
10. Numai profesioniștii certificați ar trebui să dezassembleze kitul de acționare salvată al aspiratorului de piscină Aiper.
11. Nu folosiți simultan aparatul de curățat și filtrul de piscină Aiper.
12. Uleiul de etanșare din jurul motorului conține grăsimi, care poate cauza o mică poluare a apei dacă motorul este deteriorat. Dacă credeți că există o scurgere, opriți imediat utilizarea unității.
13. Nu perforați carcasa aspiratorului de piscină Aiper, nu aruncați și nu deteriorați intenționat aspiratorul.
14. Atunci când introduceți aparatul în apă, partea frontală a aparatului trebuie să fie orientată în sus și nu trebuie să fie niciodată așezat cu capul în jos sau aruncat direct în piscină.

Vă rugăm să citiți cu atenție acest manual de utilizare înainte de a utiliza dispozitivul.

1 Structură

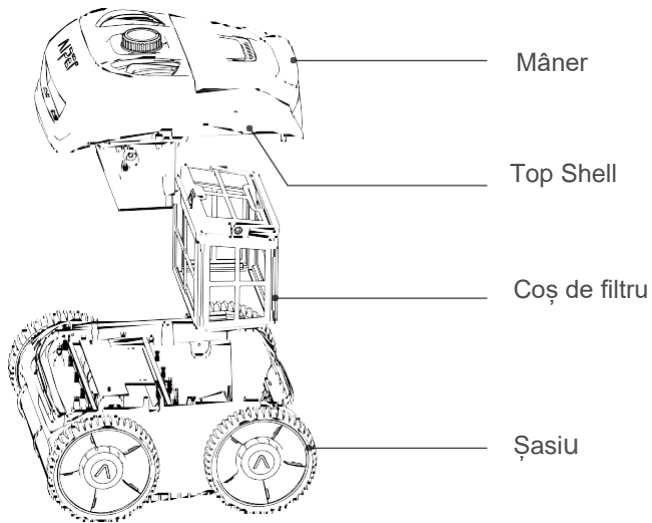

Cârlig de recuperare

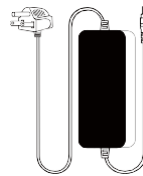

Încărcător

2 Specificații și condiții de lucru

1.	Dimensiunea piscinei: 300 m2
2.	Intrare încărcător: 100-240V, 60/50 Hz, 5A
3.	Ieșire încărcător: 29.4V/ 9A
4.	Timp de încărcare: 90 de minute
5.	Durata de viață a bateriei: 180 de minute
6.	Grad IP: IPX8 Rezistent la apă
7.	Adâncimea maximă a apei: 10ft (3m)
8.	Puterea motorului: 70W
9.	Pachet de baterii: 9000mAh
10.	Tensiunea pachetului de baterii: 25.2V

ATENȚIE:

Dispozitivul de curățare a piscinei Aiper este cel mai bine utilizat în condițiile de

▪ Temperatura: 50-95 °F (10-35 °C)
▪ Valoarea pH-ului: 7.0-7.4
▪ Clorul: Maxim 4 ppm
▪ NaCl: Maxim 5000 ppm

3 Utilizarea dispozitivului de curățare

- a. Mașina este potrivită pentru curățarea piscinelor cu podele plate, a pereților și a conductelor de apă de până la 300 m².

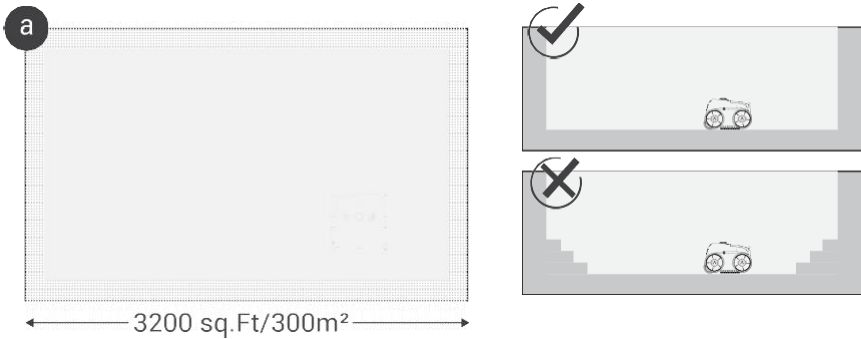

4 Instalare

- a. Selectați coșul de filtrare care se potrivește nevoilor dumneavoastră.

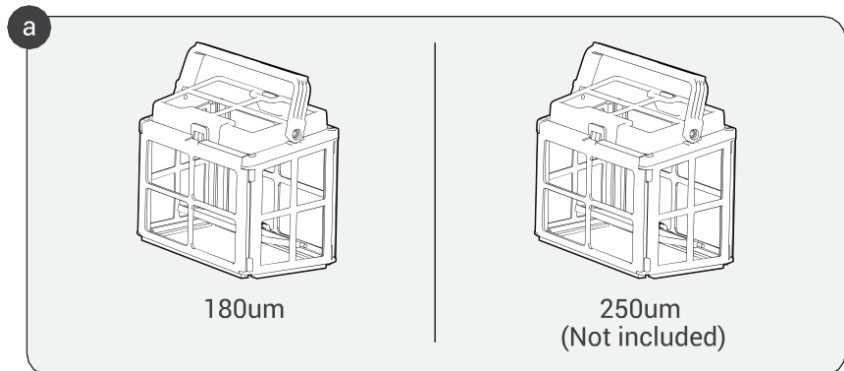

b. Ridicați capătul din spate al cochiliei superioare pentru a deschide și a avea acces la interiorul dispozitivului.

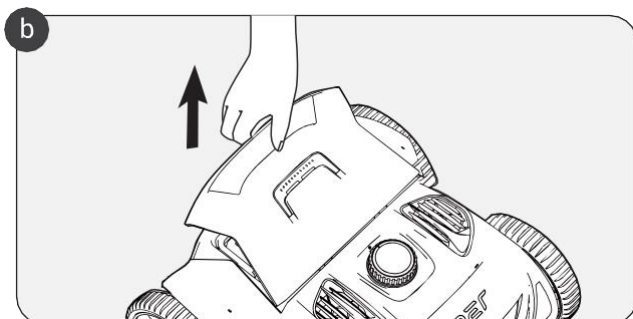

c. Introduceți coșul filtrului în fanta deschisă, așa cum este indicat în grafic.

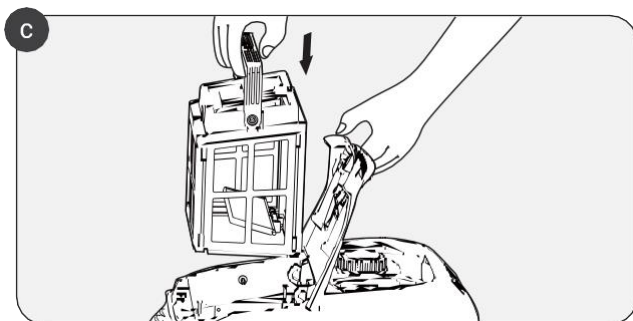

d. După instalarea coșului filtrant, apăsați în jos pe coada cochiliei superioare pentru a închide dispozitivul.

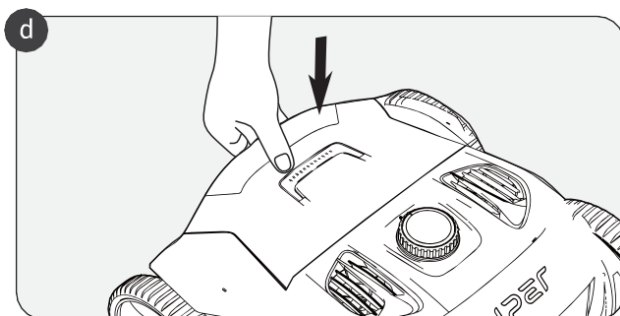

5 Operarea dispozitivului dvs.

- a. Rotiți selectorul în sensul acelor de ceasornic pentru a activa modul de curățare. Există trei moduri de curățare din care puteți alege.

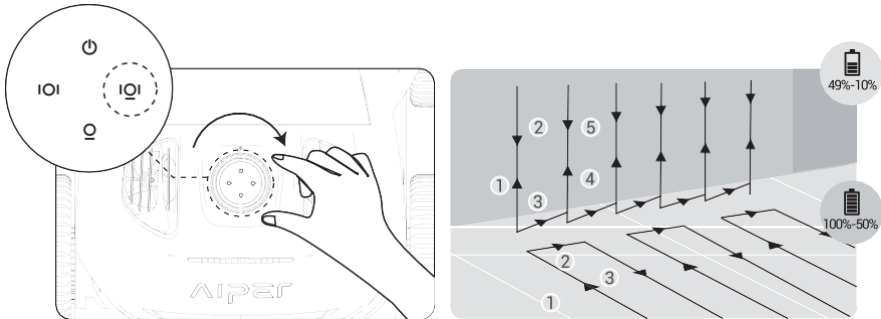

Model auto: Curățarea podelelor și a pereților

Aparatul va curăța pe rând podeaua și peretele piscinei. După ce se curăță podeaua piscinei, se va efectua curățarea pereților. Atunci când bateria ajunge sub 10%, aparatul va opri curățarea și va rămâne parcat lângă peretele piscinei dvs.

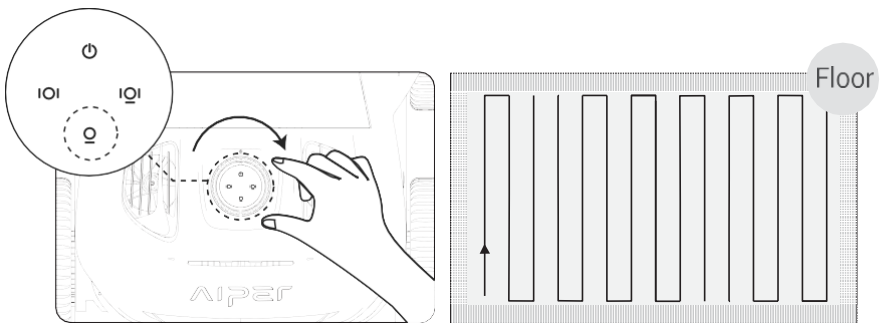

Modul de curățare a podelei

Aparatul va curăța podeaua piscinei de-a lungul traseului în formă de "S" (tehnologia de navigare WavePeth) fără a urca pe perete.

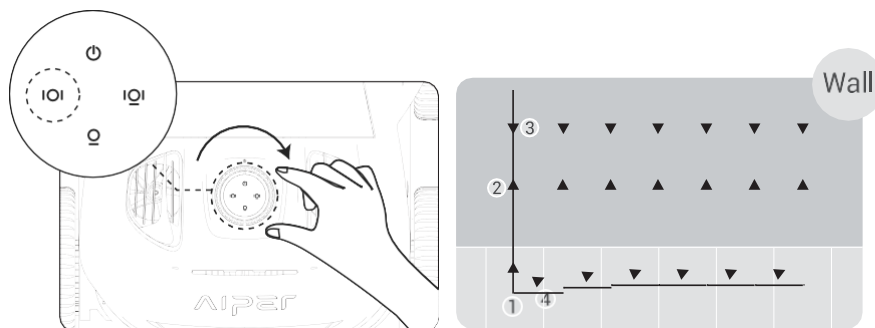

Modul de curățare a pereților

Mașina va curăța perețele de-a lungul traseului în formă de "N". În acest mod nu se va efectua nicio curățare a podelei.

b. Așezați dispozitivul în piscină. Dispozitivul dvs. va începe să curețe în termen de 10 secunde de la atingerea fundului piscinei dvs.

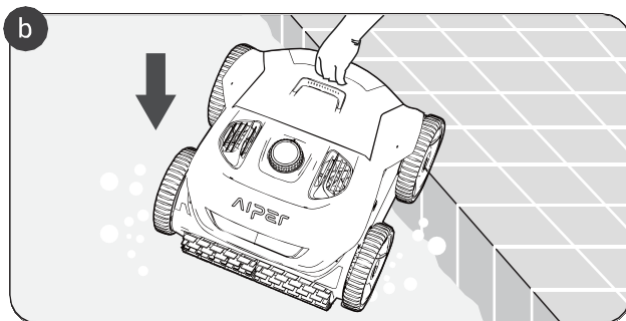

c. După finalizarea ciclului de curățare sau atunci când bateria este descărcată, dispozitivul poate fi recuperat din piscină cu ajutorul cârligului furnizat. Designul unic al plăcii cu arc permite scurgerea rapidă a dispozitivului atunci când este scos din piscină.

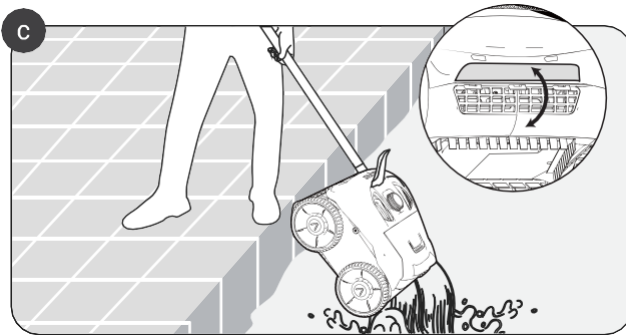

6 Demontare și curățare

a. Ridicați partea din spate și a cochiliei superioare pentru a verifica coșul

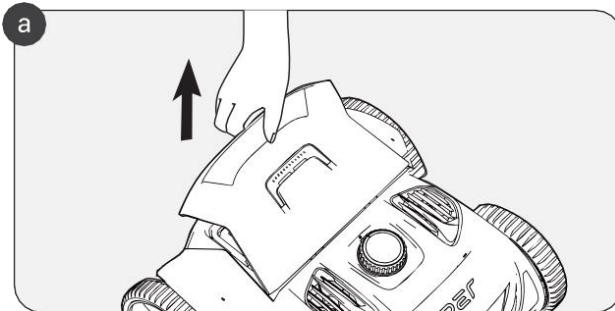

b. Detașați elementele de fixare pentru a elibera coșul de pe dispozitiv.

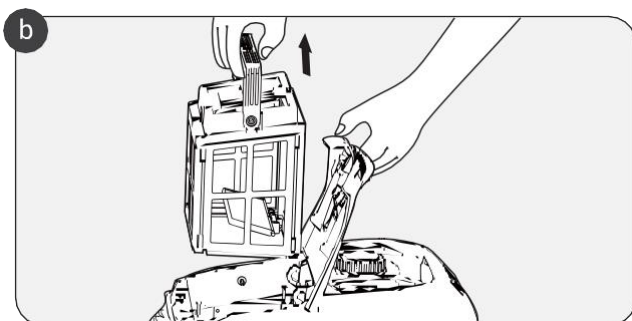

c. Deschideți fila coșului filtrului

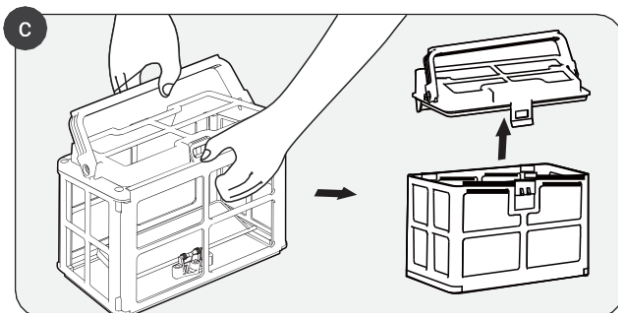

d. Îndepărtați orice gunoi, spălați coșul filtrului cu apă și reintroduceți coșul filtrului în dispozitiv.

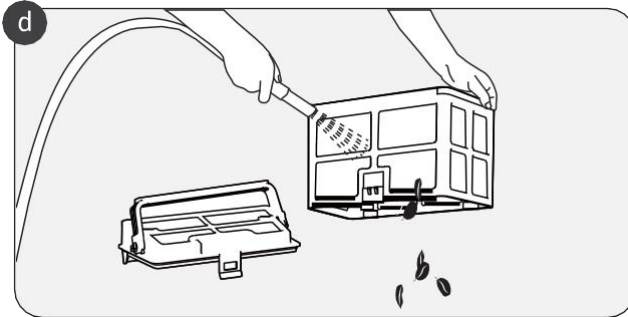

7 Încărcare

a. Încărcare

Încărcați complet aparatul de curățare a piscinei Aiper înainte de a-l folosi pentru a vă curăța piscina.

- Opriți alimentarea înainte de încărcare, în caz contrar dispozitivul nu poate fi reîncărcat și va fi activată o alarmă rapidă.
- Vă rugăm să scoateți fișa de silicon înainte de încărcare.
- Ștergeți portul de încărcare înainte de a vă încărca dispozitivul

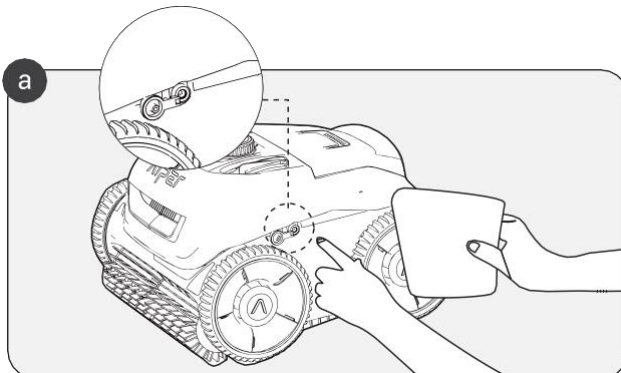

b. Vă rugăm să conectați la loc fișa de silicon după încărcare sau înainte de a curăța piscina.

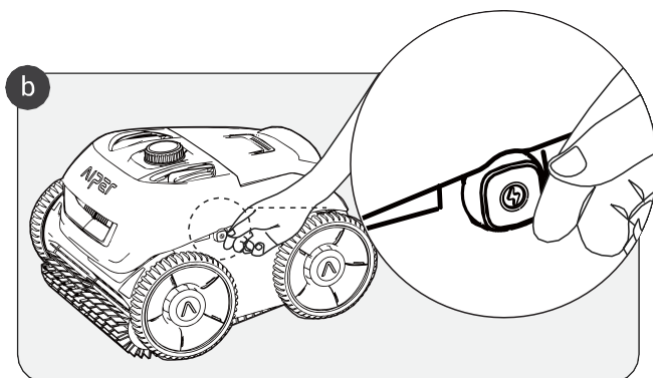

8 Întreținere și depozitare

8.1 Instrucțiuni de înlocuire a roții

a. Ridicați capacul roții marcat cu un "A".

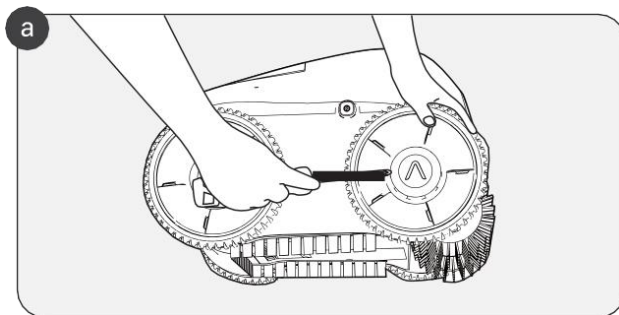

b. Îndepărtați șuruburile fixate pe roată.

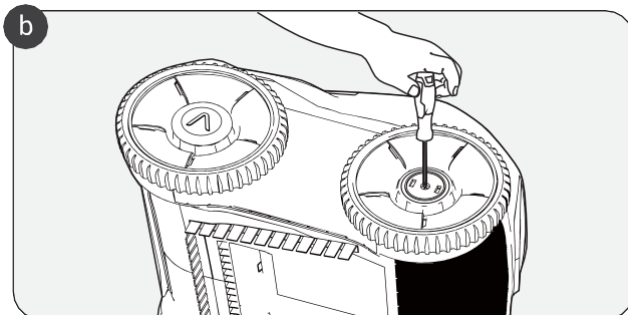

c. Îndepărtați arborele și capatul manșonului roții pentru dezasambarea completă.

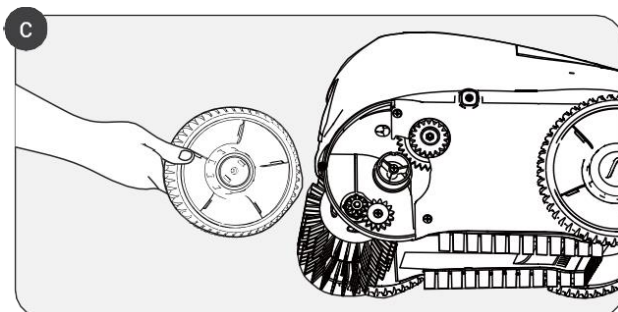

8.2 Instrucțiuni de înlocuire a curelei pentru peria de rulare

a. Localizați partea din spate a curelei cu perii rulante și îndepărtați catarama de silicon atașată la fanta de montare.

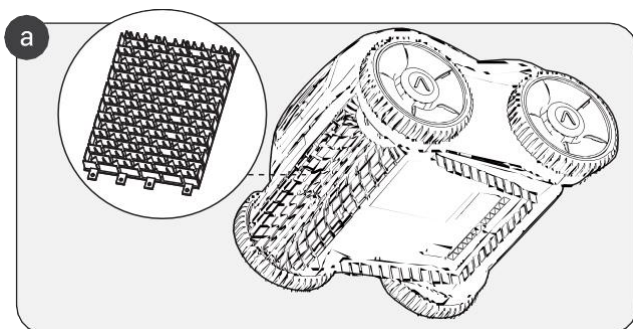

b. După ce toate cataramele de silicon sunt îndepărtate, înlocuiți cureaua periei de rulare cu una nouă. Aliniați cataramele de silicon cu fantele de montare și apăsați pentru a fixa cataramele în fiecare fantă.

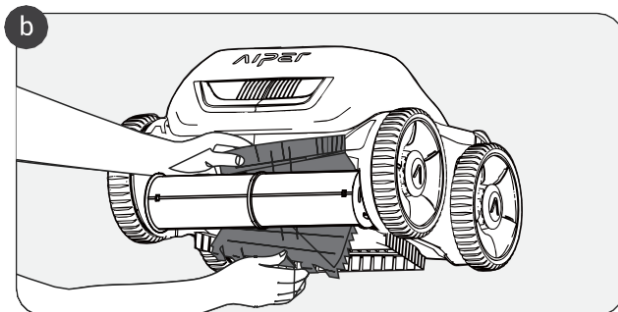

9 Indicator LED

Utilaje Stare		Indicator Stare	Sunet	Descriere	
Mod Selecție		Indicatorul de mod este întotdeauna aprins.	La fiecare apăsare a butonului se va auzi un "ding".	<p>1. Rotiți butonul în sensul acelor de ceasornic pentru a selecta modul de curățare: Auto (pardoseală+perete), Doar pardoseală sau Doar perete.</p> <p>2. Rotiți butonul înapoi în sens invers acelor de ceasornic până la poziția inițială pentru a opri dispozitivul.</p>	
Operațiune a	Normal	Indicatorul de mod și indicatorul de inel sunt întotdeauna aprinse.	Fără sunet.	Indicatorul inelar va fi de culori diferite, corespunzând stării bateriei.	<p>Verde:>90%</p> <p>Albastru: 50-89%</p> <p>Galben:10-49%</p> <p>Roșu:<9%</p>
	Anormal	Indicatorul inelului clipește în roșu.	Constant și rapid alarmă.	Defecțiuni: scurgeri electrice, blocaj de apă etc.	
Oprire Indicație		Toate indicatoarele sunt oprite.	Un "ding" sunet.	Rotiți butonul înapoi în sens invers acelor de ceasornic până la poziția inițială, iar dispozitivul se va opri.	

10 Lista de ambalare

NU.	Nume	Model	QTY (buc)
171	Mai curat	Pescărușul Pro	1
2	Încărcător	/	1
3	Cârlig de recuperare	/	1
4	Manual de utilizare	/	1
5	Coș de filtru	/	1

11 Garanția

Acest produs a trecut toate testele de control al calității și de siguranță, efectuate de către departamentul tehnic al fabricii.

1. Acest produs e s t e însoțit de o garanție care acoperă bateria și motorul articolului dvs. de la data achiziției. Dispozițiile legale ale țării respective privind condițiile de garanție se aplică în mod corespunzător.
2. Această garanție este anulată dacă produsul a fost modificat, utilizat în mod necorespunzător sau a fost reparat de către personal neautorizat.
3. Garanția se referă numai la defectele de fabricație și nu acoperă niciun fel de daune rezultate din manipularea necorespunzătoare a produsului de către proprietar.
4. Numărul de comandă sau înregistrarea trebuie să fie prezentat pentru orice reclamație sau reparație în timpul perioadei de garanție.
5. Aceasta este o garanție suplimentară oferită de Aiper Intelligent, LLC. la 2700 Cumberland Parkway, Suite 350, Atlanta, Georgia 30339, SUA. Această garanție nu afectează căile de atac gratuite pentru lipsa de confort- mitate pe care consumatorul le deține împotriva vânzătorului, conform legii.
6. E-mail de garanție: Service@Aiper.com



Declarația de conformitate (CE)

Declarația de conformitate UE poate fi solicitată la adresa de mai jos:

AIPER INTELLIGENT SARL

24 Avenue du Prado 13006 Marseille 6e Arrondissement, Franța

Aiper declară prin prezenta că acest produs este conform cu toate cerințele directivelor UE aplicabile 2014/35/UE (LVD); 2014/30/UE (EMC); 2011/65/UE (RoHS)

AIPER®

ROBOTICKÝ ČISTIČ BAZÉNOV PRÍRUČKA POUŽÍVATEĽA

Aiper Seagull Pro

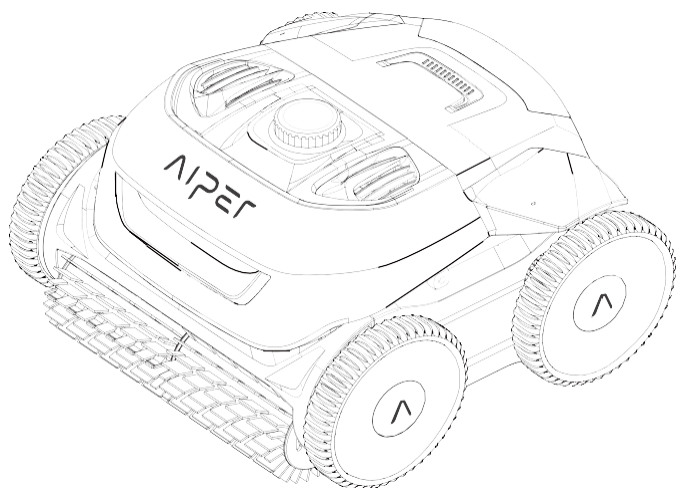

Ďakujeme, že ste si vybrali Aiper

Pripojili ste sa k miliónom ľudí, ktorí už dôverujú spoločnosti Aiper v starostlivosti o svoje bazény a užívajú si pohodlie dokonale čistého bazéna.

Táto používateľská príručka vám pomôže udržiavať čistič bazénov Aiper a zabezpečiť jeho maximálnu účinnosť počas nasledujúcich rokov. Venujte prosím niekoľko minút prečítaniu tohto návodu.

Ak máte akékoľvek otázky, navštívte našu webovú stránku www.Aiper.com a kontaktujte náš zákaznícky servis, ktorý vám pomôže alebo poskytnie ďalšie informácie.

Zákaznícky servis spoločnosti Aiper:

E-mail: Service@Aiper.com

Facebook: [@AiperOfficial](https://www.facebook.com/AiperOfficial)

Distribútor:

Display Me s. r. o Jeronymova 1460/2 251 01 Ricany, Česká republika

Tel: +420 739 940 355 E-mail: info@displayme.com

Úplné pokyny si môžete stiahnuť na adrese www.displayme.com/support, alebo naskenovaním kódu QR.



OBSAH

Dôležité bezpečnostné opatrenia	3
1. Štruktúra	4
2. Špecifikácia a pracovné podmienky	5
3. Používanie čističa bazénov Aper	6
4. Inštalácia	6
5. Ovládanie zariadenia	8
6. Demontáž a čistenie	10
7. Nabíjanie	12
8. Údržba a skladovanie	13
9. Indikátor LED	16
10. Baliaci zoznam	17
11. Záruka	17

⚠ Dôležité bezpečnostné opatrenia

Pozorne si prečítajte tento návod a používajte čistič bazénov Aiper v súlade s jeho pokynmi. Spoločnosť Aiper nezodpovedá za žiadne straty alebo zranenia spôsobené nesprávnym používaním tohto zariadenia.

V záujme vašej bezpečnosti a optimálneho výkonu tohto zariadenia si prečítajte a dodržiavajte nasledujúce odporúčania.

1. Nepoužívajte čistič bazénov Aiper, keď sú v bazéne ľudia alebo zvieratá.
2. Čističku vypnite, keď nie je v prevádzke alebo keď sa vykonáva údržba.
3. V žiadnom prípade nedovoľte deťom jazdiť na čističi bazénov Aiper. Keď sa deti nachádzajú v blízkosti fungujúceho čističa bazénov Aiper, dohliadajte na ne.
4. Používajte iba autorizované napájacie adaptéry Aiper.
5. Adaptérový kábel môže vymeniť len kvalifikovaný elektrikár alebo oddelenie starostlivosti o zákazníkov spoločnosti Aiper.
6. Napájací adaptér sa odporúča zapojiť do napájacej lišty alebo prepäťovej ochrany a nie priamo do elektrickej zásuvky.
7. Pred nabíjaním sa uistite, že je zariadenie vypnuté a nabíjací port je suchý. Počas nabíjania by mal byť váš čistič bazénov Aiper uložený na chladnom mieste. Počas nabíjania čistič bazénov Aiper nezakrývajte, pretože to môže spôsobiť prehriatie komponentov.
8. Ak stroj nepoužívate, skladujte ho v interiéri alebo na chladnom mieste.
9. Čistič bazénov Aiper nepoužívajte mimo vody, pretože by mohlo dôjsť k jeho prehriatiu.
10. Uloženú pohonnú súpravu čističa bazénov Aiper by mali rozoberať len certifikovaní odborníci.
11. Nepoužívajte súčasne čistič bazéna Aiper a bazénový filter.
12. Olejové tesnenie okolo motora obsahuje tuk, ktorý môže v prípade poškodenia motora spôsobiť malé znečistenie vody. Ak sa domnievate, že došlo k úniku, okamžite prestaňte zariadenie používať.
13. Neprepichujte plášť čističa bazénov Aiper, nehádzte ho ani ho úmyselne nepoškodzujte.
14. Pri vkladaní zariadenia do vody musí predná časť zariadenia smerovať nahor a nikdy by nemalo byť umiestnené hore nohami alebo priamo hodené do bazéna.

Pred použitím zariadenia si pozorne prečítajte túto používateľskú príručku.

1 Štruktúra

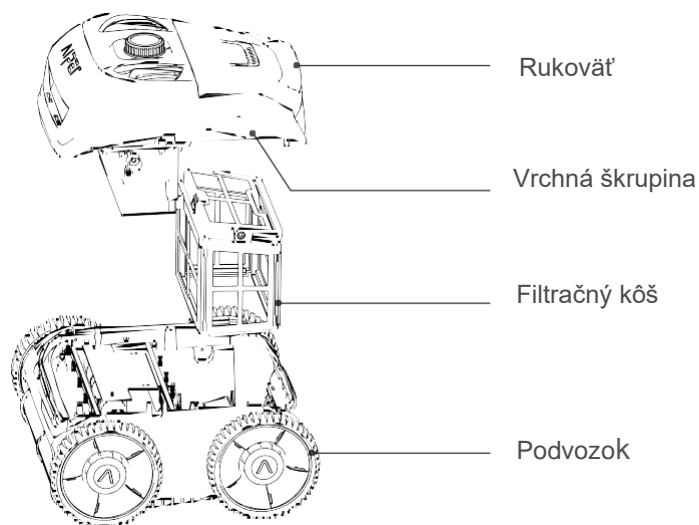

Vyťahovací hák

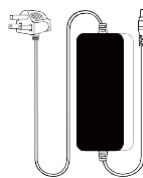

Nabíjačka

2 Špecifikácie a pracovné podmienky

1.	Veľkosť bazéna: 300 m ²
2.	Vstup pre nabíjačku: 100-240 V, 60/50 Hz, 5 A
3.	Výstup nabíjačky: 29,4 V/ 9 A
4.	Čas nabíjania: 90 minút
5.	Výdrž batérie: 180 minút
6.	Trieda IP: IPX8 Vodotesnosť
7.	Maximálna hĺbka vody: 10 stôp (3 m)
8.	Výkon motora: 70 W
9.	Batéria: 9000 mAh
10.	Napätie batérie: 25,2 V

POZOR:

Čistič bazénov Aiper sa najlepšie používa v nižšie uvedených podmienkach

▪ Teplota: 50-95 °F (10-35 °C)
▪ Hodnota pH: 7,0-7,4
▪ Chlór: Maximálne 4 ppm
▪ NaCl: maximálne 5000 ppm

3 Používanie čističa bazénov Aiper

- a. Stroj je vhodný na čistenie plochých podlahových bazénov, stien a vodovodných potrubí do 300 m².

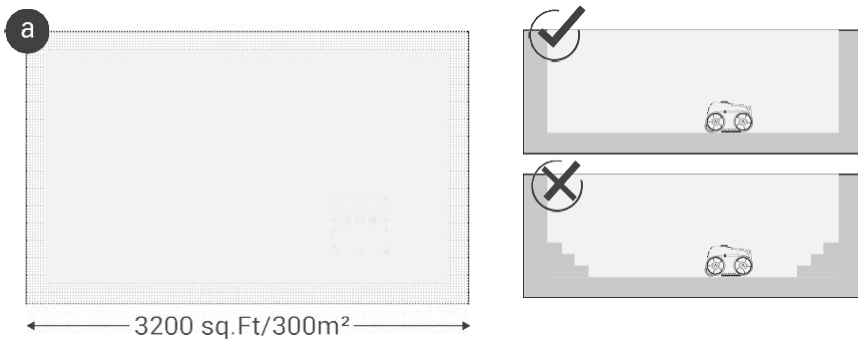

4 Inštalácia

- a. Vyberte si filtračný kôš, ktorý vyhovuje vašim potrebám.

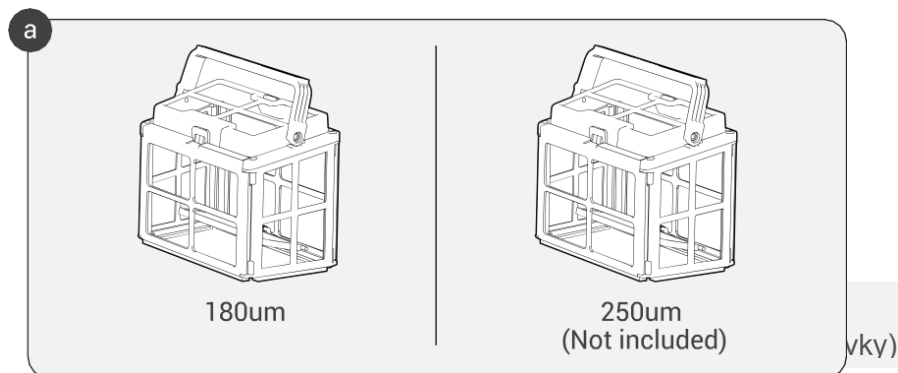

b. Zdvihnutím zadnej časti horného krytu otvorte a získajte prístup do vnútra zariadenia.

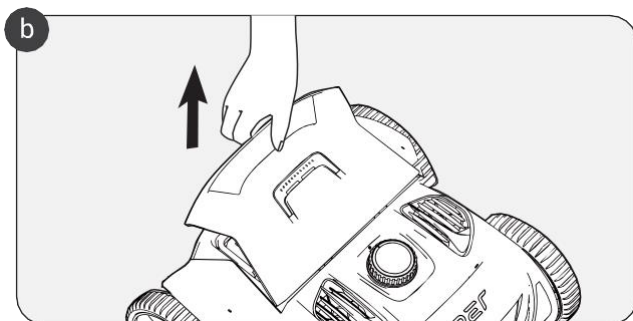

c. Vložte filtračný kôš do otvoreného otvoru, ako je znázornené na obrázku.

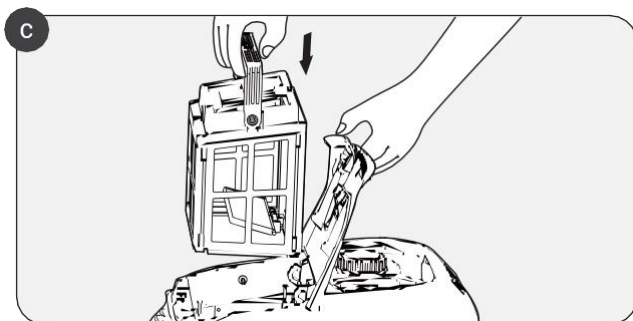

d. Po inštalácii filtračného koša zatlačte na zadnú časť horného plášťa, aby ste zariadenie uzavreli.

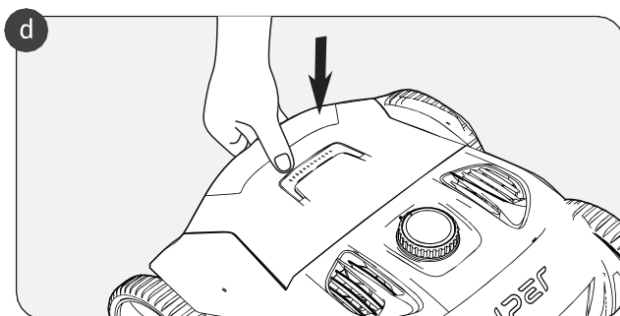

5 Ovládanie zariadenia

- a. Otáčaním voliča v smere hodinových ručičiek aktivujete režim čistenia. Na výber sú tri režimy čistenia.

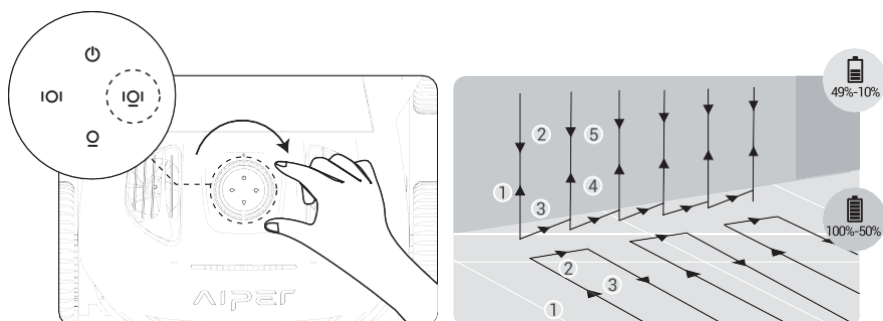

Auto Model: Čistenie podláh a stien

Stroj postupne vyčistí podlahu a steny bazéna. Po vyčistení podlahy bazéna sa vykoná čistenie stien. Keď batéria dosiahne úroveň pod 10 %, stroj prestane čistiť a zostane zaparkovaný pri stene bazéna.

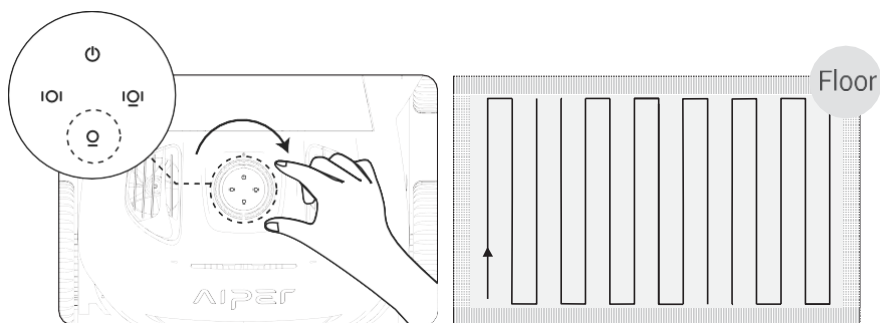

Režim čistenia podlahy

Stroj vyčistí podlahu bazéna pozdĺž trasy v tvare písmena "S" (navigačná technológia WavePeth) bez toho, aby musel ísť po stene.

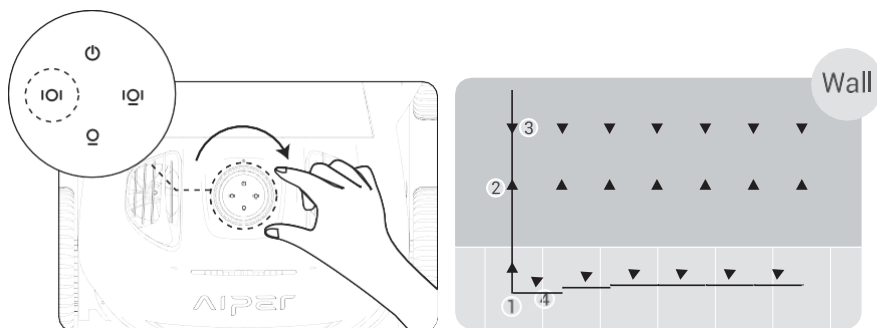

Režim čistenia stien

Stroj vyčistí stenu pozdĺž trasy v tvare písmena "N". V tomto režime sa nebude čistiť podlaha.

b. Umiestnite zariadenie do bazéna. Vaše zariadenie začne čistiť do 10 sekúnd po dosiahnutí dna bazéna.

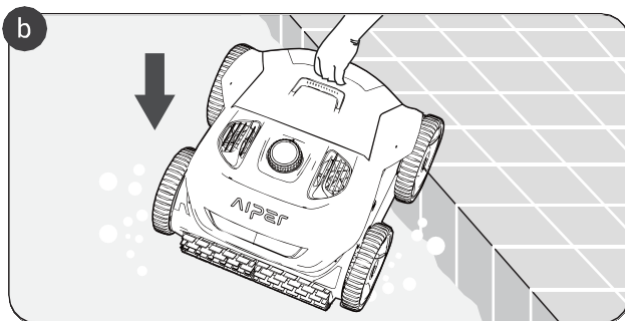

c. Po ukončení čistiaceho cyklu alebo pri vybití batérie môžete zariadenie vytiahnuť z bazéna pomocou priloženého háčika. Jedinečná konštrukcia pružinovej dosky umožňuje rýchle vypustenie zariadenia po vybratí z bazéna.

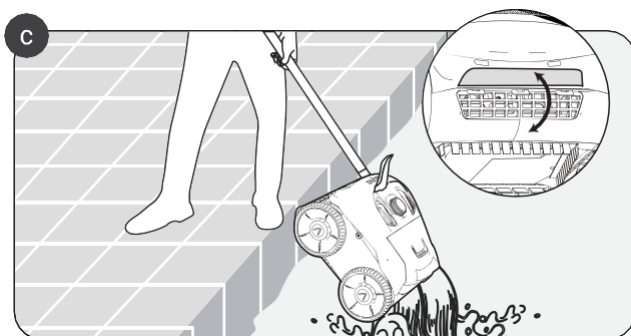

6 Demontáž a čistenie

a. Zdvihnite zadnú časť a horný kryt, aby ste skontrolovali kôš filtra.

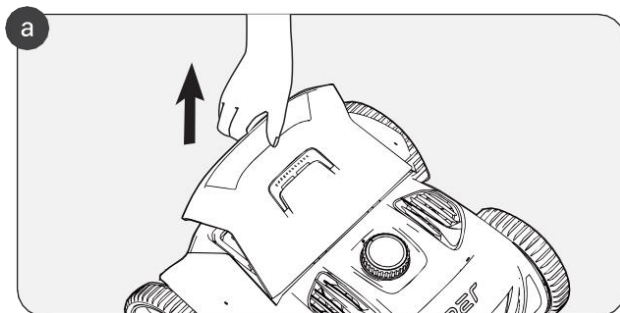

b. Odpojte upevňovacie prvky, aby ste uvoľnili kôš zo zariadenia.

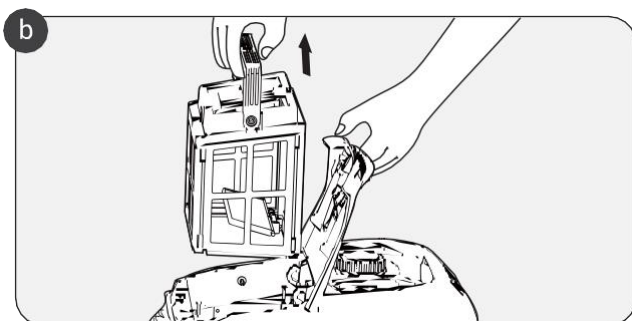

c. Otvorte záložku filtračného koša

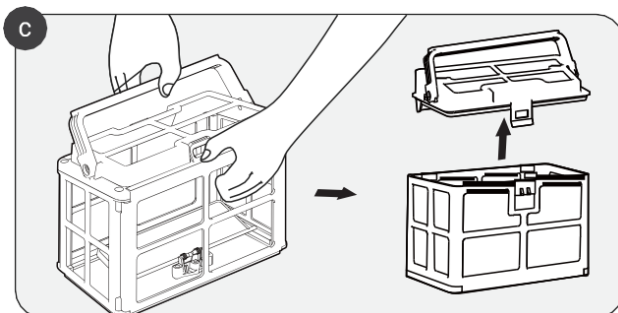

d. Odstráňte všetky nečistoty, umyte filtračný kôš vodou a znovu ho vložte do zariadenia.

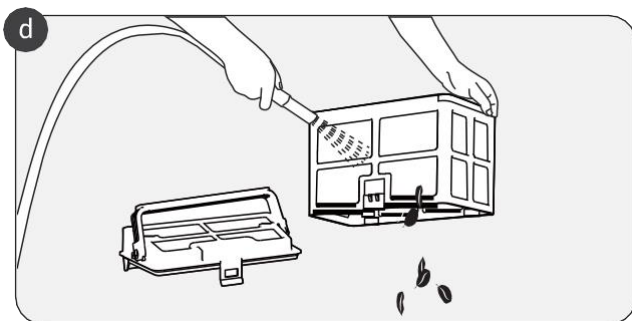

7 Nabíjanie

a. Nabíjanie

Pred použitím čističa bazénov Aiper na čistenie bazéna ho úplne nabite.

- Pred nabíjaním vypnite napájanie, inak sa zariadenie nebude dať nabíjať a aktivuje sa rýchly alarm.
- Pred nabíjaním odstráňte silikónovú zástrčku.
- Pred nabíjaním zariadenia utrite nabíjací port do sucha

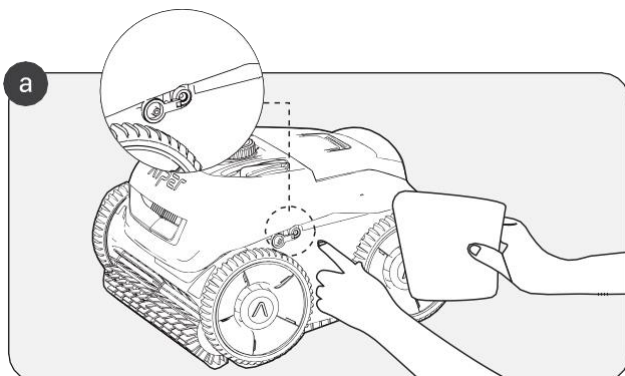

b. Po nabití alebo pred čistením bazéna zapojte silikónovú zástrčku späť.

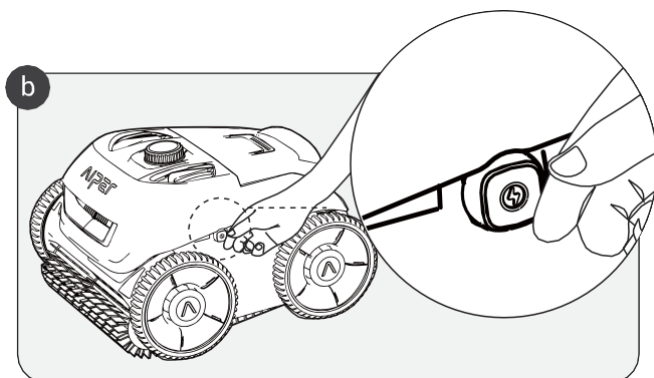

8 Údržba a skladovanie

8.1 Návod na výmenu kolesa

a. Zdvihnite kryt kolesa označený písmenom "A".

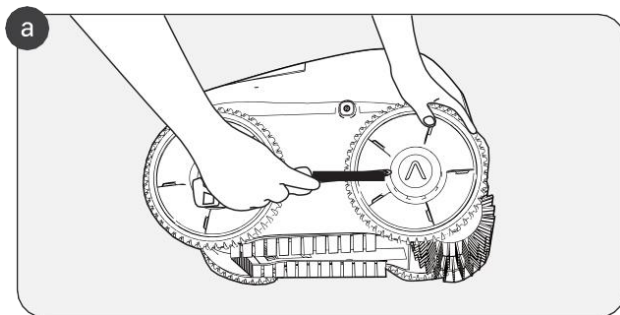

b. Odstráňte skrutky pripevnené ku kolesu.

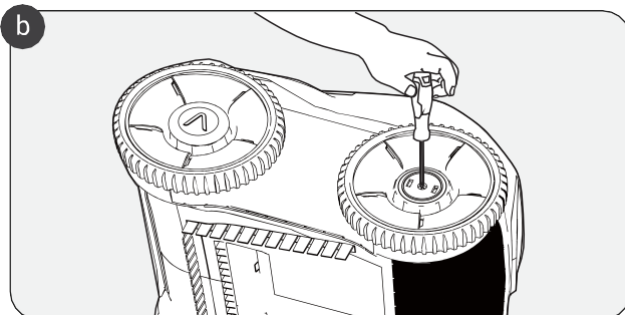

c. Odstráňte kryt hriadeľa a objímky kolesa, aby ste ho mohli kompletne demontovať.

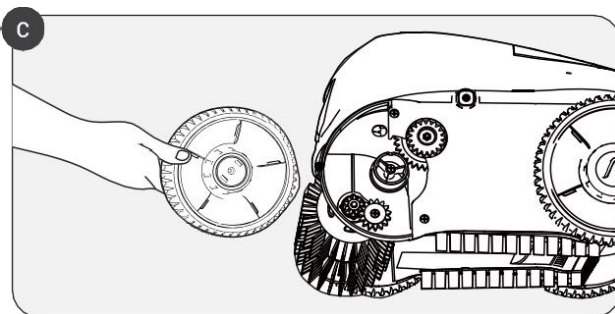

8.2 Pokyny na výmenu valcovacieho kefového pásu

a. Nájdite zadnú stranu valčekového kefového pásu a odklopte silikónovú sponu pripiepenú k montážnej drážke.

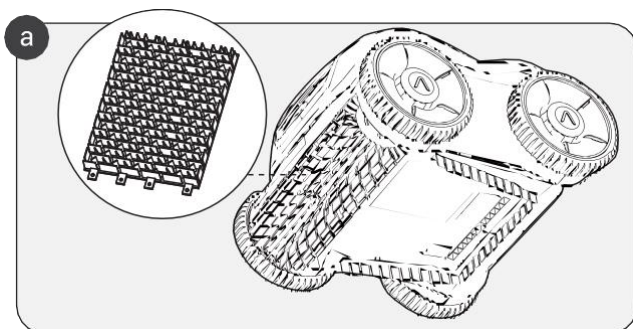

b. Po odstránení všetkých silikónových praciek vymeňte valivý kefový pás za nový. Zarovnajte silikónové pracky s montážnymi otvormi a stlačením zaistíte pracky v každom otvore.

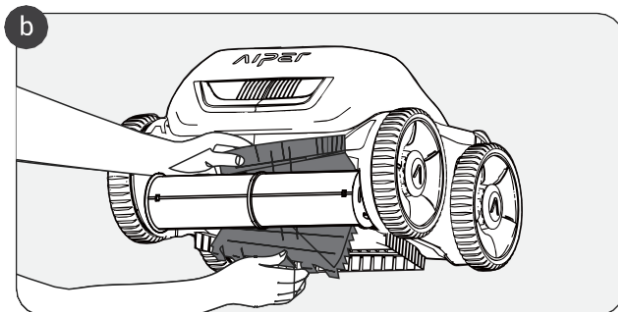

9 Indikátor LED

Stroj Stav		Stav indikátora	Zvuk	Popis	
Režim Výber		Indikátor režimu je vždy zapnutý.	Pri každom otočení tlačidla sa ozve zvuk "cink".	<p>1. Otáčaním tlačidla v smere hodinových ručičiek vyberte režim čistenia: (podlaha+stena), len podlaha alebo len stena.</p> <p>2. Otočte tlačidlo späť proti smeru hodinových ručičiek do pôvodnej polohy, aby ste zariadenie vyplli.</p>	
Operácia	Normálne	Indikátor režimu a indikátor zvonenia sú vždy zapnuté.	Žiadny zvuk.	Prstencový indikátor bude mať rôzne farby zodpovedajúce stavu batérie.	<p>Zelená: >90%</p> <p>Modrá: 50-89%</p> <p>Žltá: 10-49%</p> <p>Červená: <9%</p>
	Abnormálne	Indikátor krúžku bliká na červeno.	Neustále a rýchle alarm.	Porucha: únik elektrického prúdu, upchatie vodou atď.	
Vypnutie Označenie		Všetky indikátory sú vypnuté.	A "ding" zvuk.	Otočte tlačidlo späť proti smeru hodinových ručičiek do pôvodnej polohy a zariadenie sa vypne.	

10 Zoznam balenia

NIE	Názov	Model	Množstvo (ks)
17 1	Čistejšie	Seagull Pro	1
2	Nabíjačka	/	1
3	Vyťahovací hák	/	1
4	Používateľská príručka	/	1
5	Filtračný kôš	/	1

11 Záruka

Tento výrobok prešiel všetkými testami kontroly kvality a bezpečnosti, ktor é vykonalo technické oddelenie továrne.

1. Na tento výrobok sa vzťahuje záruka na batériu a motor od dátumu zakúpenia. Na záručné podmienky sa primerane vzťahujú právne ustanovenia p r í s l u š n e j krajiny.
2. Táto záruka zaniká, ak bol výrobok upravený, nesprávne použitý alebo opravený neoprávnenou osobou.
3. Záruka sa vzťahuje len na výrobné chyby a nevzťahuje sa na poškodenia spôsobené nesprávnym zaobchádzaním s výrobkom zo strany majiteľa.
4. Pri reklamácií alebo oprave počas záručnej doby je potrebné predložiť číslo objednávky alebo záznam.
5. Ide o dodatočnú záruku, ktorú ponúka spoločnosť Aiper Intelligent, LLC. na adrese 2700 Cumberland Parkway, Suite 350, Atlanta, Georgia 30339, USA. Táto záruka nemá vplyv na bezplatné opravné prostriedky z dôvodu nedostatku k o n f o r - mácie, ktoré má spotrebiteľ voči predávajúcemu podľa zákona.
6. Záruka E-mail: Service@Aiper.com



Vyhlasenie o zhode (CE)

Vyhlasenie o zhode EÚ si môžete vyžiadať na nižšie uvedenej adrese:

AIPER INTELLIGENT SARL

24 Avenue du Prado 13006 Marseille 6e Arrondissement, Francúzsko

Spoločnosť Aiper týmto vyhlasuje, že tento výrobok spĺňa všetky požiadavky platných smerníc EÚ 2014/35/EÚ (LVD); 2014/30/EÚ (EMC); 2011/65/EÚ (RoHS)