

AIPER®

— bring vacation home —

ROBOTBASSEINI PUHASTAJA Kasutusjuhend

Aiper Scuba E1

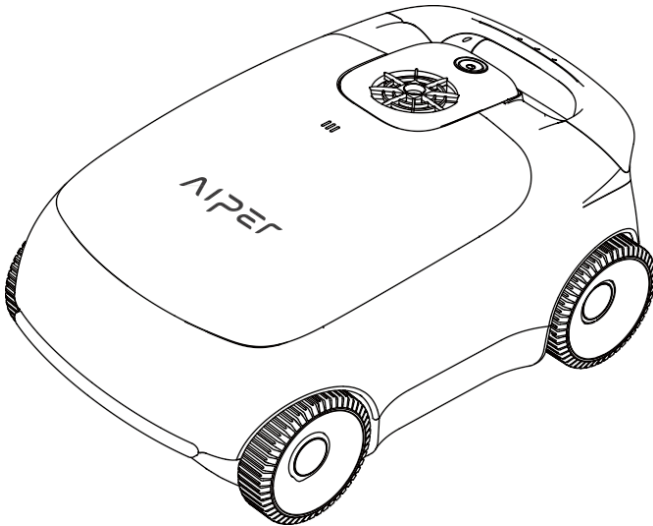

Täname teid, et valisite Aiperi.

Nüüd olete liitunud miljonite inimeste perega, kes on juba usaldanud Aiperile oma basseinide eest hoolitsemise ja naudivad puhta basseini mugavust.

See kasutusjuhend aitab teil oma aiper basseinipuhastit hooldada ja tagada selle maksimaalse tõhususe aastate jooksul. Palun võtke mõned minutid selle kasutusjuhendi läbilugemiseks.

Kui teil on küsimusi, külastage meie veebisaiti www.aiper.com ja võtke abi või lisateabe saamiseks ühendust meie klienditeenindusega.

Aiper klienditeenindus:

E-post: service@aiper.com

Facebook: [@AiperOfficial](https://www.facebook.com/AiperOfficial)



Otsi
videojuhendi



Skaneerige QR-
koodi, et pääseda
klienditoele ligi

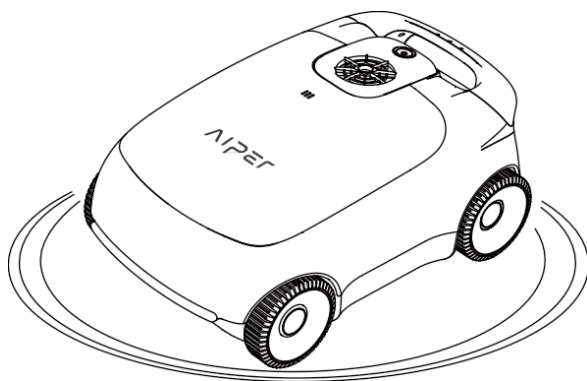

Inglise**SISU**

Olulised ettevaatusabinõud	3
1. Struktuur	4
2. Spetsifikatsioonid ja töötingimused	5
3. Laadimine	6
4. Aiper basseinipuhasti kasutamine	7
5. Seadme kasutamine	7
6. Demonteerimine ja puhastamine	10
7. Hooldus	15
8. LED-indikaator	20
9. Pakkimisnimekiri	21
10. Garantii	21

Olulised ettevaatusabinõud

Lugege seda kasutusjuhendit hoolikalt läbi ja kasutage seadet vastavalt kasutusjuhendile. Aiper ei vastuta selle seadme ebaõigest kasutamisest põhjustatud kahjude või vigastuste eest.

Teie ohutuse ja selle seadme optimaalse töö tagamiseks lugege ja järgige järgmisi soovitusi.

1. Ärge kasutage seadet, kui basseinis on inimesi või loomi.
2. Lülitage puhasti välja, kui seda ei kasutata või kui teete hooldustöid.
3. Ärge lubage lastel mingil juhul seadmega sõita. Palun jälgige lapsi, kui nad on töötava seadme läheduses.
4. Kasutage ainult volitatud Aiperi toiteadaptereid.
5. Adapterjuhtme võib välja vahetada ainult kvalifitseeritud elektrik või Aiperi klienditeenindus.
6. Soovitav on ühendada toiteadapter vooluvõrku või liigpingekaitsesse, mitte otse pistikupessa.
7. Enne laadimist veenduge, et seade on välja lülitatud ja laadimisport on kuiv. Laadimise ajal tuleb seadet hoida jahedas kohas. Ärge katke seadet laadimise ajal kinni, sest see võib põhjustada komponentide ülekuumenemist.
8. Kui masinat ei kasutata, hoidke seda siseruumides või jahedas kohas.
9. Ärge laske seadet veest välja, sest see võib põhjustada ülekuumenemist.
10. Ainult sertifitseeritud spetsialistid peaksid seadme suletud juhtimiskomplekti lahti võtma.
11. Ärge kasutage seadet ja basseinifiltrit samaaegselt.
12. Mootorit ümbritsev õlitihend sisaldab rasva, mis võib mootori kahjustamise korral põhjustada väikest veereostust. Kui arvate, et leke on olemas, lõpetage kohe seadme kasutamine.
13. Ärge lülitage seadme korpust, ärge visake ega kahjustage puhastusvahendit tahtlikult.
14. Seadme vette panemisel peab seadme esiosa olema suunatud ülespoole ja seda ei tohi kunagi panna tagurpidi või otse basseini.

Enne seadme kasutamist lugege hoolikalt läbi see kasutusjuhend.

1. Struktuur

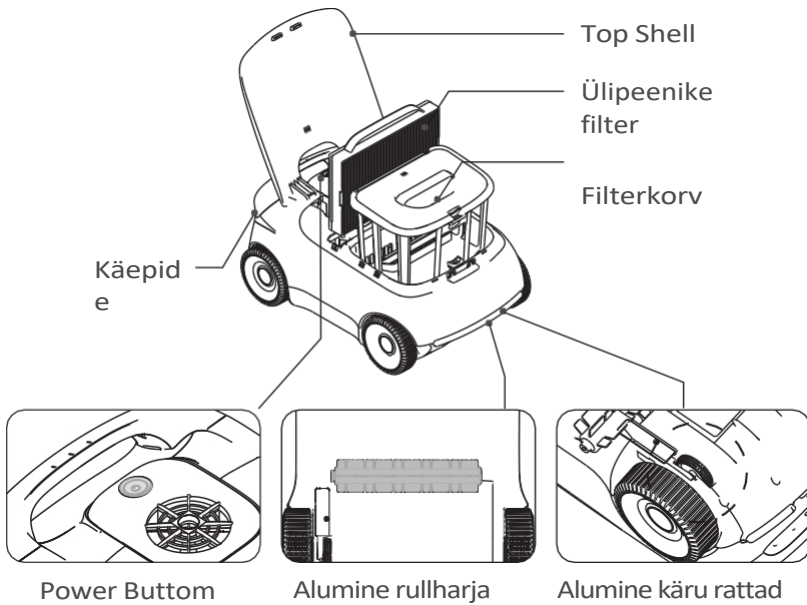

Tagasivõtu konks

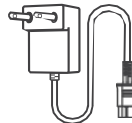

Laadija

2. Spetsifikatsioonid ja töötingimused

1. Basseini suurus: 1100 ruutmeetrit/100m², lameda põhjaga bassein.
2. Laadija sisend: 100-240V, 50/60Hz, 1,5A
3. Laadija väljund: 12.6V/3.5A
4. Laadimisaeg: 4 tundi
5. Aku kestvus: 100 minutit
6. IP-klass: IPX8 Veekindel
7. Vee sügavus: 1.6-10ft (0.5-3m)
8. Mootori võimsus: 38W
9. Akupakett: 7800mAh
10. Akupaketi pingeline: 10.8V

ETTEVAATUST:

Ärge kasutage seadet basseinikeskkonnas allpool kirjeldatud tingimustel, see võib põhjustada seadme kahjustusi, mis ei kuulu garantii alla.

- Temperatuur: 50-95°F (10-35°C)
- pH väärtus: 7,0-7,4
- Kloor: Maksimaalselt 4 ppm
- NaCl: Maksimaalselt 5000 ppm

3. Laadimin

ETTEVAATUST: Ärge laadige seadet otsese päikesevalguse käes.

- a. Laadige seade enne basseini puhastamiseks kasutamist täielikult.
- b. Enne laadimist eemaldage laadimisporti kate, et kontrollida, kas laadimisportis on jääkvett. Kui jah, siis pühkige laadimisport kõigepealt kuivaks.
- c. Sisestage laadimiskaabel seadme laadimisporti ja seejärel vabasse pistikupessa. Seadme LED-indikaator hakkab pulseerima, mis näitab, et seadet laetakse. Kui seade on täielikult laetud, jääb valgusdiodid põlema.

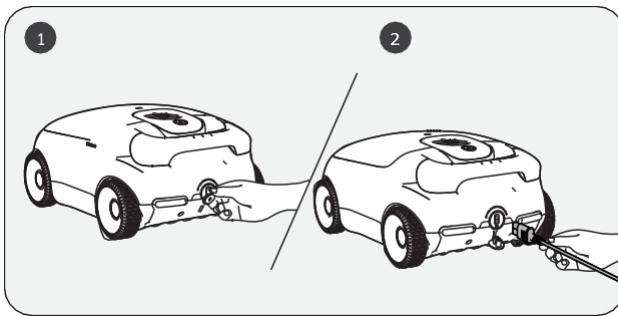

4. Aiper basseinipuhasti

- a. See seade on mõeldud tasase põrandaga ja kallakuta basseinide puhastamiseks kuni 1100 ruutmeetrit/100m².

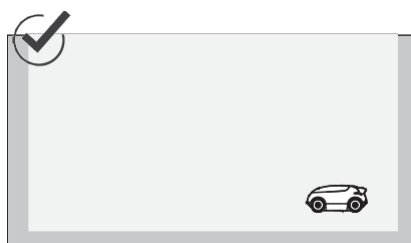
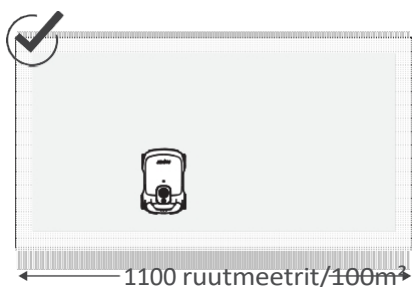

5. Seadme kasutamine

- a. Seadme sisse/välja lülitamiseks vajutage ja hoidke toitenuppu 2 sekundit all.

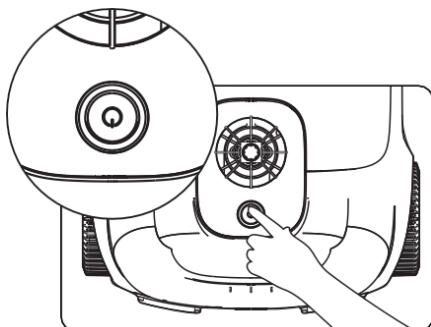

- b. Kui seade on sisse lülitatud, pöörleb ta oma veepumpa iga 10s järel 1s, kokku 3 korda, et kontrollida, kas see on basseini pandud. Kui seade ei tuvasta selle protsessi käigus vett, lülitub see automaatselt välja. Seade alustab puhastamist varsti pärast basseinipõrandale jõudmist.
- c. Kui aku tase on madal, dokitakse seade automaatselt basseini äärde ja lõpetab puhastamise.
- d. Tõstke seade basseini põrandalt konksuga, et vältida selle märjaks saamist. Kasutajad saavad konksu ühendada mis tahes tavalise basseinipuhastusvarda (ei kuulu komplekti) külge, et laiendada konksu ulatust.

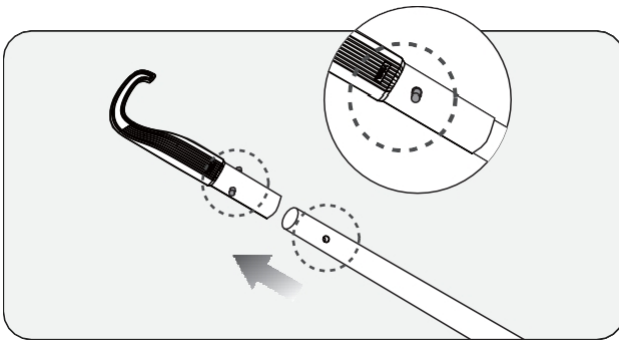

- e. Kinnitage seadme käepide ja tõstke seade veest välja.

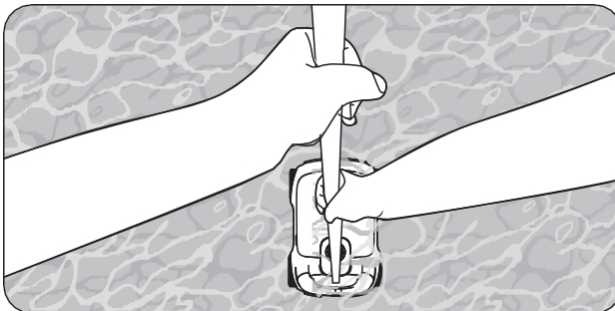

f. Hoidke käepidemest kinni ja laske seadmel kogu salvestatud vesi välja lasta.

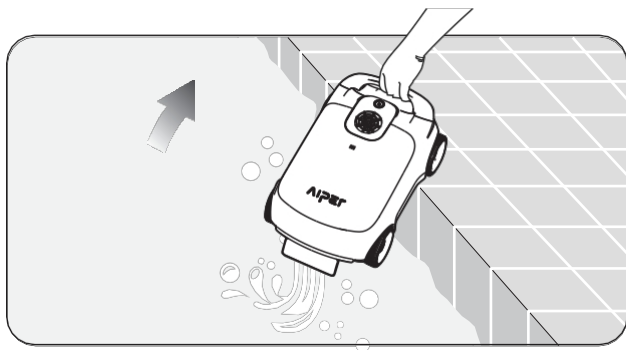

6. Demonteerimine ja

6.1 Filtrikorvi puhastamine

- a. Asetage seade turvalisse ja kindlasse kohta ja eemaldage ülemine kest. Veenduge, et seade on enne ülemise kesta eemaldamist stabiilne.
- Avamiseks tõstke masina ülemine kest üles.

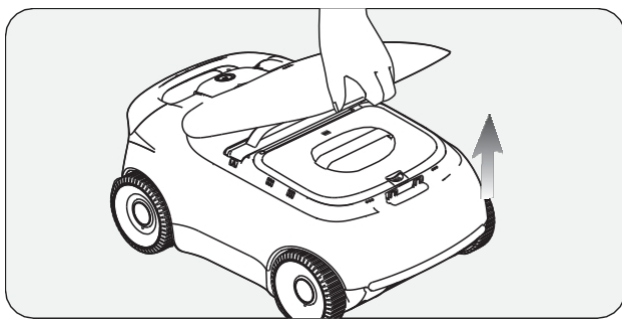

- b. Eemaldage filtrikorv, tõstes selle käepideme.

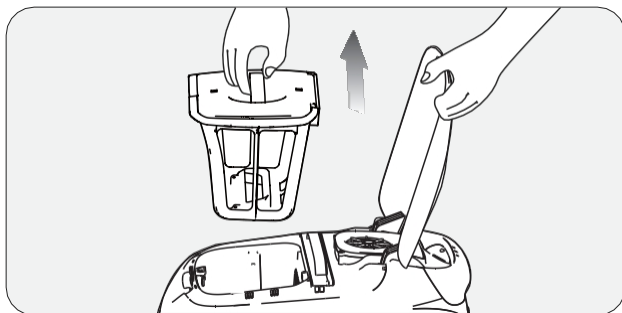

- c. Vajutage filtrikorvi ülemise kesta lukustit ja tõmmake samal ajal filtrikoti avamiseks ülemise kaane käepidemest ülespoole.

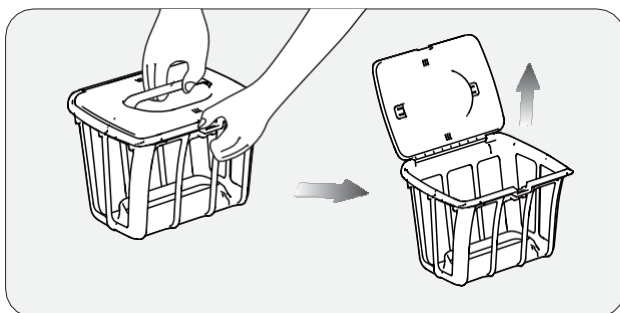

- d. Tühjendage filtrikõrv, loputage ja asetage filtrikõrv tagasi seadmesse.

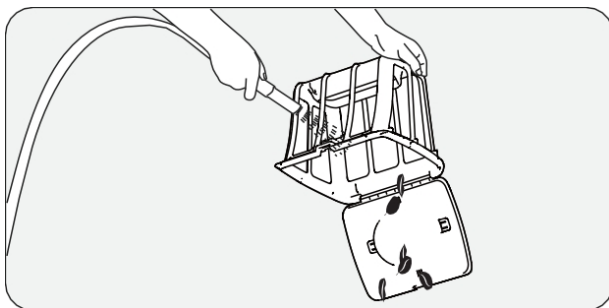

62 Ultrapeene filtri puhastamine

a. Asetage seade turvalisse ja kindlasse kohta ja avage ülemine kest.

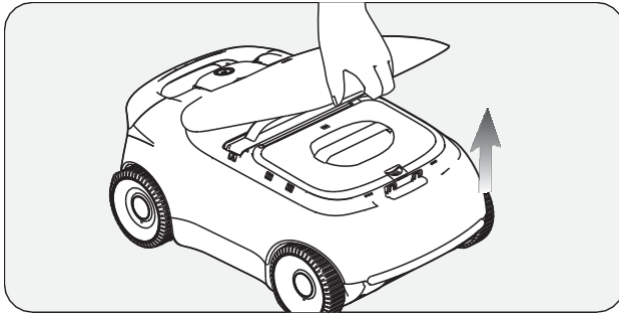

b. Seejärel tõstke ülipeene filtri raami käepidemest, et eemaldada ülipeene filtri koost masinast.

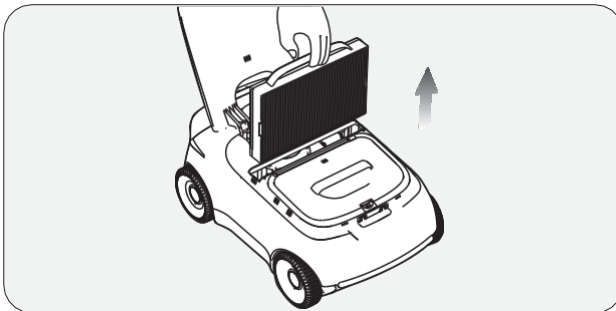

c. Eemaldage ülipeene filter oma raamist.

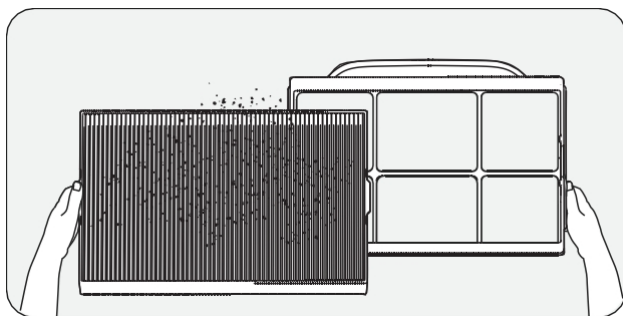

d. Asetage ülipeene filter maapinnale ja loputage esiosa ja seejärel tagakülg põhjalikult läbi kõrgsurvepüstoliga. Veenduge, et kõik voldid ja praod on täielikult puhastatud. Pärast puhastamist laske sellel õhu käes kuivada jahedas, ventileeritud kohas, et vältida hallituse teket ja valmistada see ette edaspidiseks kasutamiseks.

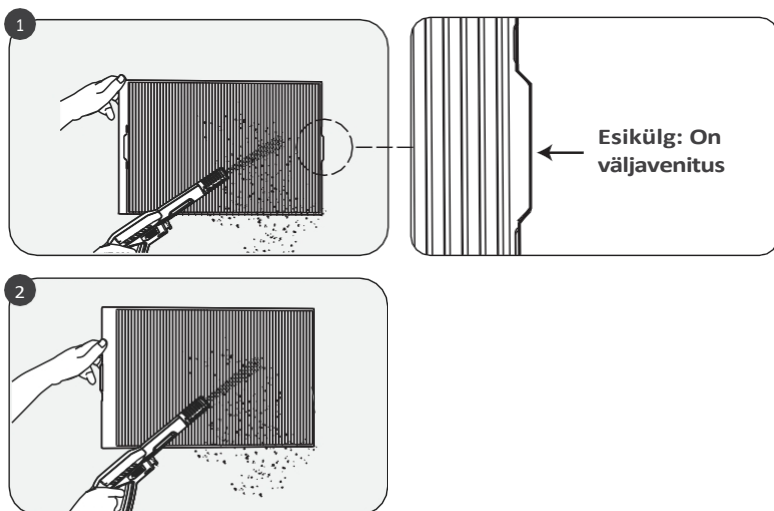

! Märkused:

- a. Loputage ülipeene filter pärast iga kasutamist, et vältida prahi kogunemist ja ummistumist.
- b. Ülipeene filter suudab koguda tolmu, mis on kuni 3 µm väike. Kasutage seda siis, kui nähtavat prahti (nt kivid, lehed, liiv, killud ja juuksed) on vähe, kuid vesi tundub hägune. Vältige selle kasutamist, kui sellist prahti on palju.
- c. Tõstke masin pärast puhastamist veest välja. Seejärel loputage ülipeene filter kiiresti, et vältida mustuse pikaajalist kogunemist, mis muudab selle puhastamise raskeks.
- d. Puhastamiseks võib kasutada neutraalseid puhastusvahendeid, kuid ärge küürige ülipeent filtrit harjaga.
- e. Ülipeene filtri väljavahetamise ajakava: Filtreerimine: Tõhusa filtreerimise tagamiseks tuleb seda kulumaterjalina vahetada iga 4-6 nädala tagant.

7. Hooldus

7.1 Alumise rulliharja puhastamine/asendamine

a. Asetage seade kindlalt nii, et selle põhi on ülespoole suunatud.

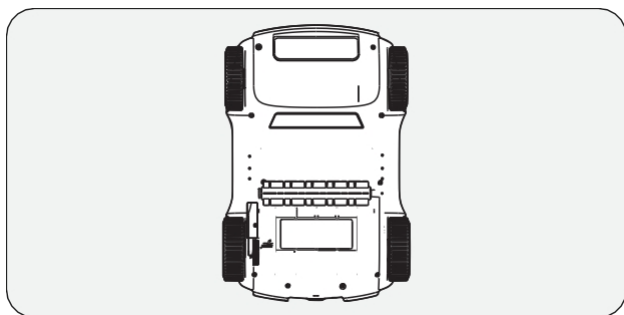

b. Hoidke rulliharja ühe käega ja toetage masinat teise käega. Vajutage ettevaatlikult alla rulliharjale, nagu on näidatud alloleval joonisel noolega, ja tõstke seda seejärel eemaldamiseks.

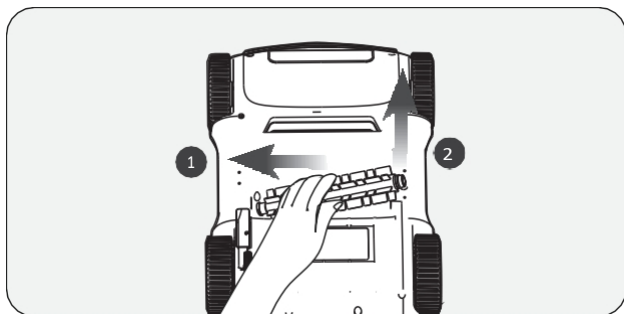

c. Pärast rulliharja eemaldamist puhastage sellesse takerdunud prahi ja masina harjakambrisse jäänud jäägid.

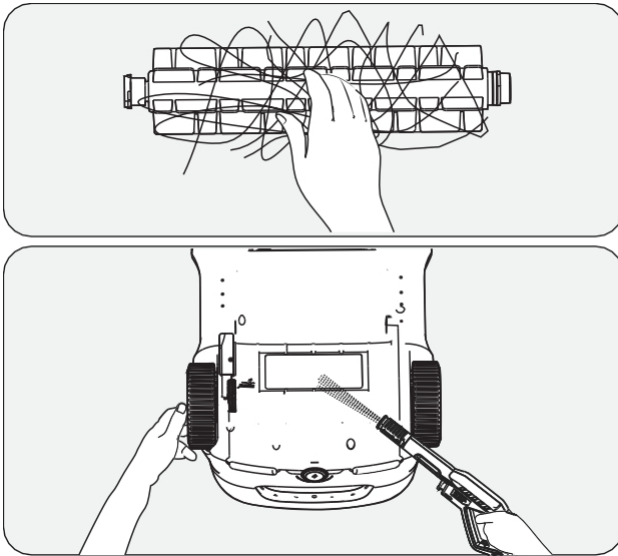

d. Pärast puhastamist kinnitage rulliharja uuesti. Kontrollige selle kindlat kinnitust, hoides selle keskelt kinni ja tõmmates seda väljapoole. Kui see on korralikult paigaldatud, ei tohiks see lahti tulla.

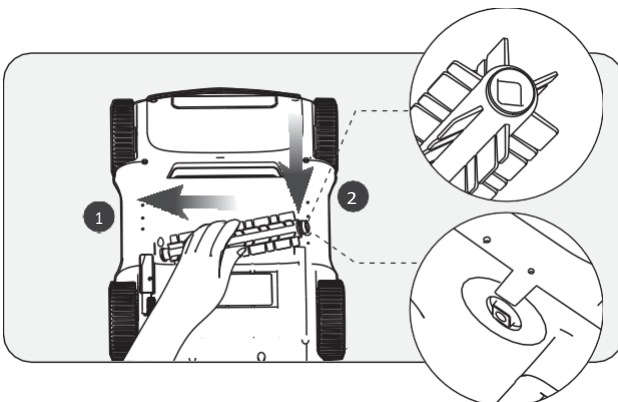

72 Alumise käru rataste puhastamine/asendamine

Kui masin muudab sageli ootamatult suunda, võib selle põhjuseks olla alumise käru rataste kinnijäämine. Puhastage seda järgmiselt:

- Asetage seade kindlalt nii, et selle põhi on ülespoole suunatud.
- Keerake alumine käru rattaid lahti.

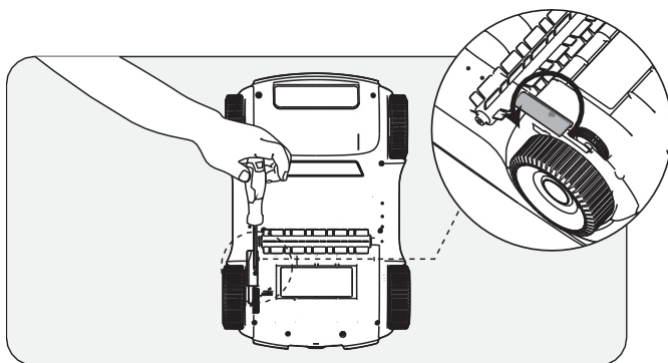

- Loputage rataste sisemistest pragudest ära mustus, liiv ja prahi. Olge ettevaatlik, et mitte kaotada sisemisi osi, näiteks vedrusid.

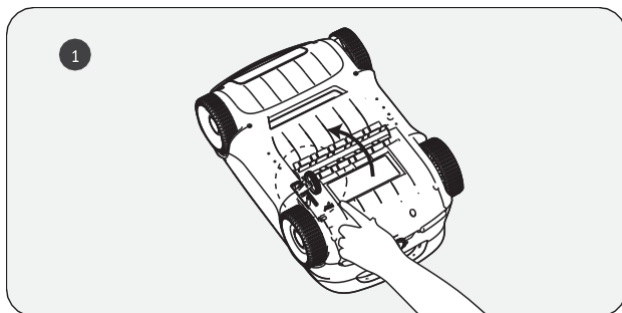

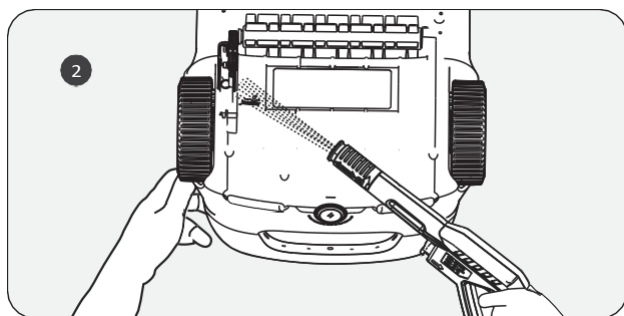

d. Kinnitage rattad uuesti masinale, tagades, et kruvid on kindlalt kinnitatud.

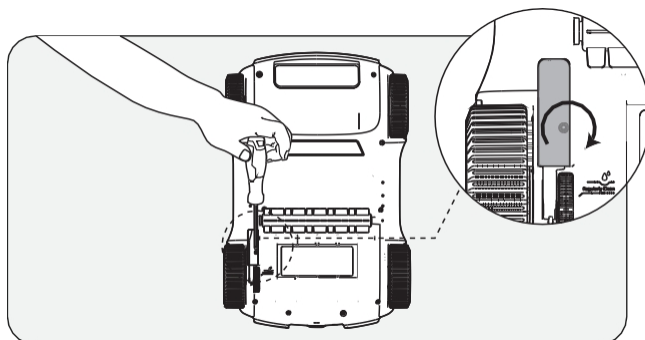

73 Drenaaži puhastamine

a. Eemaldage kruvid ja äravoolukate.

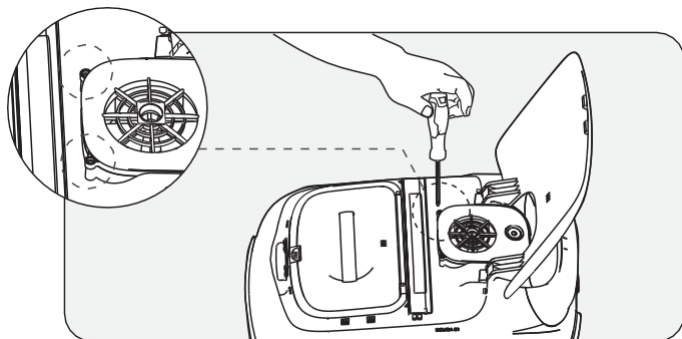

b. Eemaldage äravoolu ventilaatori labadesse takerdunud esemed ja paigaldage seejärel äravoolu kate ja kruvid uuesti.

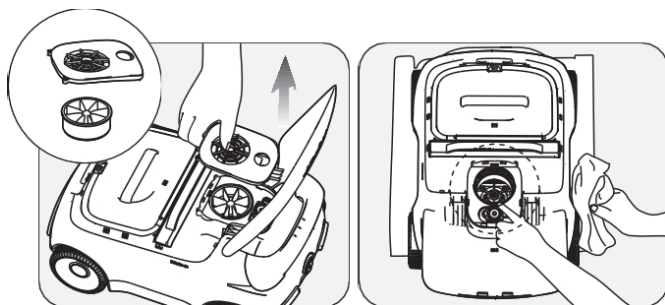

8. LED-

Valguse staatus	Seadme staatus	Kirjeldus	
Valgus pulsee rib	Laadimine	LED-värvid näitavad seadme aku taset.	Soliidne sinine valgus: 100%
			Sinine: > 50%
			Kollane: 50-15%
			Punane: < 15%
Tahke valgus	Tegevuskoht	LED-värvid näitavad seadme aku taset.	Sinine: > 50%
			Kollane: 50-15%
			Punane: < 15%
Punane tuli vilgub kiiresti	Seadme talitlushäire	<ol style="list-style-type: none"> Rattad, alumine harja või äravoolumootor on ummistunud ja vajavad puhastamist. Mootoris on anomaalia. 	

9.

El.	Nimi	Mudel	KOGUS (tk)
1	Cleaner	Aiper Scuba E1	1
2	Laadija	/	1
3	Tagasivõtu konks	/	1
4	Kasutusjuhend	/	1
5	Filterkorv	/	1
6	Ülipeenike filter	/	1

10. Garantii

See toode on läbinud kõik tehase tehnilise osakonna poolt läbi viidud kvaliteedikontrolli ja ohutustesti.

1. Selle tootega on kaasas garantii, mis katab teie toote aku ja mootori alates ostukuupäevast. Vastavalt kohaldatakse vastava riigi garantiitingimusi käsitlevaid õigusnorme.
2. Käesolev garantii kaotab kehtivuse, kui toodet on muudetud, väärkasutatud või kui seda on parandanud volitamata isikud.
3. Garantii hõlmab ainult tootmisvead ja ei hõlma kahju, mis tuleneb toote valest käsitlemisest omaniku poolt.
4. Garantii perioodi jooksul tuleb iga reklamatsiooni või remondi korral esitada tellimuse number või tõend.
5. See on lisagarantii, mida pakub AIPER INTELLIGENT SARL. aadressil 43-47 avenue de la Grande Armée, 75116 Paris, Prantsusmaa. Käesolev garantii ei mõjuta tasuta õiguskaitsevahendeid, mis tarbijal on seadusest tulenevalt müüja vastu.
6. Garantii E-post: service@aiper.com

Vastavusdeklaratsioon (CE)



Aiper hereby declares that this product complies with all the requirements of the applicable EU directives 2014/35/EU (LVD); 2014/30/EU (EMC); 2011/65/EU (RoHS) – Vastavusdeklaratsiooni täisteksti leiате siit QR-koodist.



ETICHETTATURA
AMBIENTALE
KESKKONNAMÄR
GISTUS

Eli vastavusdeklaratsiooni saab taotleda allpool esitatud aadressil: AIPEP INTELLIGENT SARL
43-47 avenue de la Grande Armée, 75116 Pariis, Prantsusmaa



LE TRI
+ FACILE
BARQUETTE
+ ETUI
BAC
DE
TRI



FR
Cet appareil et ses accessoires se recycle (ringlusse).
A DÉPOSER EN MAGASIN OU A DÉPOSER EN DÉCHÈTÈRE

Points de collecte sur www.quifairedemesdechets.fr
Privilégiez la réparation ou le don de votre appareil !



FR
Cet appareil et sa batterie se recyclent.
A DÉPOSER EN MAGASIN OU A DÉPOSER EN DÉCHÈTÈRE

Points de collecte sur www.quifairedemesdechets.fr
Privilégiez la réparation ou le don de votre appareil !



See sümbol näitab, et seda toodet ei tohi käsitleda olmejäätmetena. Selle asemel tuleb see üle anda elektri- ja elektroonikaseadmete ringlussevõtuks sobivasse kogumispunkti.

Vielen Dank, et Sie sich für Aiper entschieden haben.

Sie gehören jetzt zu einer großen Familie aus Millionen von Benutzern, die Aiper für die Pflege ihrer Pools vertrauen und den Komfort eines makellos sauberen Pools genießen.

Dies Benutzerhandbuch unterstützt teid der Wartung Ihres Aiper Pool-Reinigungsgeräts ja stellt dadurch sicher, et te seda järgmistel aastatel kõrgester Effizienz betreiben können. Bitte nehmen Sie sich einige Minuten, um dieses Handbuch durchzulesen.

Wenn Sie Fragen haben sollten, besuchen Sie bitte unsere Website unter www.aiper.com und wenden Sie sich an unser Kundendienst-steam, um Unterstützung oder weitere Information zu erhalten.

Aiper-Kundendienst:

E-post: service@aiper.com

Facebook: [@AiperOfficial](https://www.facebook.com/AiperOfficial)



Suchen nach
Videoanleitung



Scannen Sie den QR-
koodi, et saada
kliendituge.

