

AIPER®

Aiper Seagull

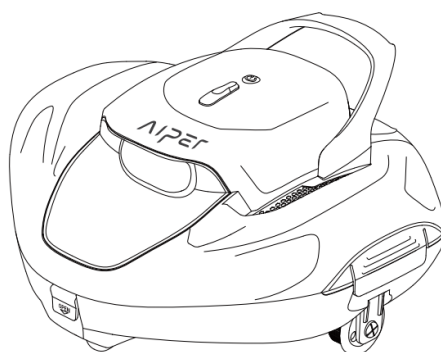

BG – РОБОТ ЗА ПОЧИСТВАНЕ НА БАСЕЙНИ – РЪКОВОДСТВО ЗА ПОТРЕБИТЕЛЯ

ET – ROBOTBASSEINI PUHASTAJA – KASUTUSJUHEND

LT – ROBOTAS BASEINO VALYTUVAS – VARTOTOJO VADOVAS

LV – ROBOTIZĒTS BASEINU TĪRĪTĀJS – LIETOTĀJA ROKASGRĀMATA

SL – ROBOTSKI ČISTILEC BAZENOV – UPORABNIŠKI PRAVILNIK

AIPER®

AIPER®

РОБОТ ЗА ПОЧИСТВАНЕ НА БАСЕЙНИ РЪКОВОДСТВО ЗА ПОТРЕБИТЕЛЯ

Aiper Чайка 800

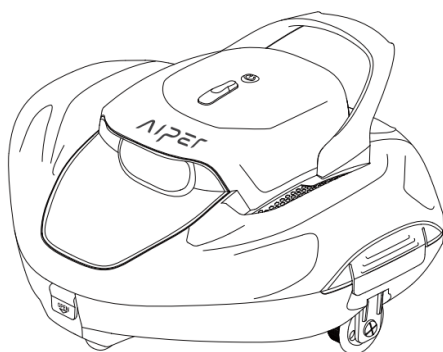

Благодарим ви, че избрахте Aiper.

Присъединили сте се към милионите хора, които вече се доверяват на Aiper, за да се грижат за техните басейни и да се наслаждават на комфорта на идеално чист басейн.

Това ръководство за потребителя ще ви помогне да поддържате вашата почистваща машина за басейни Aiper и да осигурите нейната максимална производителност за много години напред. Моля, отделете няколко минути, за да прочетете това ръководство.

Ако имате някакви въпроси, моля, посетете нашия уебсайт на адрес www.Aiper.com и се свържете с нашия екип за обслужване на клиенти за съдействие или допълнителна

Обслужване на клиенти на Aiper:

Електронна поща: Service@Aiper.com

Facebook: [@AiperOfficial](https://www.facebook.com/AiperOfficial)

Разпространител:

Display Me s. r. o Jeronymova 1460/2 251 01 Riciany, Чешка република

Телефон: +420 739 940 355 E-mail: info@displayme.com

Пълните инструкции можете да изтеглите от www.displayme.com/support, или чрез сканиране на QR кода.



СЪДЪРЖАНИЕ

Важни предпазни мерки за безопасност	4
1. Начало	5
2. Структура	5
3. Спецификации и условия на работа	6
4. Използване на оборудването	7
5. Почистване на филтърната тава	9
6. Поддръжка и съхранение	10
7. Светлинен индикатор	12
8. Съдържание на пакета	13
9. Гаранция	14

Важни предпазни мерки за безо

Моля, прочетете внимателно това ръководство и използвайте оборудването в съответствие с инструкциите. Airer не носи отговорност за повреди или наранявания, причинени от неправилна употреба.

И н с т р у к ц и и :

1. Не използвайте устройството, ако в близост до него има хора или животни.
2. За поддръжка се уверете, че оборудването е изключено, когато го почиствате или не го използвате.
3. Не позволявайте на деца да се возят или да играят върху устройството.
4. Използвайте само оригиналния оторизиран захранващ адаптер.
5. Адаптерният кабел трябва да се сменя само от квалифициран специалист.
6. Когато зареждате, силно се препоръчва да свържете зарядното устройство към пренапрежение.
7. Уверете се, че конекторът за зареждане е напълно сух, преди да започнете да зареждате.
8. По време на зареждане устройството трябва да се съхранява на хладно, добре проветриво място. Клиентите не трябва да претоварват устройството по време на зареждане, тъй като това може да доведе до прегряване или хардуерни неизправности.
9. Не използвайте устройството във вода, тъй като то може да се повреди.
10. Демонтажът (комбинациите) може да се извършва само от сертифицирани специалисти.
съоръжение.
11. Не използвайте оборудването, когато филтрацията на басейна е в действие.
12. Избягвайте да счупите уплътнението на маслото на двигателя, тъй като то съдържа масло. Ако се счупи, може да се получи малък теч на масло в басейна.

1 Въведение

Екологичният робот за почистване на басейни Seagull 800/800B е акумулаторно устройство, което почиства и филтрира водата в басейна, без да има нужда от подмяна.

Прочетете внимателно тези инструкции преди

2 Структура

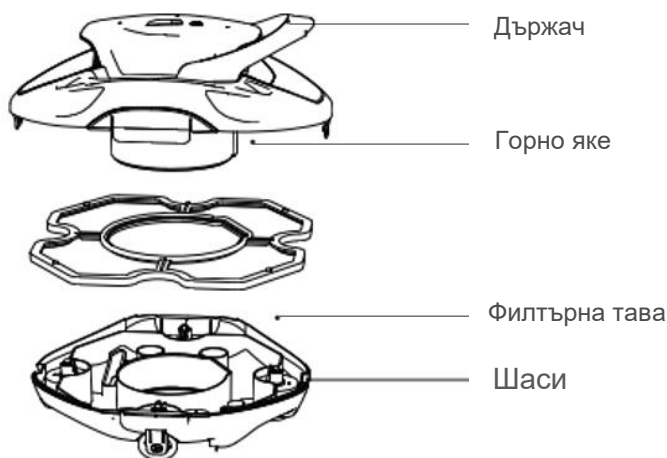

Кука за издърпване

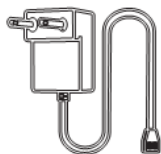

Зарядно устройство



Щетки

3 Спецификации и условия на работа

1.	Размер на басейна: 850 m ² /80m ² , съвместим с басейни с плосък под
2.	Вход за зарядно устройство: 100 ~ 240 V, 50/60 Hz
3.	Изход на зарядното устройство: 12,6 V/1,8 A
4.	Време за зареждане: 2,5 часа
5.	Живот на батерията: до 90 минути
6.	IP рейтинг: IP X8 Водоустойчив
7.	Максимална дълбочина на водата: 3 м

ПРЕДУПРЕЖДЕНИЕ:

За оптимална работа Airer препоръчва оборудването да се използва при следните условия на водата.

▪ • Температура: 10-35 °C (50-95 °F)
▪ • Стойност на pH: 7,0-7,4
▪ • Хлор: Х л о р : максимум 4 ppm
▪ • NaCl: Максимално 5000 ppm

4 Използване на оборудването

4.1 Важни предпазни мерки за безопасност

- a. Този модел е съвместим с басейни с площ до 850 m²/80m².

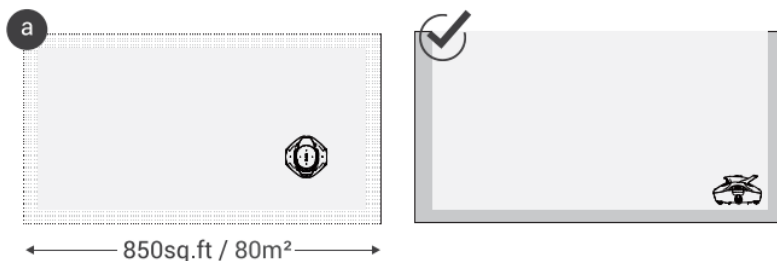

- b. Прикрепете двете включени в комплекта четки към долната част на машината, като поставите всяка четка в отворения отвор и натиснете силно, докато чуete щракване.

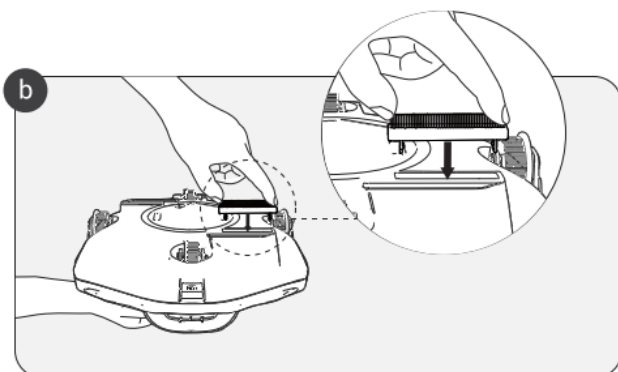

- c. Клиентите трябва да поставят/изтеглят оборудването от басейна с дъното към стената, за да избегнат повреда или надраскване на корпуса на оборудването или стената на б а с е й н а .

- d. Изключвайте устройството след всяка употреба.

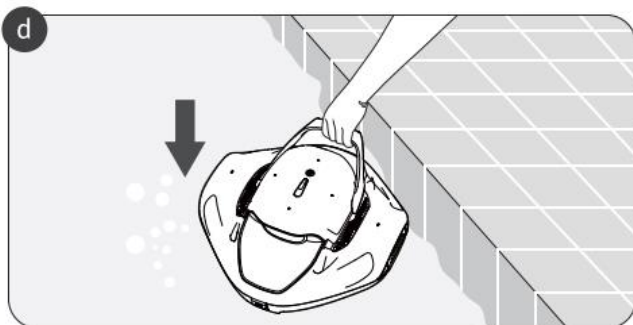

4.2 Зареждане

Заредете устройството напълно преди всяка употреба.

- Изключете устройството преди зареждане.
- Изсушете конектора за зареждане преди зареждане.
- Не оставяйте устройството обърнато, докато го зареждате.
- Зареждане на батерията: светодиодният индикатор мига в синьо.
- Напълно заредена батерия: светодиодният индикатор ще свети в синьо.

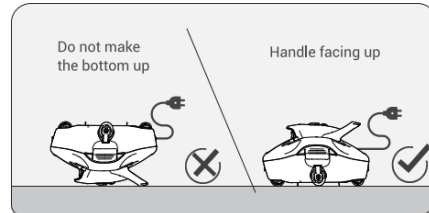
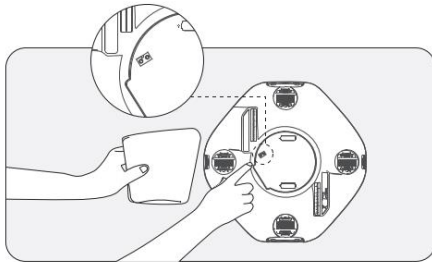

4.3 Работа

- Натиснете и задръжте бутона за захранване, докато светне синята светлина и се чуе звуков сигнал. В рамките на 30 секунди след включването поставете устройството във водата. Устройството ще започне да работи в рамките на няколко

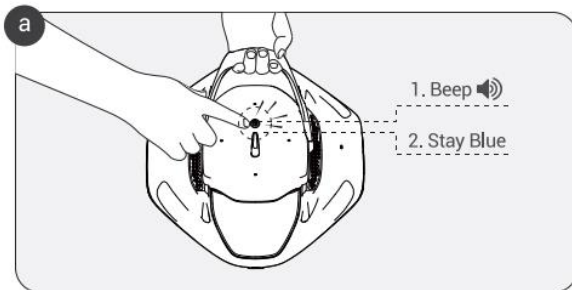

- Когато батерията е разредена, светодиодният индикатор п о д а в а сигнал и мига бавно. червена светлина, преди да спре до стената на б а с е й н а . мига в продължение на 60 секунди, докато устройството с е и з к л ю ч и .

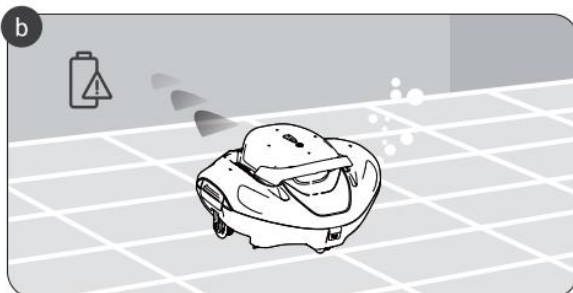

- с. Закрепете прикрепената кука към стълба на басейна и вдигнете устройството от вода

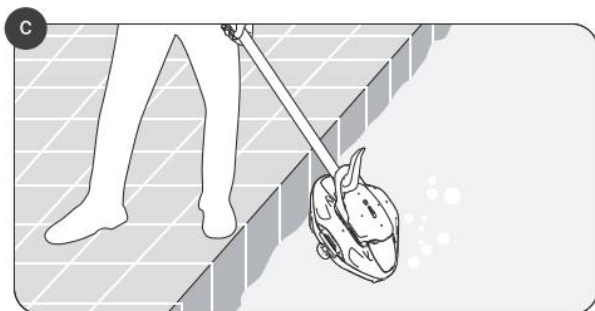

5 Почистете филтърната тава

- а. Повдигнете двете по-малки катарами отпред и гърба на устройството, след което отворете две катарами от страни на устройството.

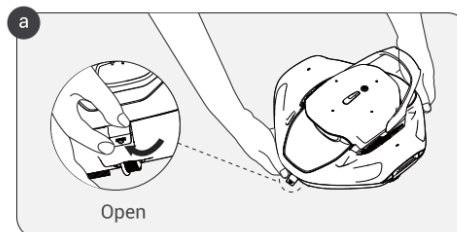

- б. Свалете горния капак на устройството, за да получите достъп и отстраняване на филтъра поднос.

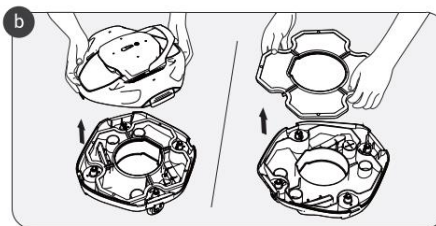

- в. Изпразнете тавата за филтър и долната яка от всички замърсявания и отломки преди измиване с вода.

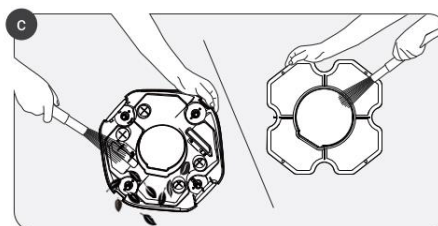

- d. След приключване на почистването поставете поставяне на филтъра и горния и закрепете корпуса, като заключите всички ка върху външното покритие.

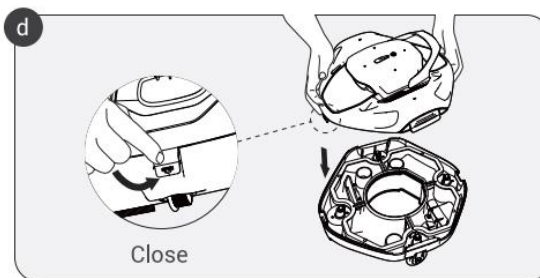

6 Поддръжка и съхранение

- a. Винаги измивайте тавата за филтри веднага след употреба. Непочистената мръсотия може да се втвърди и да блокира или повреди тавата за филтри, което може да затрудни почистването ѝ по-късно.

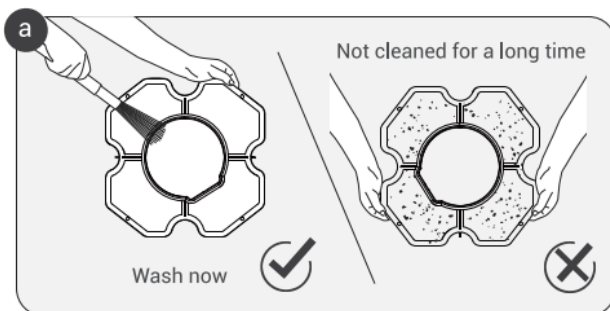

б. Смяна на четките.

- 1) Свалете горния капак на устройството, за да откриете четките.
- 2) С помощта на пръсти или малък инструмент натиснете двете малки заключващи планки, както е показано по-долу.

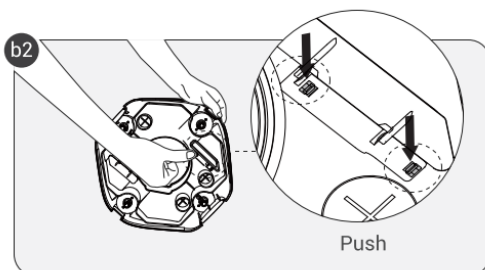
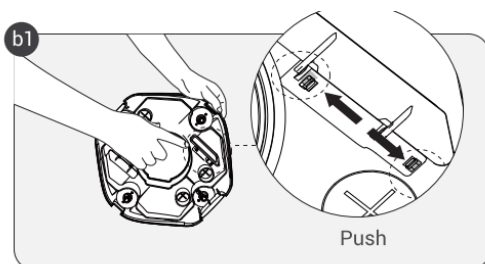

3) Натиснете двете заключващи щанги и извадете четката;

4) Поставете новата четка в отвора в долната част на устройството. Резервните четки не са включени в оригиналната опаковка.

с. Смяна на колелото

- 1) Свалете горния капак на машината и открийте колелата.
- 2) С пръст или с малък инструмент натиснете скобата на колелото, докато се огъне, след което натиснете, за да изскочи колелото.

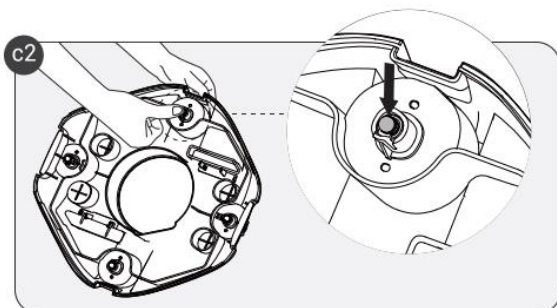
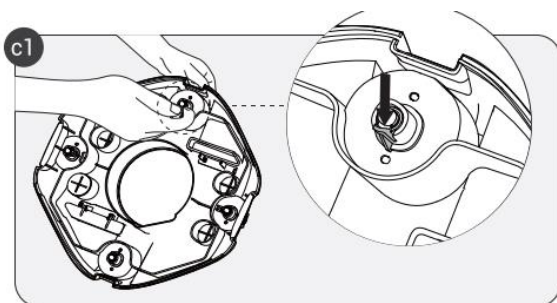

3) Поставете резервното колело от долната част на машината, като го подравните с двата малки отвора на шасито и, ако е необходимо, го завъртите или натиснете, докато щракне на мястото си. Сега колелото трябва да е заключено на място.

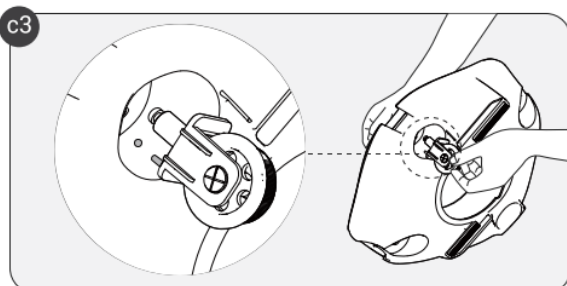

- d. Инструментът трябва да се съхранява на хладно, добре проветриво място, далеч от пряка слънчева светлина.
- e. Ако устройството трябва да се съхранява за по-дълъг период от време, Аірег препоръчва да се зарежда на всеки три месеца, за да се з а п а з и състоянието на батерията. У в е р е т е се, че използвате само оригиналния оторизиран захранващ адаптер. Ако не зареждате устройството непрекъснато, това може да повлияе на напрежението на батерията и да доведе до риск от токов удар, който може да бъде фатален.

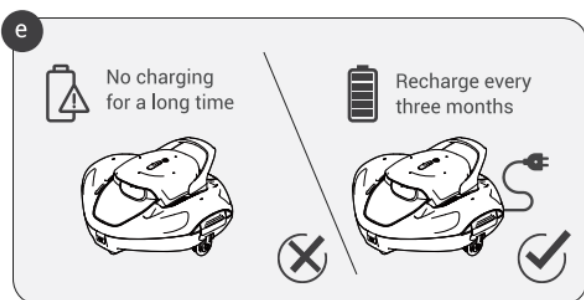

7 Светлинен

НЕ.	Работно състояние	LED индикатор
1	Включено захранване/ ниво на батерията	Пълна синя светлина/сини номера
2	Изключване на захранването	Без светлини
3	Включено (почистване)	Твърда бяла светлина
4	Зареждане	Бавно мигаща синя светлина
5	Напълно заредена	Твърда синя светлина
6	Слаба батерия	Бавно мигаща червена светлина
7	Блокиран ротор	Червени и зелени мигащи светлини
8	Наводняване с вода	Червени и сини мигащи светлини
9	Прекъсване на захранването	Бързи сини светлини

8 Съдържание

НЕ.	Име	Модел	Количество (бр.)
1	Робот	Seagull 800/ 800B	1
2	Зарядно устройство		1
3	Кука за издърпване		1
4	Ръководство за потребителя		1
5	Касети		2
6	Резервно колело		2

9 Гаранция

Този продукт е преминал всички тестове за контрол на качеството и безопасността, проведени от техническия отдел на фабриката.

1. Този продукт има гаранция за батерията и двигателя от датата на закупуване. Гаранционните условия са предмет на законите на с ъ о т в е т н а т а страна.
2. Тази гаранция е невалидна, ако продуктът е бил модифициран, използван неправомерно или ремонтиран от неупълномощено лице.
3. Гаранцията покрива само производствени дефекти и не покрива повреди, причинени от неправилно боравене с продукта от страна на собственика.
4. В случай на рекламация или ремонт в рамките на гаранционния период трябва да се представи номерът на поръчката или фактурата.
5. Това е допълнителна гаранция, предлагана от Aiper Intelligent, LLC., със седалище на адрес 2700 Cumberland Parkway, Suite 350, Atlanta, Georgia 30339, USA. Тази гаранция не засяга свободните средства за защита при несъответствие, които потребителят има срещу продавача съгласно закона.
6. Гаранционен имейл: Service@Aiper.com



Декларация за съответствие (CE)

Можете да поискате EC декларация за съответствие на посочения по-долу адрес:
AIPER INTELLIGENT SARL
24 Avenue du Prado 13006 Marseille 6e Arrondissement, Франция

С настоящото Aiper декларира, че този продукт е в съответствие с всички изисквания на съответните директиви на ЕС 2014/35/EC (LVD); 2014/30/EC (EMC); 2011/65/EC (RoHS)

AIPER®

AIPER®

ROBOTBASSEINI PUHASTAJA KASUTUSJUHEND

Aiper Seagull 800

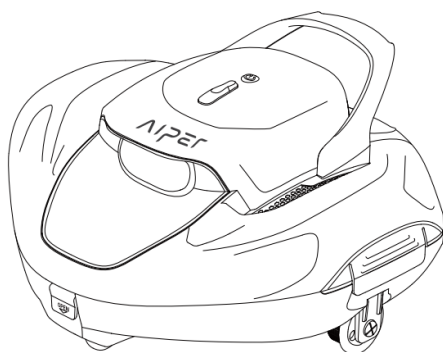

Täname teid, et valisite Aiperi.

Te olete liitunud miljonite inimestega, kes juba usaldavad oma basseinide eest hoolitsemist Aiperile ja naudivad täiuslikult puhta basseini mugavust.

See kasutusjuhend aitab teil oma Aiper basseinipuhastit hooldada ja tagada selle tipptasemel töö paljude aastate jooksul. Palun võtke paar minutit aega selle kasutusjuhendi lugemiseks.

Kui teil on küsimusi, külastage meie veebisaiti www.Aiper.com ja võtke abi või lisateabe saamiseks ühendust meie klienditeenindusega.

Aiper klienditeenindus:

E-post: Service@Aiper.com

Facebook: [@AiperOfficial](https://www.facebook.com/AiperOfficial)

Levitaja:

Display Me s. r. o Jeronymova 1460/2 251 01 Ricany, Tšehhi Vabariik

Tel: +420 739 940 355 E-post: info@displayme.com

Täielikud juhised saab alla laadida aadressilt www.displayme.com/support, või skaneerides QR-koodi.



SISUKORD

Olulised ettevaatusabinõud	4
1. Kodu	5
2. Struktuur	5
3. Spetsifikatsioonid ja töötingimused	6
4. Seadmete kasutamine	7
5. Filtriplaadi puhastamine	9
6. Hooldus ja ladustamine	10
7. Valguse indikaator	12
8. Pakendi sisu	13
9. Garantii	14

 Olulised ettevaatusabinõud

Palun lugege käesolevat kasutusjuhendit hoolikalt läbi ja kasutage seadet vastavalt juhistele. Aiper ei vastuta ebaõigest kasutamisest põhjustatud kahjustuste või vigastuste eest.

Juhised :

1. Ärge kasutage seadet, kui selle läheduses on inimesi või loomi.
2. Hoolduseks veenduge, et seade on puhastamise ajal või kui seda ei kasutata, välja lülitatud.
3. Ärge lubage lastel seadmega sõita ega mängida.
4. Kasutage ainult originaalset lubatud toiteadapterit.
5. Adapterkaablit tohib vahetada ainult kvalifitseeritud spetsialist.
6. Laadimise ajal on tungivalt soovitatav ühendada laadija liigpingekaitse seadmega.
7. Veenduge, et laadimisliides on enne laadimist täiesti kuiv.
8. Laadimise ajal tuleb seadet hoida jahedas, hästi ventileeritud kohas. Kliendid ei tohiks seadet laadimise ajal üle koormata, kuna see võib põhjustada ülekuumenemist või riistvara talitlushäireid.
9. Ärge kasutage seadet väljaspool vett, kuna see võib kahjustada.
10. Demonteerimist (ühendamist) võivad teostada ainult sertifitseeritud spetsialistid. rajatis.
11. Ärge kasutage seadmeid, kui basseinfiltreerimine on töös.
12. Vältige mootori õlitihendi purunemist, sest see sisaldab õli. Purunemisel võib tekkida väike õlileke basseini.
13. Ärge hoidke ega kasutage seadet äärmuslikku kuumust tekitavate esemete lähedal.
14. Ärge lööge ega lööge seadme korpust, sest see võib põhjustada parandamatuid kahjustusi. Lisaks ei tohi seadet maha lasta.

1 Sissejuhatus

Seagull 800/800B keskkonnasõbralik robotbasseinipuhasti on laetav seade, mis puhastab ja filterdab basseinivett ilma vahetamise vajaduseta.

Enne kasutamist lugege tähelepanelikult läbi need

2 Struktuur

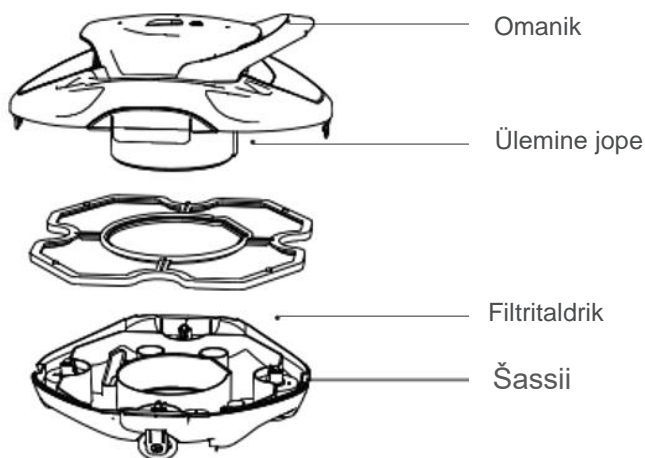

Tõmbekonks

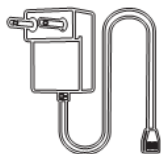

Laadija



Pintslid

3 Spetsifikatsioonid ja töötingimused

1.	Basseini suurus: 850 m ² /80m ² , sobib tasase põrandaga basseinidega.
2.	Laadija sisend: 100 ~ 240 V, 50/60 Hz
3.	Laadija väljund: 12,6 V/1,8 A
4.	Laadimisaeg: 2,5 tundi
5.	Aku kestvus: kuni 90 minutit
6.	IP-reiting: IP X8 Veekindel
7.	Maksimaalne veesügavus: 3 m

HOIATUS:

Optimaalse jõudluse saavutamiseks soovib Aiper kasutada seadmeid järgmistes veetingimustes.

▪ •	Temperatuur: 10-35 °C (50-95 °F)
▪ •	pH väärtus: 7,0-7,4
▪ •	Kloor: Kloor: maksimaalselt 4 ppm
▪ •	NaCl: Maksimaalselt 5000 ppm

4 Seadmete kasutamine

4.1 Olulised ettevaatusabinõud

- a. See mudel sobib basseinidele kuni 850 m²/80m².

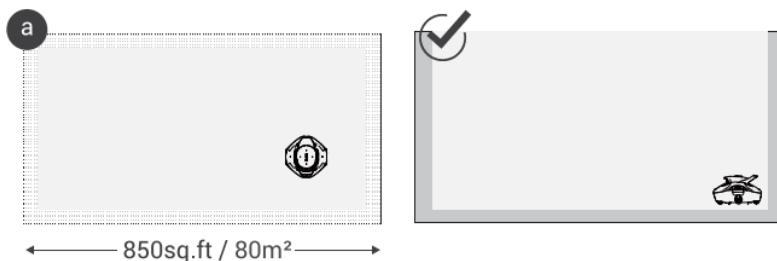

- b. Kinnitage kaks kaasasolevat harja masina põhja külge, sisestades mõlemad harjad avatud avasse ja vajutades tugevalt, kuni kuulete klõpsatust.

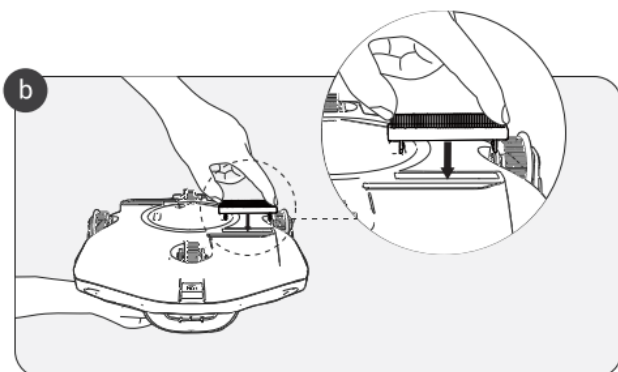

- c. Kliendid peaksid seadmeid paigutama/eemaldama basseinist põhja vastu seina, et vältida seadmete kere või b a s s e i n i s e i n a kahjustusi või kriimustusi.

- d. Lülitage seade pärast iga kasutamist välja.

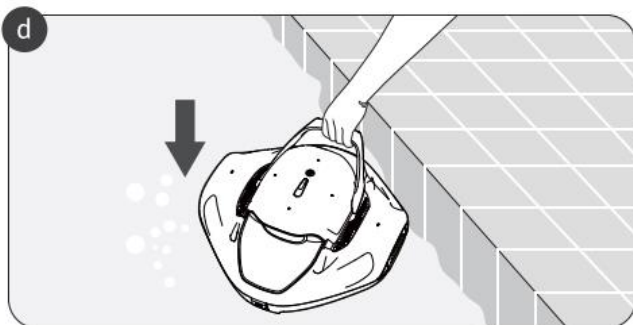

4.2 Laadimine

Laadige seade enne iga kasutamist täielikult.

- Enne laadimist lülitage seade välja.
- Enne laadimist kuivatage laadimisühendust.
- Ärge jätke seadet laadimise ajal tagurpidi.
- Aku laadimine: LED-indikaator vilgub siniselt.
- Täielikult laetud aku: LED-indikaator süttib siniselt.

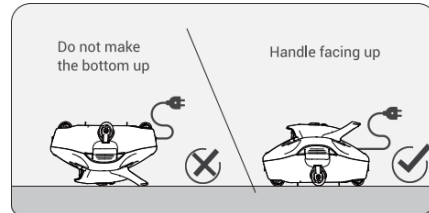
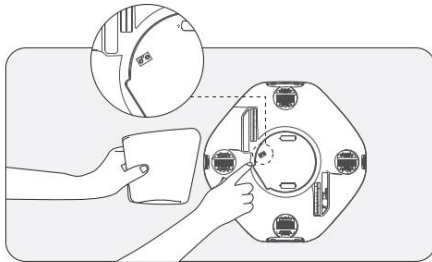

4.3 Töötamine

- Vajutage ja hoidke toitenuppu all, kuni sinine tuli süttib ja kostub helisignaal. Asetage seade 30 sekundi jooksul pärast sisselülitamist vette. Seade hakkab tööle mõne sekundi jooksul pärast basseini põhja jõudmist.

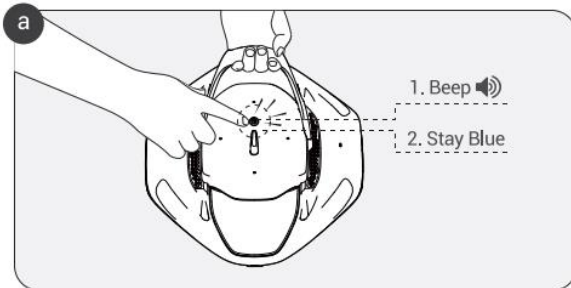

- Kui aku on tühjenenud, annab LED-indikaator märku ja vilgub aeglaselt punane tuli enne basseini seinajuures peatumist. vilgub 60 sekundit, kuni seade lülitub välja.

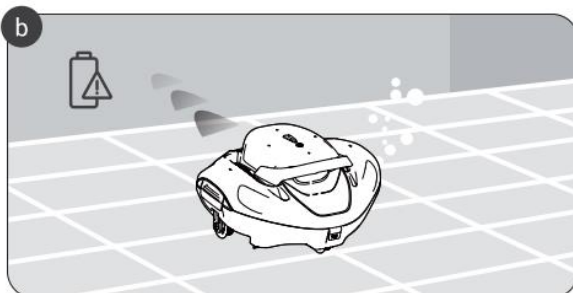

- c. Kinnitage kinnitatud konks basseiniposti külge ja tõstke seade basseinipostilt
 Vesi

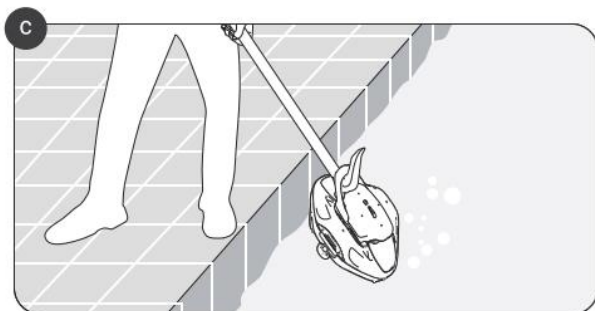

5 Puhastage filtripesa

- a. Tõstke kaks väiksemat lukku eestpoolt ja seadme tagaküljel ning seejärel avage kaks lukku seadme küljel.

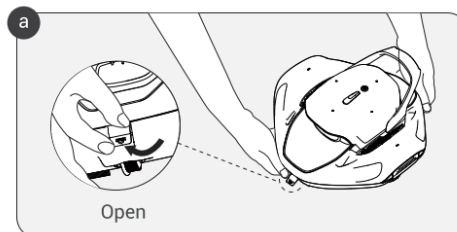

- b. Eemaldage seadme ülemine kate, et juurdepääsu filtrile ja selle eemaldamist salve.

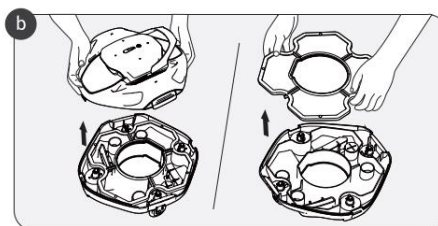

- c. Tühjendage filjardikaussi ja alumist jope kogu mustusest ja p r a h i s t enne veega pesemist.

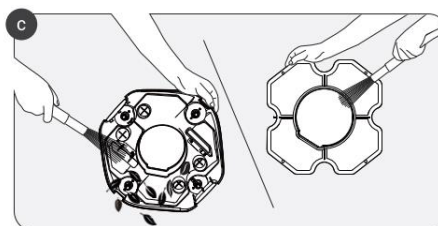

- d. Pärast puhastamist asendage filter ja ülemine korpus õigesse asendisse ja kinnitage kest, lukustades kõik lukud välisjopel.

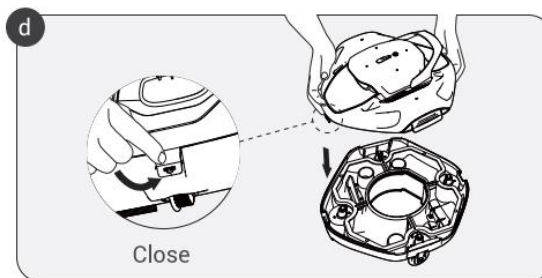

6 Hooldus ja ladustamine

- a. Peske filterit alati kohe pärast kasutamist. Puhastamata mustus võib takkestuda ja ummistada või kahjustada filtertaldrikut, mis võib muuta selle hilisema puhastamise keeruliseks.

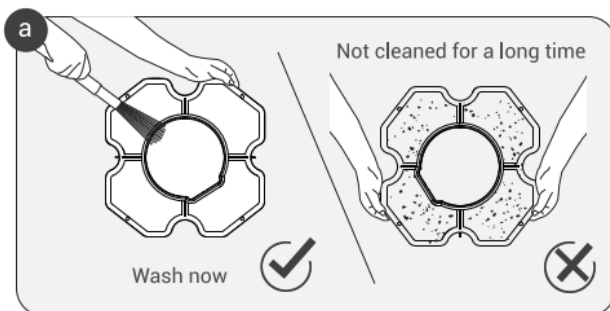

b. Harjade vahetamine.

- 1) Eemaldage seadme ülemine kate, et harjad oleksid avatud.
- 2) K a s u t a d e s sõrmi või väikest tööriista, vajutage kahele väikesele lukustuspulgale, nagu allpool näidatud.

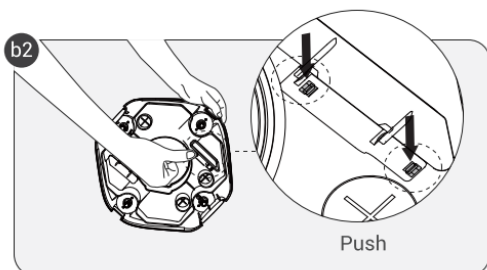
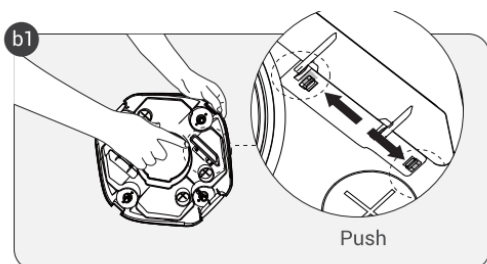

- 3) Vajutage kahte lukustustangi ja eemaldage harja;
- 4) Sisestage uus hari seadme põhjas asuvasse auku.
Asendusharjad ei kuulu originaalpakendisse.

c. Ratta väljavahetamine

- 1) Eemaldage masina ülemine kate ja paljastage rattad.
- 2) Kasutage sõrme või väikest tööriista, et suruda rattaklambrit, kuni see paindub, seejärel vajutage, et ratas välja paiskuda.

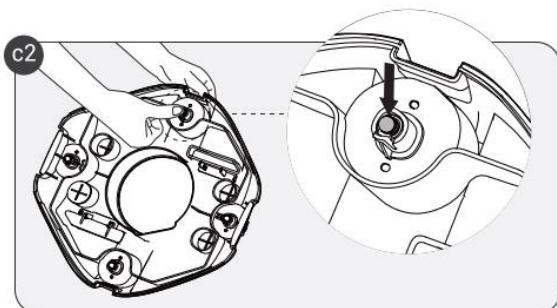
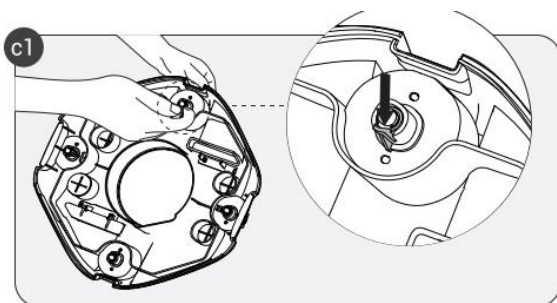

- 3) Paigaldage varuratas masina altpoolt, joondades selle kahe väikese auguga šassiil ja vajaduse korral keerates või lükates seda, kuni see klõpsatab paika. Nüüd peaks ratas olema lukustatud.

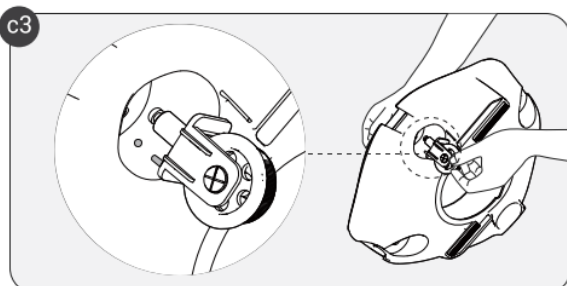

- d. Seadet tuleb hoida jahedas, hästi ventileeritud kohas, eemal otsesest päikesevalgusest.
- e. Kui seadet tuleb pikema aja jooksul hoida, soovib Aiper aku seisundi säilitamiseks seda iga kolme kuu tagant laadida. Veenduge, et kasutate ainult originaalset lubatud toiteadapterit. Kui seadet ei laeta pidevalt, võib see mõjutada aku pinget ja põhjustada elektrilöögi ohtu, mis võib olla surmav.

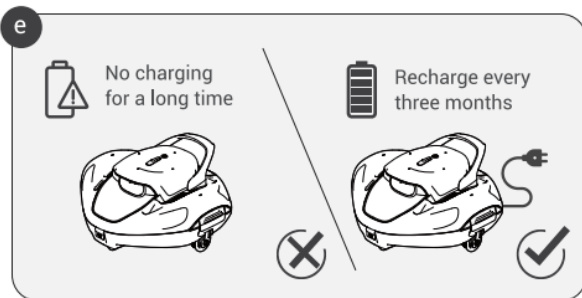

7 Valguse indikaator

EI.	Tööseisund	LED-indikaator
1	Toide sisse / aku tase	Täielik sinine valgus / sinised numbrid
2	Väljalülitamine	Tulid puuduvad
3	Sisse (puhastamine)	Tahke valge valgus
4	Laadimine	Aeglaselt vilkuv sinine tuli
5	Täielikult laetud	Sinine tuli
6	Madal aku	Aeglaselt vilkuv punane tuli
7	Blokeeritud rootor	Punased ja rohelised vilkuvad tuled
8	Vee ülejutus	Punased ja sinised vilkuvad tuled
9	Elektrikatkestus	Kiired sinised tuled

8 Pakendi sisu

El.	Nimi	Mudel	Kogus (tk)
1	Robot	Seagull 800/ 800B	1
2	Laadija		1
3	Tõmbekonks		1
4	Kasutusjuhend		1
5	Kassetid		2
6	Varuratas		2

9 Garantii

See toode on läbinud kõik tehase tehnilise osakonna poolt läbiviidud kvaliteedi- ja ohutuskontrolli testid.

1. Sellele tootele antakse aku ja mootori garantii alates ostukuupäevast. Garantiitingimustele kohaldatakse v a s t a v a riigi seadusi.
2. Käesolev garantii kaotab kehtivuse, kui toodet on omavoliliselt muudetud, kuritarvitatud või parandatud.
3. Garantii hõlmab ainult tootmisvead ja ei hõlma kahju, mis on põhjustatud toote ebaõigest käitlemisest omaniku poolt.
4. Garantii perioodi jooksul esitatud reklamatsiooni või remondi korral tuleb esitada tellimuse või arve number.
5. Seda lisagarantiid pakub Aiper Intelligent, LLC. aadressil 2700 Cumberland Parkway, Suite 350, Atlanta, Georgia 30339, USA. Käesolev garantii ei piira vabu õiguskaitsevahendeid mittevastavuse korral, mis tarbijal on seadusest tulenevalt müüja vastu.
6. Garantii e-kiri: Service@Aiper.com



Vastavusdeklaratsioon (CE)

ELi vastavusdeklaratsiooni saate taotleda allpool esitatud aadressil:
AIPER INTELLIGENT SARL
24 Avenue du Prado 13006 Marseille 6e Arrondissement, Prantsusmaa

Aiper deklareerib käesolevaga, et see toode vastab kõigile asjakohaste ELi direktiivide 2014/35/EL (LVD); 2014/30/EL (EMC); 2011/65/EL (RoHS)

AIPEP®

AIPEP®

ROBOTAS BASEINO VALYTUVAS VARTOTOJO VADOVAS

"Aiper Seagull 800



Dėkojame, kad pasirinkote "Aiper".

Prisijungėte prie milijonų žmonių, kurie jau pasitiki "Aiper", kad ši prižiūrėtų jų baseinus, ir mėgaujasi tobulai švaraus baseino komfortu.

Šis naudotojo vadovas padės jums prižiūrėti "Aiper" baseino valytuvą ir užtikrinti maksimalų jo veikimą daugelį metų. Skirkite keletą minučių šiam vadovui perskaityti.

Jei turite klausimų, apsilankykite mūsų svetainėje www.Aiper.com ir kreipkitės į klientų aptarnavimo skyrių, kad gautumėte pagalbą ar papildomos informacijos.

"Aiper" klientų aptarnavimas:

El. paštas: Service@Aiper.com

Facebook: [@AiperOfficial](https://www.facebook.com/AiperOfficial)

Platintojas:

Display Me s. r. o Jeronymova 1460/2 251 01 Ricany, Čekija

Tel.: +420 739 940 355 El. paštas: info@displayme.com

Visas instrukcijas galite atsisiųsti iš svetainės www.displayme.com/support, arba nuskaitydami QR kodą.



TURINYS

Svarbios saugos priemonės	4
1. Pagrindinis	5
2. Struktūra	5
3. Specifikacijos ir darbo sąlygos	6
4. Įrangos naudojimas	7
5. Filtro dėklo valymas	9
6. Priežiūra ir saugojimas	10
7. Šviesos indikatorius	12
8. Pakuotės turinys	13
9. Garantija	14

Svarbios saugos priemonės

Atidžiai perskaitykite šį vadovą ir naudokite įrangą pagal instrukcijas. "Aiper" neatsako už žalą ar sužalojimus, patirtus dėl netinkamo naudojimo.

Instrukcijos :

1. Nenaudokite prietaiso, jei šalia jo yra žmonių ar gyvūnų.
2. Atlikdami techninę priežiūrą, įsitinkinkite, kad valant arba nenaudojant įrangą yra išjungta.
3. Neleiskite vaikams važinėti ar žaisti su įrenginiu.
4. Naudokite tik originalų autorizuotą maitinimo adapterį.
5. Adapterio kabelį turi keisti tik kvalifikuotas specialistas.
6. Įkrovimo metu primygtinai rekomenduojama prijungti įkroviklį prie viršįtampių apsaugos įrenginio.
7. Prieš įkraudami įsitinkinkite, kad įkrovimo jungtis yra visiškai sausa.
8. Įkrovimo metu prietaisas turi būti laikomas vėsioje, gerai vėdinamoje vietoje. Įkrovimo metu klientai neturėtų perkrauti prietaiso, nes dėl to jis gali perkaisti arba gali sutrikti techninės įrangos veikimas.
9. Nenaudokite prietaiso vandenyje, nes jis gali būti sugadintas.
10. Išmontavimo (derinimo) darbus gali atlikti tik sertifikuoti specialistai.
įrenginys.
11. Nenaudokite įrangos, kai veikia baseino filtravimas.
12. Venkite pažeisti variklio alyvos sandariklį, nes jame yra alyvos. Pažeidus gali įvykti nedidelis alyvos nuotėkis į baseiną.
13. Nelaikykite ir nenaudokite prietaiso šalia objektų, kurie skleidžia didelį karštį.
14. Neperšaukite ir nemuškite įrenginio korpuso, nes bus padaryta nepataisoma žala. Be to, įrenginio negalima numesti.

1 Įvadas

"Seagull 800/800B" ekologiškas robotas-valytuvas yra įkraunamas prietaisas, kuris valo ir filtruoja baseino vandenį be keitimo.

Prieš naudodami atidžiai perskaitykite šias instrukcijas

2 struktūra

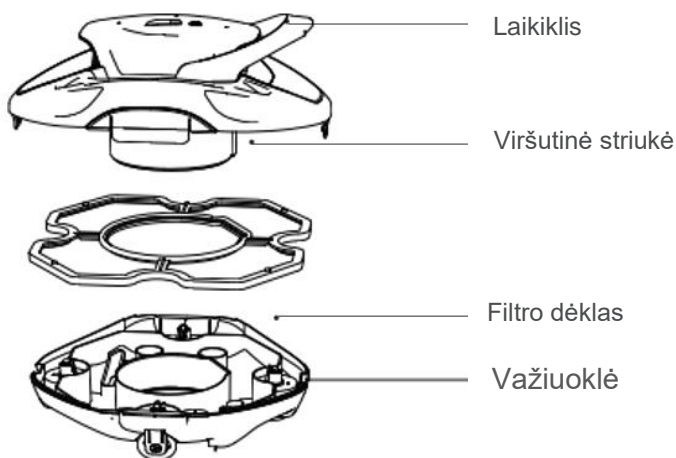

Traukimo kablys



Įkroviklis



Šepečiai

3 Specifikacijos ir darbo sąlygos

1.	Baseino dydis: 850 m ² /80m ² , tinka baseinams su plokščia danga
2.	Įkroviklio įvestis: 100 ~ 240 V, 50/60 Hz
3.	Įkroviklio išvestis: 12,6 V/1,8 A
4.	Įkrovimo laikas: 2,5 valandos
5.	Baterijos veikimo laikas: iki 90 minučių
6.	IP klasė: IP X8 Atsparumas vandeniui
7.	Didžiausias vandens gylis: 3 m

ĮSPĖJIMAS:

Kad įranga veiktų optimaliai, "Aiper" rekomenduoja ją naudoti tokiomis vandens sąlygomis.

▪ • Temperatūra: 10-35 °C (50-95 °F)
▪ • pH vertė: 7,0-7,4
▪ • Chloras: C h l o r a s : ne daugiau kaip 4 ppm
▪ • NaCl: Ne daugiau kaip 5000 ppm

4 Įrangos naudojimas

4.1 Svarbios saugos priemonės

- a. Šis modelis tinka iki 850 m²/80 m² baseinams.

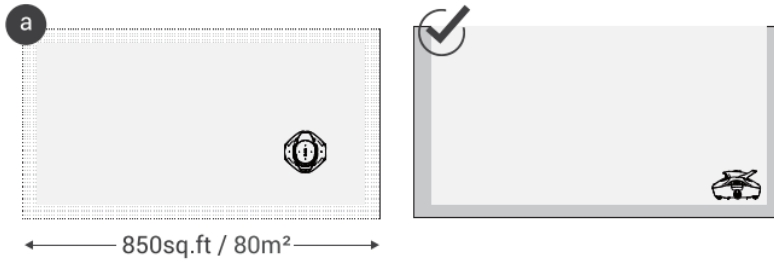

- b. Pritvirtinkite du komplekte esančius šepetčius prie aparato dugno, įkišdami kiekvieną šepetėlį į atvirą angą ir stipriai spausdami, kol išgirsite spragtelėjimą.

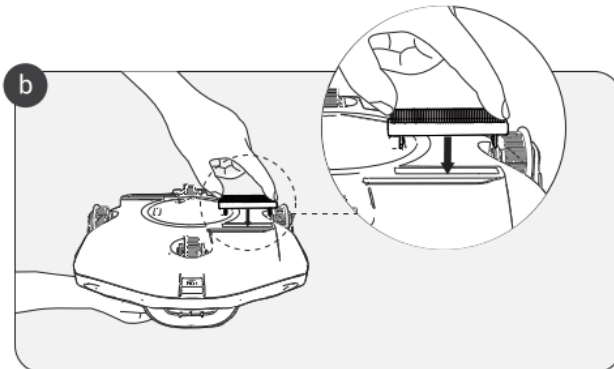

- c. Klientai turėtų dėti ir (arba) išimti įrangą iš baseino dugnu į sieną, kad būtų išvengta įrangos korpuso ar b a s e i n o sienos pažeidimų ar įbrėžimų.

- d. Po kiekvieno naudojimo prietaisą išjunkite.

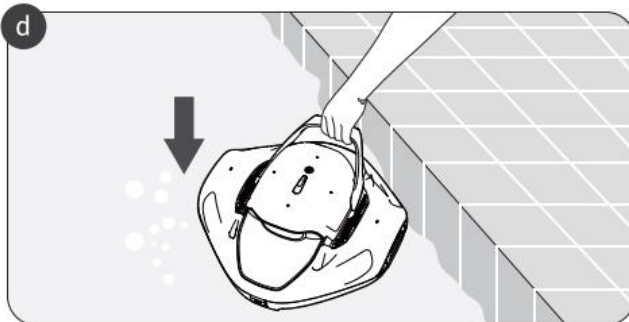

4.2 Įkrovimas

Prieš kiekvieną naudojimą visiškai įkraukite prietaisą.

- Prieš įkraudami išjunkite prietaisą.
- Prieš įkraudami išdžiovinkite įkrovimo jungtį.
- Įkrovimo metu nepalikite prietaiso apversto.
- Įkraunamas akumuliatorius: LED indikatorius mirksi mėlynai.
- Visiškai įkrautas akumuliatorius: LED indikatorius šviečia mėlynai.

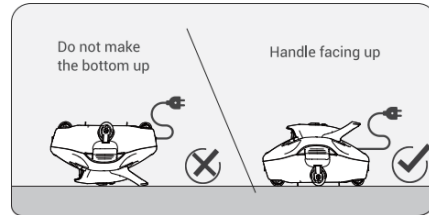
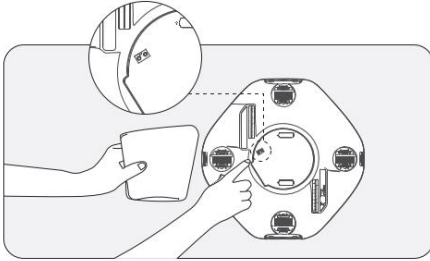

4.3 Veikimas

- Paspauskite ir palaikykite įjungimo mygtuką, kol užsidegs mėlyna lemputė ir pasigirs garsinis signalas. P e r 30 sekundžių nuo įjungimo įdėkite prietaisą į vandenį. Prietaisas pradės veikti per kelias sekundes nuo tada, kai pasieks b a s e i n o dugną.

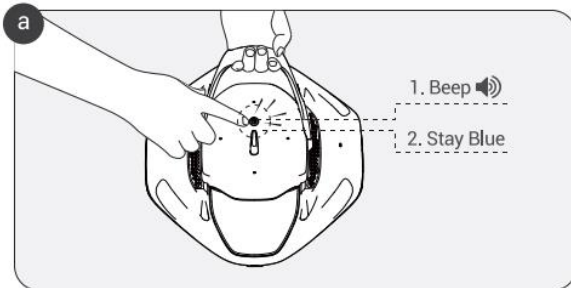

- Kai akumuliatorius išsikrauna, LED indikatorius d u o d a signalą ir lėtai mirksi. raudona šviesa prieš sustojant prie b a s e i n o sienos. mirksi 60 sekundžių, kol prietaisas i š s i j u n g s .

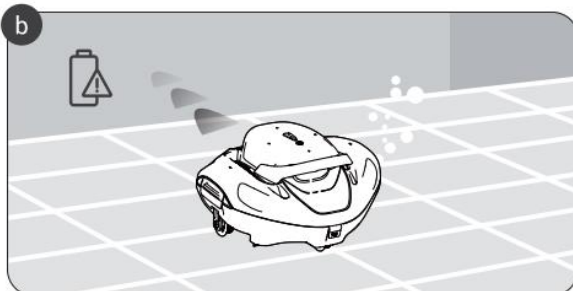

- c. Pritvirtinkite pritvirtintą kablį prie baseino stulpo ir pakelkite prietaisą nuo

Vanduo

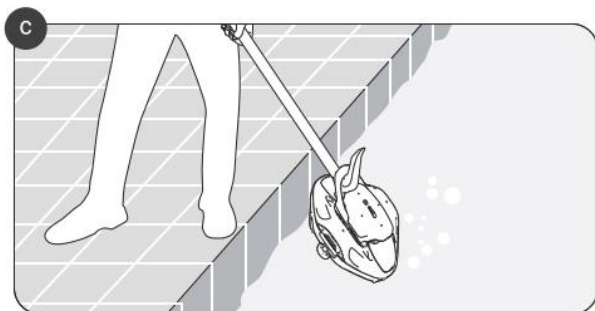

5 Išvalykite filtro padėklą

- a. Pakelkite dvi mažesnes sagtis priekyje ir prietaiso nugarėlę, tada atidarykite dvi sagtis prietaiso šone.

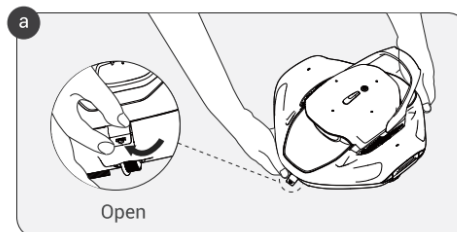

- b. Nuimkite viršutinį įrenginio dangtelį, kad prieiti prie filtro ir jį išimti. padėklas.

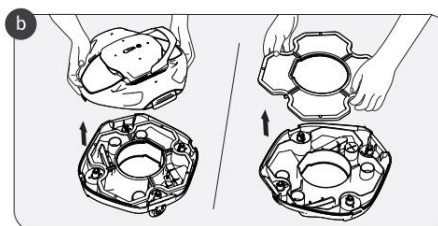

- c. Ištuštinkite filtravimo dėklą ir apatinį apsaugokite striukę nuo visų nešvarumų ir šiukšlių prieš plaunant vandeniu.

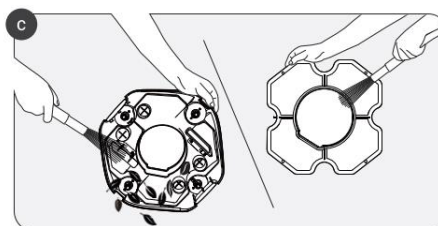

- d. Baigę valymą, pakeiskite filtrą ir viršutinį korpusą į tinkamą padėtį ir pritvirtinkite apvalkalą užfiksuodami visas sagtis ant išorinio apvalkalo.

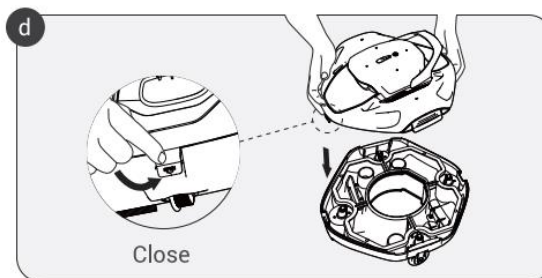

6 Priežiūra ir saugojimas

- a. Visada iš karto po naudojimo išplaukite filtravimo padėklą. Neišvalyti nešvarumai gali sukietėti ir užblokuoti arba pažeisti filtro padėklą, todėl vėliau jį gali būti sunku išvalyti.

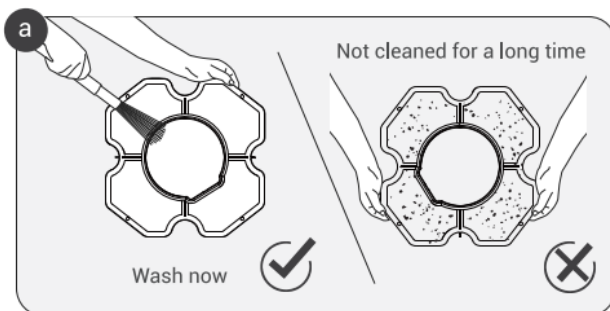

b. Keisti šepetčius.

- 1) Nuimkite viršutinį įrenginio dangtelį, kad matytųsi šepetėliai.
- 2) Pirštais arba nedideliu įrankiu paspauskite du mažus fiksatorius, kaip parodyta toliau.

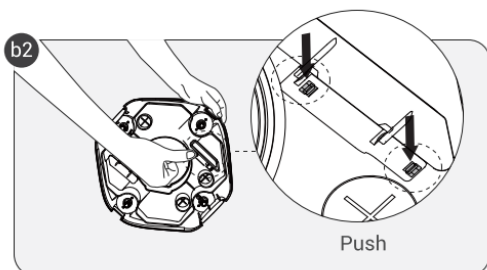
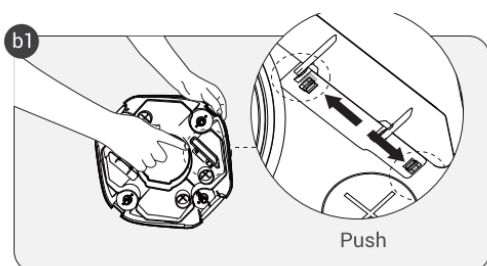

- 3) Paspauskite du fiksatorius ir nuimkite šepetį;
- 4) Įkiškite naują šepetėlį į prietaiso apačioje esančią angą. Į originalią pakuotę atsarginių šepetėlių nėra įtraukta.

c. Rato keitimas

- 1) Nuimkite viršutinį mašinos dangtį ir atidarykite ratus.
- 2) Pirštu arba nedideliu įrankiu spauskite rato spaustuką, kol jis sulinksta, tada paspauskite, kad ratas iššoktų.

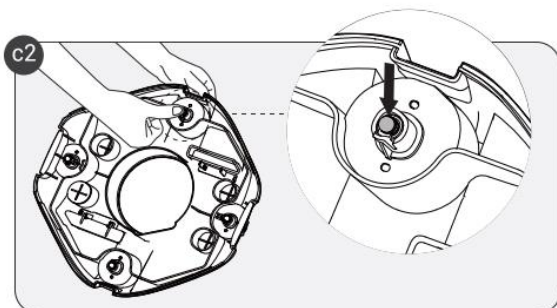
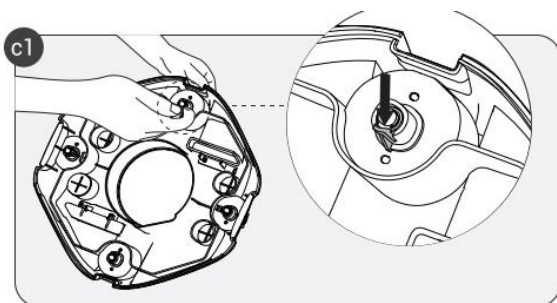

- 3) Įstatykite atsarginį ratą iš mašinos apačios, sulygiuodami jį su dviem mažomis skylutėmis ant važiuoklės ir, jei reikia, pasukdami arba pastumdami, kol jis užsifiksuos. Dabar ratas turėtų būti užfiksuotas vietoje.

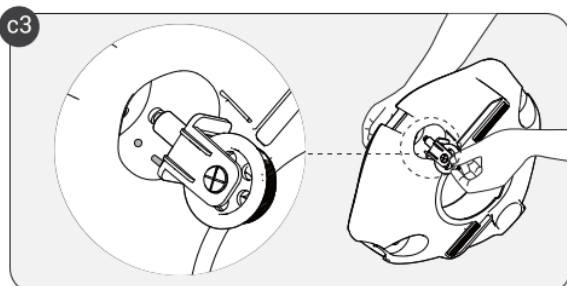

- d. Prietaisą reikia laikyti vėsioje, gerai vėdinamoje vietoje, atokiau nuo tiesioginių saulės spindulių.
- e. Jei prietaisą reikia laikyti ilgesnį laiką, "Aiper" rekomenduoja jį įkrauti kas tris mėnesius, kad būtų išsaugota akumuliatoriaus būklė. Įsitikinkite, kad naudojate tik originalų autorizuotą maitinimo adapterį. Jei prietaiso neįkraunate nuolat, tai gali paveikti akumuliatoriaus įtampą ir sukelti elektros smūgio pavojų, kuris gali būti mirtinas.

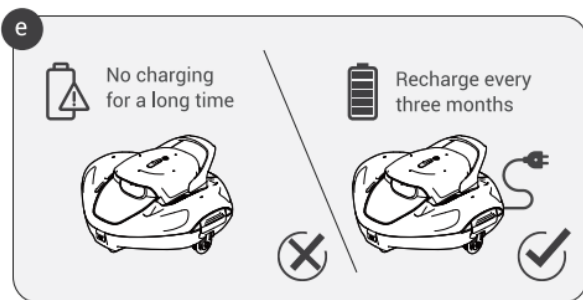

7 Šviesos

NE.	Darbinė būseną	LED indikatorius
1	Įjungtas maitinimas / akumuliatoriaus lygis	Visiškai mėlyna šviesa / mėlyni skaičiai
2	Išjungti maitinimą	Nėra žibintų
3	Įjungta (valymas)	Kieta balta šviesa
4	Įkrovimas	Lėtai mirksinti mėlyna šviesa
5	Visiškai įkrautas	Vientisa mėlyna šviesa
6	Išsikrovęs akumuliatorius	Lėtai mirksinti raudona šviesa
7	Užsikimšęs rotorius	Raudona ir žalia mirksinčios lempučių
8	Vandens užliejimas	Raudonos ir mėlynos mirksinčios lempučių
9	Elektros energijos tiekimo sutrikimas	Greiti mėlyni žibintai

8 Pakuotės

NE.	Pavadinimas	Modelis	Kiekis (vnt.)
1	Robotas	Seagull 800/ 800B	1
2	Įkroviklis		1
3	Traukimo kablys		1
4	Naudotojo vadovas		1
5	Kasetės		2
6	Atsarginis ratas		2

9 Garantija

Šis gaminys praėjo visus gamyklos techninio skyriaus atliktus kokybės ir saugos kontrolės testus.

1. Šiam gaminiui suteikiama garantija akumuliatoriui ir varikliui nuo įsigijimo datos. Garantijos sąlygoms taikomi atitinkamos šalies įstatymai.
2. Ši garantija negalioja, jei gaminį pakeitė, netinkamai naudojo ar remontavo neįgaliotas asmuo.
3. Garantija taikoma tik gamybos defektams ir neapima žalos, atsiradusios dėl netinkamo gaminio savininko elgesio su gaminiu.
4. Garantinio laikotarpio pretenzijos ar remonto atveju būtina pateikti užsakymo arba sąskaitos faktūros numerį.
5. Tai yra papildoma garantija, kurią siūlo "Aiper Intelligent, LLC.", įsikūrusi adresu 2700 Cumberland Parkway, Suite 350, Atlanta, Georgia 30339, JAV. Ši garantija nepažeidžia laisvų teisių gynimo priemonių dėl neatitikties, kurias vartotojas turi prieš pardavėją pagal įstatymus.
6. Garantinis el. paštas: Service@Aiper.com



Atitikties deklaracija (CE)

ES atitikties deklaracijos galite paprašyti toliau nurodytu adresu:
AIPER INTELLIGENT SARL

24 Avenue du Prado 13006 Marseille 6e Arrondissement, Prancūzija

"Aiper" pareiškia, kad šis gaminys atitinka visus atitinkamų ES direktyvų 2014/35/ES (LVD); 2014/30/ES (EMC); 2011/65/ES (RoHS) reikalavimus.

AIPER®

AIPER®

ROBOTIZĒTS BASEINU TĪRĪTĀJS LIETOTĀJA ROKASGRĀMATA

Aiper Seagull 800



Paldies, ka izvēlējāties Aiper.

Jūs esat pievienojies miljoniem cilvēku, kas jau uzticas Aiper, lai rūpētos par saviem baseiniem un baudītu komfortu, ko sniedz nevainojami tīrs baseins.

Šī lietotāja rokasgrāmata palīdzēs jums uzturēt savu Aiper baseina tīrīšanas ierīci un nodrošināt tās maksimālu veikspēju daudzus turpmākos gadus. Lūdzu, veltiet dažas minūtes, lai izlasītu šo rokasgrāmata.

Ja jums ir kādi jautājumi, lūdzu, apmeklējiet mūsu vietni www.Aiper.com un sazinieties ar mūsu klientu apkalpošanas komandu, lai saņemtu palīdzību vai papildu informāciju.

Aiper Klientu apkalpošanas nodaļa:

E-pasts: Service@Aiper.com

Facebook: [@AiperOfficial](https://www.facebook.com/AiperOfficial)

Izplatītājs:

Display Me s. r. o Jeronymova 1460/2 251 01 Ricany, Čehija

Tālrunis: +420 739 940 355 E-pasts: info@displayme.com

Pilnīgus norādījumus var lejupielādēt vietnē www.displayme.com/support, vai skenējot QR kodu.



SATURS

Svarīgi drošības pasākumi	4
1. Sākums	5
2. Struktūra	5
3. Specifikācijas un darba apstākļi	6
4. Aprīkojuma izmantošana	7
5. Filtra paplātes tīrīšana	9
6. Uzturēšana un uzglabāšana	10
7. Gaismas indikators	12
8. Iepakojuma saturs	13
9. Garantija	14

 **Svarīgi drošības pasākumi**

Lūdzu, rūpīgi izlasiet šo rokasgrāmatu un izmantojiet iekārtu saskaņā ar norādījumiem. Aiper neuzņemas atbildību par bojājumiem vai traumām, kas radušās nepareizas lietošanas rezultātā.

Instrukcijas :

1. Nelietojiet ierīci, ja tās tuvumā atrodas cilvēki vai dzīvnieki.
2. Veicot apkopi, pārliecinieties, ka tīrīšanas laikā vai tad, kad iekārta netiek izmantota, tā ir izslēgta.
3. Neļaujiet bērniem braukt vai spēlēt ar ierīci.
4. Izmantojiet tikai oriģinālo autorizēto strāvas adapteri.
5. Adaptera kabeli drīkst nomainīt tikai kvalificēts speciālists.
6. Lādēšanas laikā lādētāju ieteicams pieslēgt pārsprieguma aizsargam.
7. Pirms uzlādes pārliecinieties, ka uzlādes savienotājs ir pilnīgi sauss.
8. Uzlādes laikā ierīce jāglabā vēsā, labi vēdināmā vietā. Klientiem lādēšanas laikā nevajadzētu pārslogot ierīci, jo tas var izraisīt tās pārkaršanu vai aparatūras darbības traucējumus.
9. Nelietojiet ierīci ārpus ūdens, jo tā var tikt bojāta.
10. Demontāžu (kombinēšanu) drīkst veikt tikai sertificēti speciālisti.
objekts.
11. Neizmantojiet aprīkojumu, ja darbojas baseina filtrācija.
12. Izvairieties no motora eļļas blīvējuma bojāšanas, jo tas satur eļļu. Ja tas tiek bojāts, var rasties neliela eļļas noplūde baseinā.
13. Neglabājiet un nelietojiet ierīci priekšmetu tuvumā, kas rada lielu karstumu.
14. Nepārduriet vai netrāpiet ierīces korpusu, jo tiks nodarīti neatgriezeniski bojājumi. Turklāt ierīci nedrīkst nomest.

1 Ievads

Seagull 800/800B videi draudzīgais robotizētais baseinu tīrītājs Seagull 800/800B ir uzlādējama ierīce, kas tīra un filtrina baseina ūdeni bez nepieciešamības to nomainīt.

Pirms lietošanas uzmanīgi izlasiet šos norādījumus

2 Struktūra

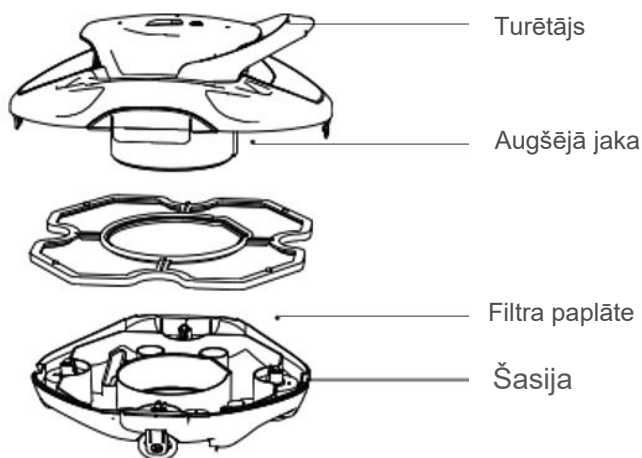

Velkamais āķis

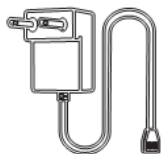

Lādētājs



Birstes

3 Specifikācijas un ekspluatācijas apstāk

1.	Baseina izmērs: 850 m ² /80m ² , saderīgs ar baseiniem ar līdzenu grīdu
2.	Lādētāja ieeja: 100 ~ 240 V, 50/60 Hz
3.	Lādētāja jauda: 12,6 V/1,8 A
4.	Uzlādes laiks: 2,5 stundas
5.	Akumulatora darbības laiks: līdz 90 minūtēm
6.	IP kategorija: IP X8 Ūdensizturība
7.	Maksimālais ūdens dziļums: 3 m

BRĪDINĀJUMS:

Lai nodrošinātu optimālu veiktspēju, Aiper iesaka izmantot aprīkojumu šādos ūdens apstākļos.

▪ • Temperatūra: 10-35 °C (50-95 °F)
▪ • pH vērtība: 7,0-7,4
▪ • Hlors: Hlors: maksimāli 4 ppm
▪ • NaCl: Maksimāli 5000 ppm

4 Aprīkojuma lietošana

4.1 Svarīgi drošības pasākumi

a. Šis modelis ir saderīgs ar baseiniem līdz 850 m²/80m².

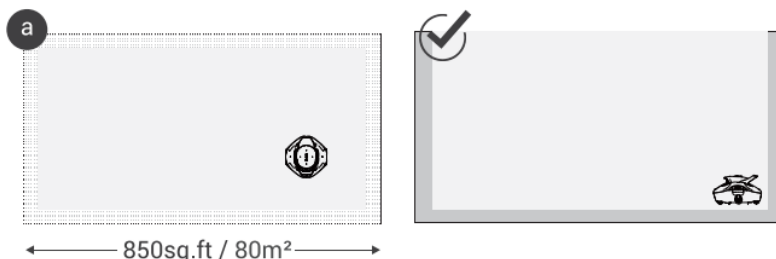

b. Pievienojiet abas komplektā iekļautās birstes iekārtas apakšdaļai, ievietojot katru birsti atvērtajā caurumā un stingri piespiežot, līdz atskan klikšķis.

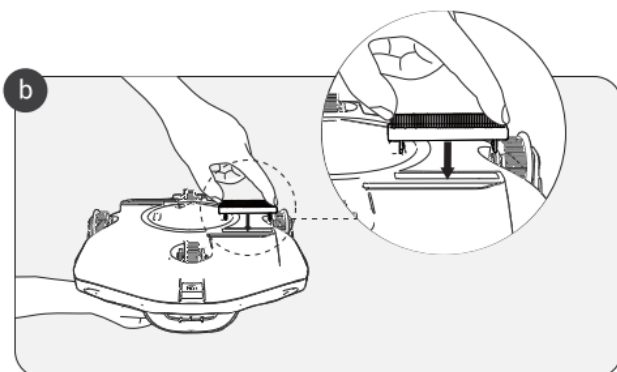

c. Klientiem jānovieto/jāizņem aprīkojums no baseina ar apakšdaļu pret sienu, lai novērstu aprīkojuma korpusa vai b a s e i n a sienas bojājumus vai skrāpējumus.

d. Izslēdziet ierīci pēc katras lietošanas reizes.

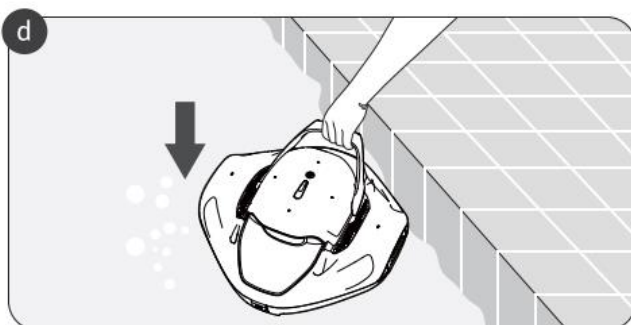

4.2 Uzlāde

Pirms katras lietošanas reizes pilnībā uzlādējiet ierīci.

- Pirms uzlādes ierīci izslēdziet.
- Pirms uzlādes nosusiniet uzlādes savienotāju.
- Neatstājiet ierīci apgrieztu uzlādes laikā.
- Akumulatora uzlāde: LED indikators mirgo zilā krāsā.
- Pilnībā uzlādēts akumulators: LED indikators spīd zilā krāsā.

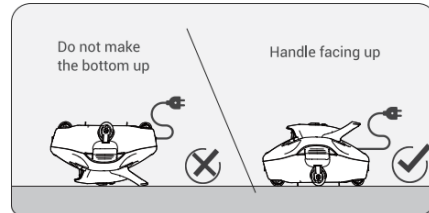
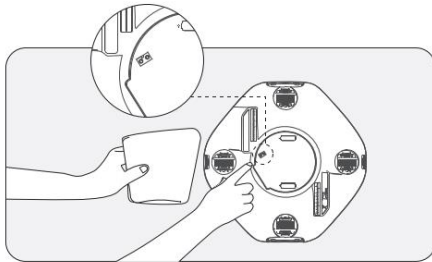

4.3 Darbība

- Nospiediet un turiet ieslēgšanas pogu, līdz iedegas zilā gaisma un atskan skaņas signāls. 30 sekunžu laikā pēc ieslēgšanas ievietojiet ierīci ūdenī. Ierīce sāks darboties dažu sekunžu laikā pēc baseina dibena sasniegšanas.

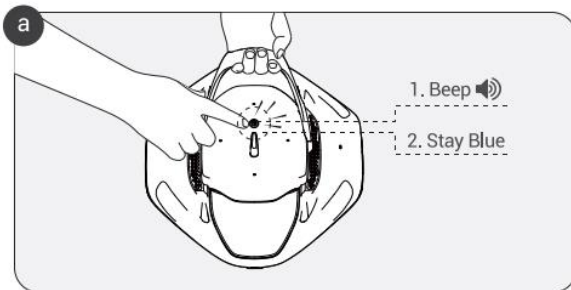

- Kad akumulators ir izlādējies, LED indikators signālizē un lēni mirgo sarkano gaismu, pirms apstāties pie baseina sienas. mirgo 60 sekundes, līdz ierīce izslēdzas.

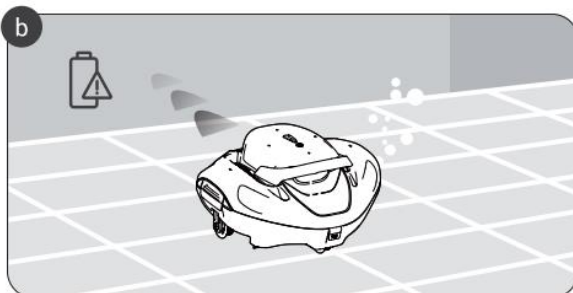

- c. Piestipriniet pievienoto āķi pie baseina staba un paceliet ierīci no baseina staba.

Īdars

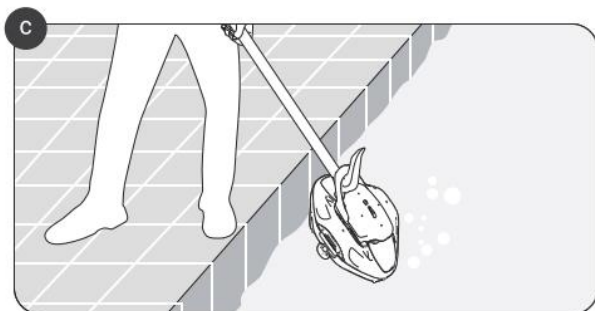

5 Notīriet filtra paplāti

- a. Paceliet abas mazākās sprādzes priekšpusē, un ierīces aizmugurējo daļu un pēc tam atveriet divas sprādzes ierīces sānos.

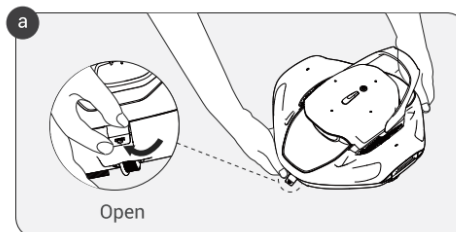

- b. Noņemiet ierīces augšējo vāciņu, lai piekļūst un noņemt filtru paplāti.

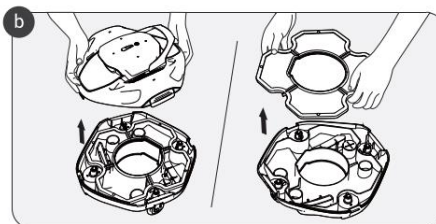

- c. Iztukšojiet filtra paplāti un apakšējo tvertni, apvalku no visiem netīrumiem un g r u ž i e m . pirms mazgāšanas ar ūdeni.

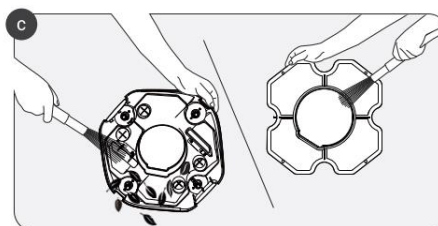

- d. Pēc tīrīšanas pabeigšanas nomainiet filteri un augšējo korpusu pareizā pozīcijā un nostipriniet apvalku, fiksējot visas sprādzes. uz ārējā apvalka.

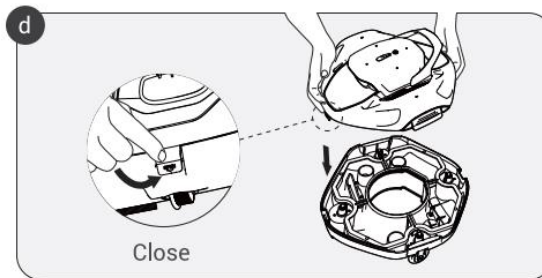

6 Uzturēšana un uzglabāšana

- a. Pēc lietošanas vienmēr nekavējoties nomazgājiet filtera paplāti. Neattīrīti netīrumi var sacietēt un aizsprostot vai sabojāt filtra paplāti, kas var apgrūtināt tās tīrīšanu vēlāk.

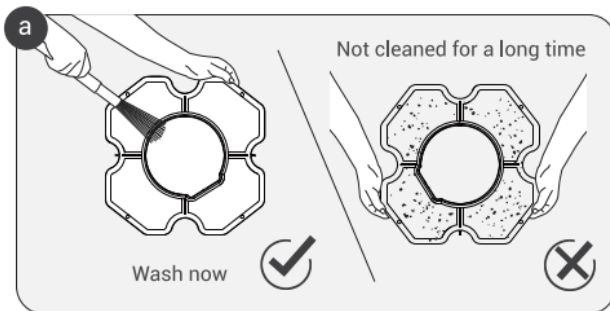

b. Slotiņu nomaiņa.

- 1) Noņemiet ierīces augšējo vāku, lai atklātu birstes.
- 2) Ar pirkstiem vai nelielu instrumentu nospiediet abas mazās bloķēšanas joslas, kā parādīts tālāk.

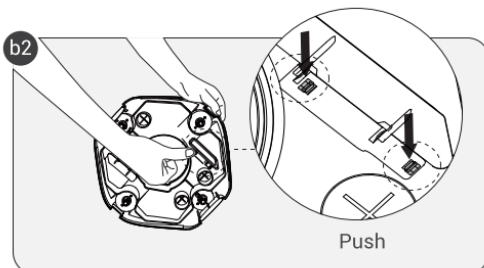
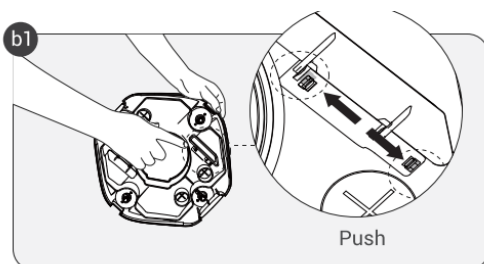

- 3) Nospiediet abus fiksatorus un noņemiet birsti;
- 4) Ievietojiet jauno birsti ierīces apakšdaļā esošajā caurumā.
Rezerves birstes nav iekļautas oriģinālajā iepakojumā.

c. Riteņa nomaina

- 1) Noņemiet mašīnas augšējo vāku un atklājiet riteņus.
- 2) Ar pirkstu vai nelielu instrumentu nospiediet riteņa skavu, līdz tā saliecas, pēc tam nospiediet, lai ritis izlīmētos.

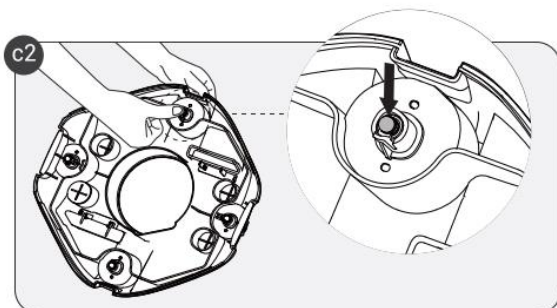
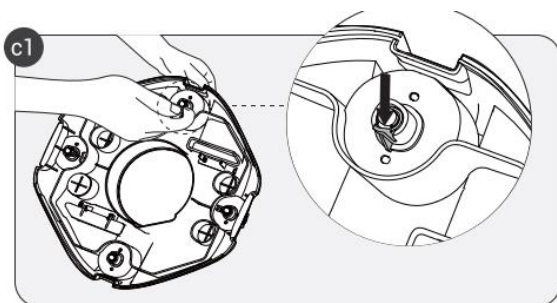

- 3) Ievietojiet rezerves riteņi no mašīnas apakšas, pielīdzinot to diviem mazajiem caurumiem uz šasijas un, ja nepieciešams, pagriežot vai stumjot to, līdz tas iespraucas savā vietā. Rītenim tagad jābūt fiksētam savā vietā.

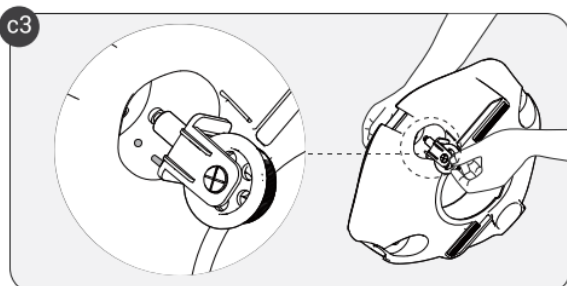

- d. Instruments jāuzglabā vēsā, labi vēdināmā vietā, prom no tiešiem saules stariem.
- e. Ja ierīci nepieciešams uzglabāt ilgāku laiku, Aiper iesaka to uzlādēt ik pēc trim mēnešiem, lai saglabātu akumulatora stāvokli. Pārliecinieties, ka izmantojat tikai oriģinālo autorizēto strāvas adapteri. Ja ierīce netiek uzlādēta nepārtraukti, tas var ietekmēt akumulatora spriegumu un izraisīt elektriskās strāvas trieciena risku, kas var būt letāls.

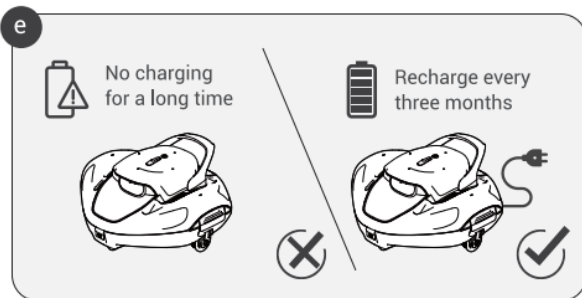

7 Gaismas

NĒ.	Darba statuss	LED indikators
1	Izslēgta jauda/akumulatora līmenis	Pilna zilā gaisma/zilie skaitļi
2	Izslēgt strāvas padevi	Nav apgaismojuma
3	Izslēgts (tīrīšana)	Cietā balta gaisma
4	Uzlāde	Lēni mirgojoša zila gaisma
5	Pilnībā uzlādēts	Cietā zilā gaisma
6	Zems akumulatora uzlādes līmenis	Lēni mirgojoša sarkana gaisma
7	Bloķēts rotors	Sarkana un zaļa mirgojoša gaisma
8	Ūdens plūdi	Sarkana un zila mirgojoša gaisma
9	Elektroenerģijas padeves pārtraukums	Ātras zilas gaismas

8 Iepakojuma

NĒ.	Nosaukums	Modelis	Daudzums (gab.)
1	Robots	Seagull 800/ 800B	1
2	Lādētājs		1
3	Velkamais āķis		1
4	Lietotāja rokasgrāmata		1
5	Kartridži		2
6	Rezerves ritenis		2

9 Garantija

Šis izstrādājums ir izturējis visus kvalitātes un drošības kontroles testus, ko veic rūpnīcas tehniskā nodaļa.

1. Šim izstrādājumam ir garantija uz akumulatoru un motoru no iegādes datuma. Garantijas noteikumi ir atkarīgi no attiecīgās valsts likumiem.
2. Šī garantija zaudē spēku, ja produktu ir pārveidojusi, ļaunprātīgi izmantojusi vai remontējusi nepiederoša persona.
3. Garantija attiecas tikai uz ražošanas defektiem un neattiecas uz bojājumiem, kas radušies, īpašniekam nepareizi rīkojoties ar izstrādājumu.
4. Ja garantijas laikā tiek iesniegta pretenzija vai veikts remonts, jāuzrāda pasūtījuma vai rēķina numurs.
5. Šī ir papildu garantija, ko piedāvā Aiper Intelligent, LLC., kas atrodas 2700 Cumberland Parkway, Suite 350, Atlanta, Georgia 30339, ASV. Šī garantija neierobežo bezmaksas tiesiskās aizsardzības līdzekļus neatbilstības gadījumā, kas patērētājam ir pret pārdevēju saskaņā ar likumu.
6. Garantijas e-pasts: Service@Aiper.com



Atbilstības deklarācija (CE)

ES atbilstības deklarāciju varat pieprasīt turpmāk norādītajā adresē:
AIPER INTELLIGENT SARL
24 Avenue du Prado 13006 Marseille 6e Arrondissement, Francija

Ar šo Aiper paziņo, ka šis produkts atbilst visām attiecīgo ES direktīvu 2014/35/ES (LVD); 2014/30/ES (EMC); 2011/65/ES (RoHS) prasībām

AIPER®

AIPER®

ROBOTSKI ČISTILEC BAZENOV UPORABNIŠKI PRAVILNIK

Aiper Seagull 800



Hvala, ker ste izbrali Aiper.

Pridružili ste se milijonom ljudi, ki že zaupajo podjetju Aiper, da skrbi za njihove bazene, in uživajo v udobju popolnoma čistega bazena.

Ta uporabniški priročnik vam bo pomagal pri vzdrževanju čistilnika za bazene Aiper in zagotovil njegovo vrhunsko delovanje še vrsto let. Vzemite si nekaj minut časa in preberite ta priročnik.

Če imate vprašanja, obiščite naše spletno mesto na naslovu www.Aiper.com in se za pomoč ali dodatne informacije obrnite na našo službo za pomoč strankam.

Servis za stranke Aiper:

E-naslov: Service@Aiper.com

Facebook: [@AiperOfficial](https://www.facebook.com/AiperOfficial)

Distributer:

Display Me s. r. o Jeronymova 1460/2 251 01 Ricany, Češka

Telefon: +420 739 940 355 E-naslov: info@displayme.com

Celotna navodila lahko prenesete s spletne strani www.displayme.com/support, ali s skeniranjem kode QR.



VSEBINE

Pomembni varnostni ukrepi	4
1. Uvod	5
2. Struktura	5
3. Specifikacije in delovni pogoji	6
4. Uporaba opreme	7
5. Čiščenje pladnja za filter	9
6. Vzdrževanje in skladiščenje	10
7. Svetlobni indikator	12
8. Vsebina paketa	13
9. Garancija	14

Pomembni varnostni ukrepi

Pozorno preberite ta priročnik in opremo uporabljajte v skladu z navodili. Družba Aiper ni odgovorna za škodo ali poškodbe zaradi nepravilne uporabe.

Navodi la :

1. Naprave ne uporabljajte, če so v njeni bližini ljudje ali živali.
2. Pri vzdrževanju se prepričajte, da je oprema med čiščenjem ali ko je ne uporabljate, izklopljena.
3. Otrokom ne dovolite, da se vozijo ali igrajo na napravi.
4. Uporabljajte samo originalni pooblaščen napajalnik.
5. Adapterski kabel sme zamenjati le usposobljen strokovnjak.
6. Pri polnjenju je priporočljivo, da polnilec priključite na prenapetostno zaščito.
7. Pred polnjenjem se prepričajte, da je polnilni priključek popolnoma suh.
8. Med polnjenjem je treba napravo hraniti v hladnem in dobro prezračenem prostoru. Stranke naprave med polnjenjem ne smejo preobremeniti, saj lahko to povzroči pregrevanje ali okvare strojne opreme.
9. Naprave ne uporabljajte v vodi, saj se lahko poškoduje.
10. Demontažo (kombinacije) lahko izvajajo le pooblaščen strokovnjaki.
objekt.
11. Opreme ne uporabljajte, ko deluje filtracija bazena.
12. Izogibajte se poškodovanju tesnila motornega olja, ker vsebuje olje. Če ga zlomite, lahko pride do manjšega uhajanja olja v bazen.
13. Naprave ne shranjujte in ne uporabljajte v bližini predmetov, ki povzročajo izjemno vročino.
14. Ne prebodite ali udarite po ohišju enote, saj bo prišlo do nepopravljivih poškodb. Poleg tega enote ne smete spustiti.

1 Uvod

Ekološki robotski čistilec bazenov Seagull 800/800B je naprava za polnjenje, ki čisti in filtrira bazensko vodo brez potrebe po zamenjavi.

Pred uporabo natančno preberite ta navodila.

2 Struktura

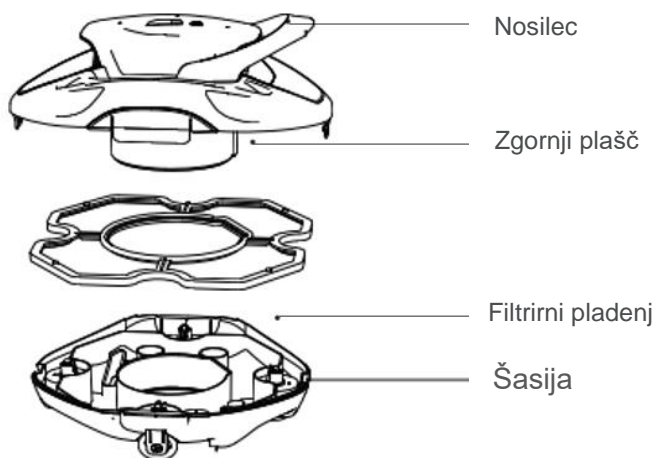

Kljuka za vlečenje

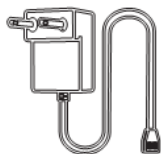

Polnilec



Čopiči

3 Specifikacije in pogoji delovanja

1.	Velikost bazena: 850 m ² /80m ² , združljiv z bazeni z ravnim dnom
2.	Vhod polnilnika: 100 ~ 240 V, 50/60 Hz
3.	Izhod polnilnika: 12,6 V/1,8 A
4.	Čas polnjenja: 2,5 ure
5.	Čas delovanja baterije: do 90 minut
6.	Stopnja zaščite IP: IP X8 Vodotesnost
7.	Največja globina vode: 3 m

OPOZORILO:

Za optimalno delovanje Aiper priporoča uporabo opreme v naslednjih vodnih razmerah.

▪ • Temperatura: 10-35 °C (50-95 °F)
▪ • Vrednost pH: 7,0-7,4
▪ • Klor: Klor: največ 4 ppm
▪ • NaCl: Največ 5000 ppm

4 Uporaba opreme

4.1 Pomembni varnostni ukrepi

- a. Ta model je združljiv z bazeni do 850 m²/80m².

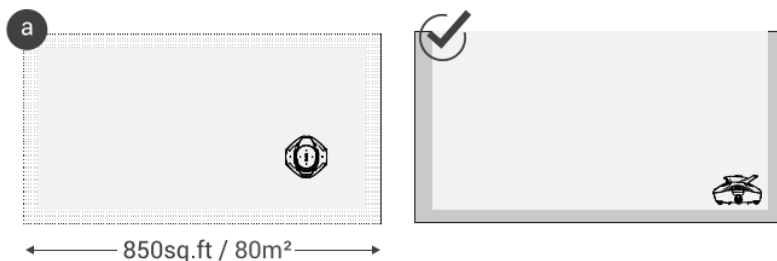

- b. Priloženi ščetki pritrdite na dno naprave tako, da vsako ščetko vstavite v odprto luknjo in jo močno pritisnete, dokler ne zaslišite klika.

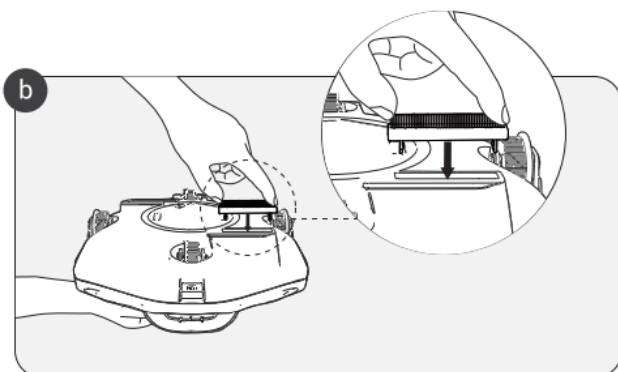

- c. Stranke morajo opremo iz bazena namestiti/odstraniti tako, da je dno prislonjeno ob steno, da ne pride do poškodb ali prask na ohišju opreme ali steni b a z e n a .

- d. Po vsaki uporabi napravo izklopite.

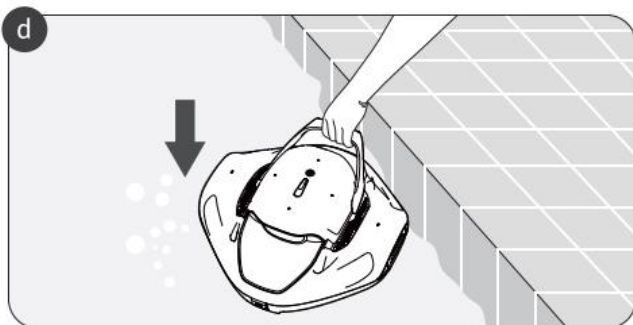

4.2 Polnjenje

Pred vsako uporabo napravo popolnoma napolnite.

- Pred polnjenjem napravo izklopite.
- Pred polnjenjem posušite polnilni priključek.
- Med polnjenjem naprave ne puščajte obrnjene.
- Polnjenje baterije: indikator LED utripa modro.
- Popolnoma napolnjena baterija: indikator LED sveti modro.

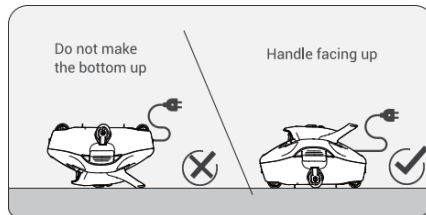
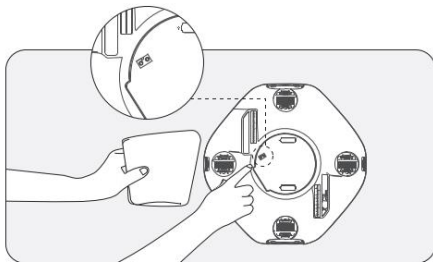

4.3 Delovanje

- Pritisnite in držite gumb za vklop, dokler se ne prižge modra lučka in zasliši zvočni signal. V 30 sekundah po vklopu postavite napravo v vodo. Naprava bo začela delovati v nekaj sekundah, ko bo dosegla dno b a z e n a .

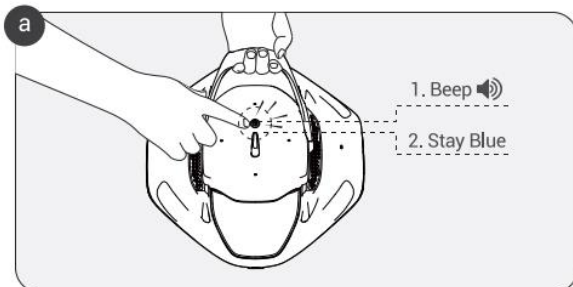

- Ko je baterija izpraznjena, indikator LED s i g n a l i z i r a in počasi utripa. rdečo luč, preden se ustavi ob steni b a z e n a . utripa 60 sekund, dokler se naprava ne i z k l o p i .

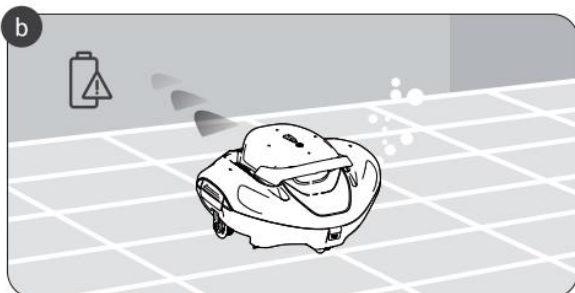

- c. Pritrdite priloženi kavelj na drog bazena in dvignite napravo z droga.

Voda

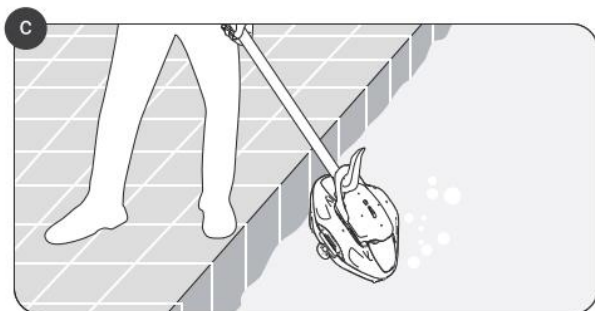

5 Očistite pladenj za filter

- a. Dvignite dve manjši zaponki na sprednji strani in zadnjo stran naprave, nato pa odprite dve zaponki na strani naprave.

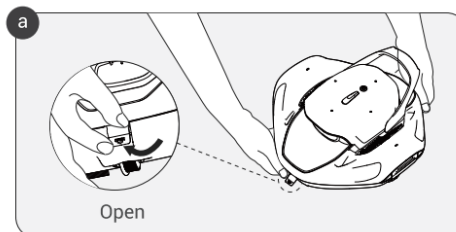

- b. Odstranite zgornji pokrov naprave, da dostop in odstranitev filtra pladenj.

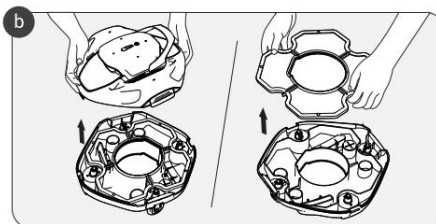

- c. Izpraznite pladenj za filter in spodnji jakno očistite vseh nečistoč in o s t a n k o v . pred pranjem z vodo.

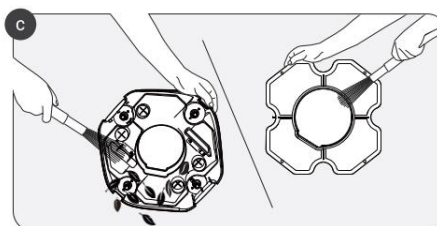

- d. Po končanem čiščenju zamenjajte filter in zgornje ohišje v pravilen položaj in pritrdite lupino tako, da zaklenete vse zaponke na zunanjem ovitku.

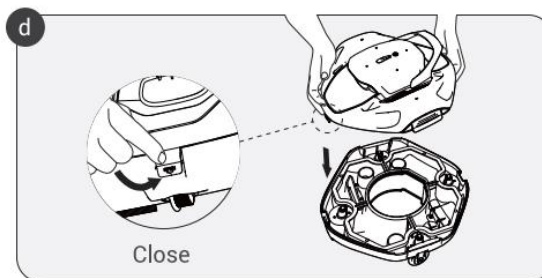

6 Vzdrževanje in shranjevanje

- a. Pladenj za filter vedno operite takoj po uporabi. Neočiščena umazanija se lahko strdi in zamaši ali poškoduje pladenj za filter, zaradi česar ga je pozneje težko očistiti.

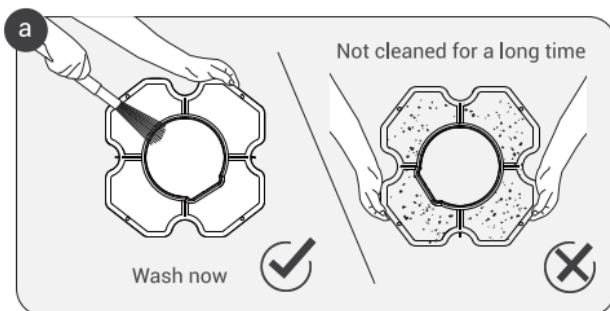

b. Zamenjava ščetk.

- 1) Odstranite zgornji pokrov enote, da odkrijete ščetke.
- 2) S prsti ali majhnim orodjem pritisnite dve majhni zaporni palici, kot je prikazano spodaj.

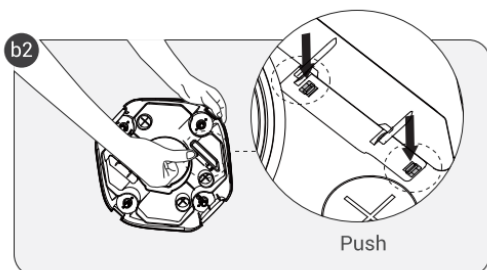
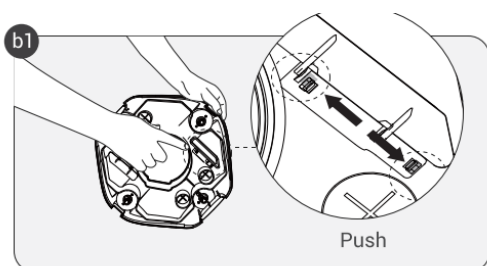

- 3) Pritisnite obe zaporni palici in odstranite krtačo;
- 4) Novo krtačo vstavite v luknjo na dnu naprave. Nadomestne ščetke niso vključene v originalno embalažo.

c. Zamenjava kolesa

- 1) Odstranite zgornji pokrov stroja in odkrijte kolesa.
- 2) S prstom ali majhnim orodjem pritisnite na objemko kolesa, dokler se ne upogne, nato pa pritisnite, da kolo izskoči.

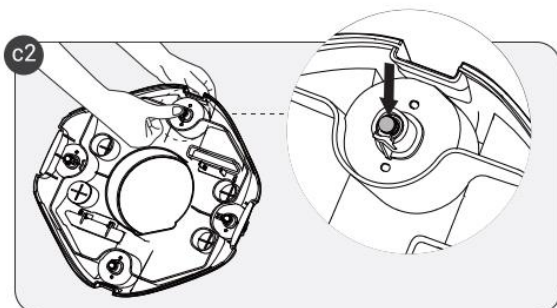
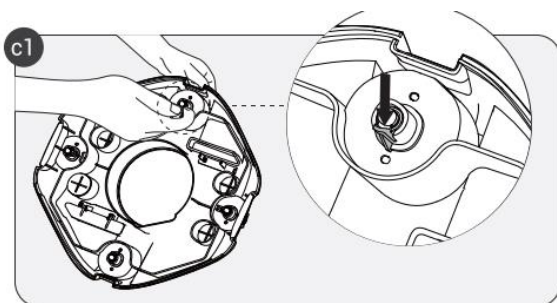

- 3) Rezervno kolo vstavite s spodnje strani stroja tako, da ga poravnate z dvema majhnima luknjama na šasiji in ga po potrebi zavrtite ali potisnete, dokler se ne zaskoči na svoje mesto. Kolo mora biti zdaj zaklenjeno na mestu.

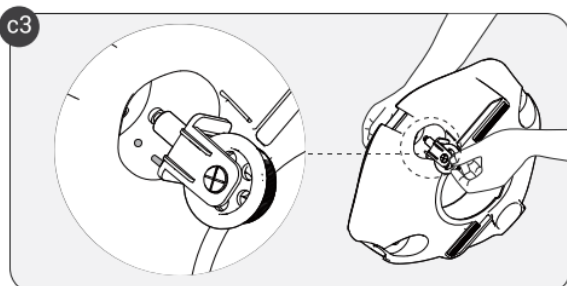

- d. Instrument je treba hraniti v hladnem, dobro prezračevanem prostoru, stran od neposredne sončne svetlobe.
- e. Če je treba napravo hraniti dlje časa, Aiper priporoča, da jo polnite vsake tri mesece, da ohranite stanje baterije. Prepričajte se, da uporabljate samo originalni pooblaščen napajalnik. Če naprave ne polnite neprekinjeno, lahko to vpliva na napetost baterije in povzroči nevarnost električnega udara, ki je lahko usoden.

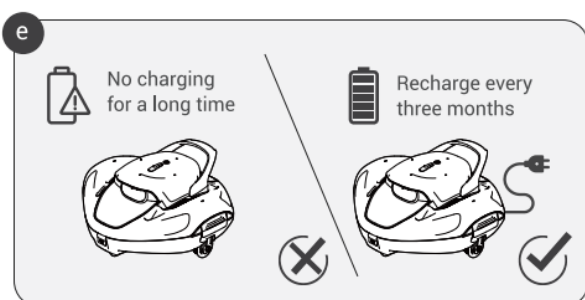

7 Svetlobni

NE.	Delovno stanje	Indikator LED
1	Vklop/napolnjenost baterije	Popolna modra svetloba/modre številke
2	Izklop	Brez luči
3	Vklopljeno (čiščenje)	Trdna bela svetloba
4	Polnjenje	Počasi utripajoča modra luč
5	Popolnoma napolnjen	Trdna modra svetloba
6	Nizka baterija	Počasi utripajoča rdeča luč
7	Blokiran rotor	Rdeče in zelene utripajoče luči
8	Poplavljanje z vodo	Rdeče in modre utripajoče luči
9	Izpad električne energije	Hitre modre luči

8 Vsebina

NE.	Ime	Model	Količina (kosov)
1	Robot	Seagull 800/800B	1
2	Polnilec		1
3	Kljuka za vlečenje		1
4	Uporabniški priročnik		1
5	Kartuše		2
6	Rezervno kolo		2

9 Garancija

Ta izdelek je opravil vse teste nadzora kakovosti in varnosti, ki jih je opravil tehnični oddelek tovarne.

1. Za ta izdelek velja garancija za baterijo in motor od datuma nakupa. Za garancijske pogoje veljajo zakoni p o s a m e z n e države.
2. Ta garancija preneha veljati, če je izdelek spremenila, zlorabila ali popravila nepooblaščen oseb a.
3. Garancija pokriva le proizvodne napake in ne pokriva škode, ki nastane zaradi lastnikovega nepravilnega ravnanja z izdelkom.
4. V primeru reklamacije ali popravila v garancijskem roku je treba predložiti številko naročila ali računa.
5. T o j e dodatno jamstvo, ki ga ponuja d r u ž b a Aiper Intelligent, LLC., s sedežem na 2700 Cumberland Parkway, Suite 350, Atlanta, Georgia 30339, ZDA. Ta garancija ne posega v prosta pravna sredstva zaradi neskladnosti, ki jih ima potrošnik po zakonu proti prodajalcu.
6. Garancijski e-poštni naslov: S e r v i c e @ A i p e r . c o m



Izjava o skladnosti (CE)

Izjavo EU o skladnosti lahko zahtevate na spodnjem naslovu:
AIPER INTELLIGENT SARL
24 Avenue du Prado 13006 Marseille 6e Arrondissement, Francija

Aiper izjavlja, da je ta izdelek skladen z vsemi zahtevami ustreznih direktiv EU 2014/35/EU (LVD); 2014/30/EU (EMC); 2011/65/EU (RoHS)