

# AIPER®

— bring vacation home —

## ROBOTICKÝ ČISTIČ BAZÉNOV Používateľská príručka

Aiper Scuba E1

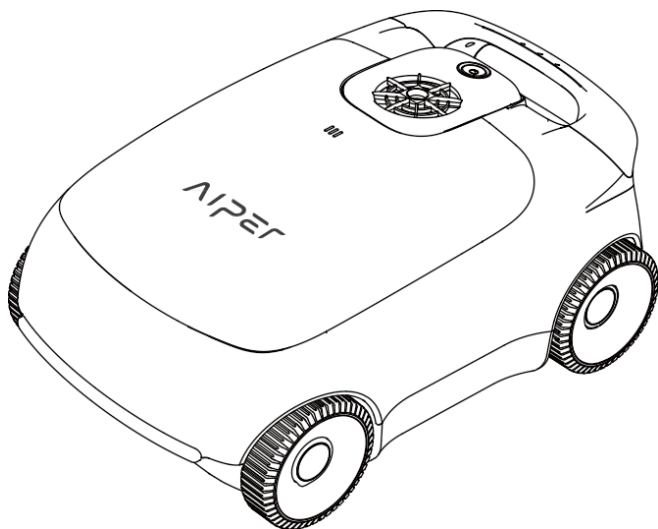

Ďakujeme, že ste si vybrali spoločnosť Aiper.

Pripojili ste sa k miliónom ľudí, ktorí už dôverujú spoločnosti Aiper v starostlivosti o svoje bazény a užívajú si pohodlie dokonale čistého bazéna.

Táto používateľská príručka vám pomôže udržiavať čistič bazénov aiper a zabezpečiť jeho maximálnu účinnosť počas nasledujúcich rokov. Venujte prosím niekoľko minút prečítaniu tohto návodu.

Ak máte akékoľvek otázky, navštívte našu webovú stránku [www.aiper.com](http://www.aiper.com) a kontaktujte náš zákaznícky servis, ktorý vám pomôže alebo poskytne ďalšie informácie.

## Zákaznícky servis spoločnosti Aiper:

E-mail: [service@aiper.com](mailto:service@aiper.com)

Facebook: [@AiperOfficial](https://www.facebook.com/AiperOfficial)



Skenovani  
e pre  
sprievodcu  
videom



Naskenujte kód QR  
na prístup k  
zákazníckej  
podpore

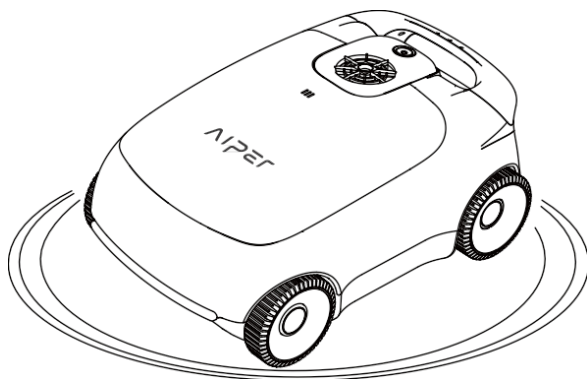

**Angličt****OBSAH**

Dôležité bezpečnostné opatrenia	3
1. Štruktúra	4
2. Špecifikácie a pracovné podmienky	5
3. Nabíjanie	6
4. Používanie čističa bazénov Aiper	7
5. Ovládanie zariadenia	7
6. Demontáž a čistenie	10
7. Údržba	15
8. Indikátor LED	20
9. Baliaci zoznam	21
10. Záruka	21

## Dôležité bezpečnostné

Pozorne si prečítajte túto príručku a používajte zariadenie v súlade s jej pokynmi. Spoločnosť Aiper nezodpovedá za žiadne straty alebo zranenia spôsobené nesprávnym používaním tohto zariadenia.

**V záujme vašej bezpečnosti a optimálneho výkonu tohto zariadenia si prečítajte a dodržiavajte nasledujúce odporúčania.**

1. Zariadenie nepoužívajte, keď sú v bazéne ľudia alebo zvieratá.
2. Čističku vypnite, keď sa nepoužíva alebo keď sa vykonáva údržba.
3. V žiadnom prípade nedovoľte deťom, aby na zariadení jazdili. Keď sa deti nachádzajú v blízkosti fungujúceho zariadenia, dohliadajte na ne.
4. Používajte iba autorizované napájacie adaptéry Aiper.
5. Adaptérový kábel môže vymeniť len kvalifikovaný elektrikár alebo oddelenie starostlivosti o zákazníkov spoločnosti Aiper.
6. Napájací adaptér sa odporúča zapojiť do napájacej lišty alebo prepäťovej ochrany, a nie priamo do elektrickej zásuvky.
7. Pred nabíjaním sa uistite, že je zariadenie vypnuté a nabíjací port je suchý. Počas nabíjania by sa zariadenie malo uchovávať na chladnom mieste. Počas nabíjania zariadenie nezakrývajte, pretože to môže spôsobiť prehriatie komponentov.
8. Ak stroj nepoužívate, skladujte ho v interiéri alebo na chladnom mieste.
9. Nevypúšťajte zariadenie z vody, pretože by mohlo dôjsť k prehriatiu.
10. Zapečatenú jazdnú súpravu vášho zariadenia by mali rozoberať len certifikovaní odborníci.
11. Nepoužívajte zariadenie a bazénový filter súčasne.
12. Olejové tesnenie okolo motora obsahuje tuk, ktorý môže v prípade poškodenia motora spôsobiť malé znečistenie vody. Ak sa domnievate, že došlo k úniku, okamžite prestaňte zariadenie používať.
13. Neprepichujte plášť zariadenia, nehádzte ho a nepoškodzujte čistič úmyselne.
14. Pri vkladaní zariadenia do vody musí predná časť zariadenia smerovať nahor a nikdy by nemalo byť umiestnené hore nohami alebo priamo hodené do bazéna.

**Pred použitím zariadenia si pozorne prečítajte túto používateľskú príručku.**

## 1. Štruktúra

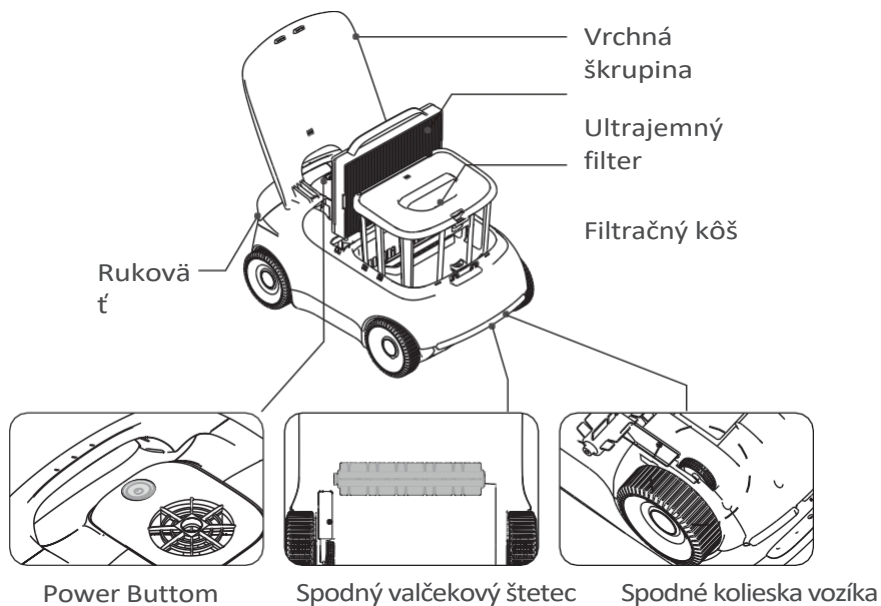

Vyťahovací hák

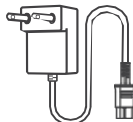

Nabíjačka

## 2. Špecifikácie a pracovné podmienky

1. Veľkosť bazéna: 1100 m<sup>2</sup>/100m<sup>2</sup>, s plochým dnom
2. Vstup pre nabíjačku: 100-240 V, 50/60 Hz, 1,5 A
3. Výstup nabíjačky: 12,6 V/3,5 A
4. Čas nabíjania: 4 hodiny
5. Výdrž batérie: 100 minút
6. Trieda IP: IPX8 Vodotesnosť
7. Hĺbka vody: 1,6-10 stôp (0,5-3 m)
8. Výkon motora: 38 W
9. Batéria: 7800 mAh
10. Napätie batérie: 10,8 V

### POZOR:

Zariadenie nepoužívajte v prostredí bazéna nad rámec podmienok opísaných nižšie, môže to spôsobiť poškodenie zariadenia, na ktoré sa nevzťahuje záruka.

- Teplota: Hodnota pH: 7,0-7,4
- Chlór: Maximálne 4 ppm
- NaCl: Maximálne 5000 ppm
-

### 3. Nabíjanie

**UPOZORNENIE:** Zariadenie nenabíjajte na priamom slnečnom svetle.

- a. Pred použitím zariadenia na čistenie bazéna ho úplne nabite.
- b. Pred nabíjaním odstráňte kryt nabíjacieho portu a skontrolujte, či sa v nabíjacom porte nenachádza zvyšková voda. Ak áno, najprv nabíjací port vysušte.
- c. Nabíjací kábel zasuňte do nabíjacieho portu zariadenia a potom do dostupnej elektrickej zásuvky. Indikátor LED na zariadení začne pulzovať, čo znamená, že zariadenie sa nabíja. Keď je zariadenie úplne nabité, indikátor LED zostane svietiť.

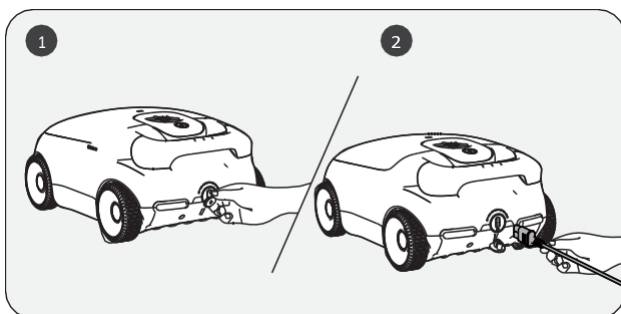

## 4. Používanie čističa bazénov

- a. Toto zariadenie je určené na čistenie bazénov s rovnou podlahou a bez sklonu do 1100 m<sup>2</sup>/100m<sup>2</sup>.

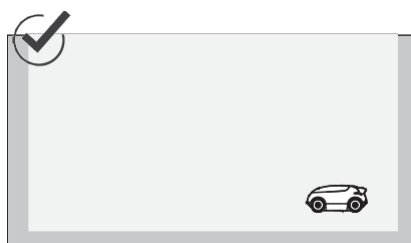
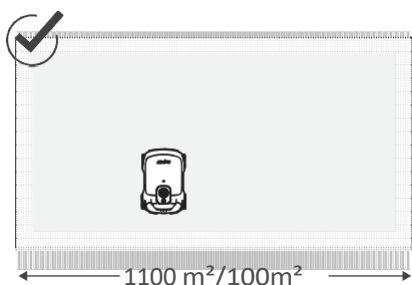

## 5. Ovládanie zariadenia

- a. Stlačením a podržaním tlačidla napájania na 2 s zapnete/vypnete zariadenie.

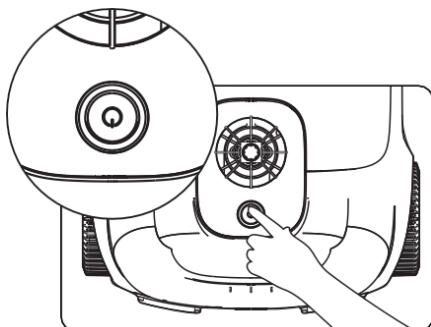

- b. Po zapnutí zariadenia sa jeho vodné čerpadlo každých 10 s otočí o 1 s, celkovo 3 krát, aby skontrolovalo, či bolo vložené do bazéna. Ak zariadenie počas tohto procesu nezistí vodu, automaticky sa vypne. Zariadenie začne čistiť krátko po dosiahnutí dna bazéna.
- c. Keď je úroveň nabitia batérie nízka, zariadenie automaticky zakotví pri bazéne a prestane čistiť.
- d. Zariadenie zdvihnite z podlahy bazéna pomocou háčika, aby ste zabránili jeho namočeniu. Používatelia môžu hák pripojiť k ľubovoľnej štandardnej tyči na čistenie bazénov (nie je súčasťou balenia) a predĺžiť tak dosah háku.

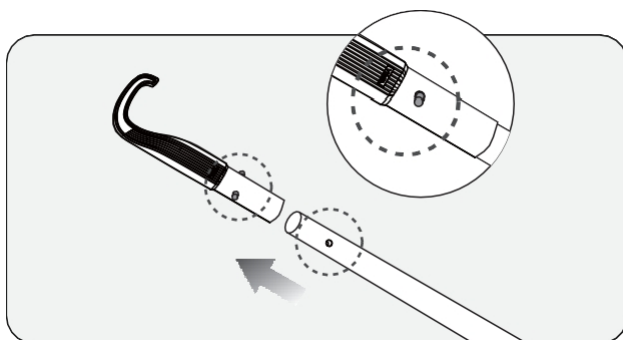

- e. Zaháknite rukoväť zariadenia a zdvihnite zariadenie z vody.

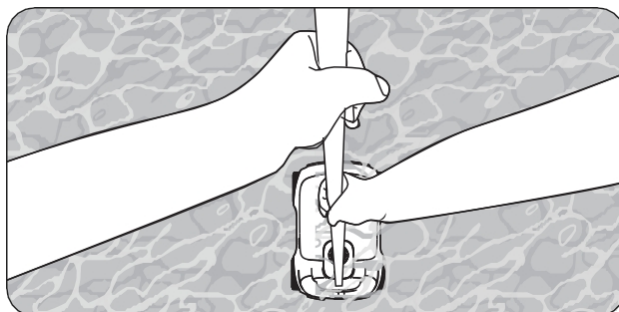

f. Podržte rukoväť a nechajte zariadenie vypustiť všetku nahromadenú vodu.

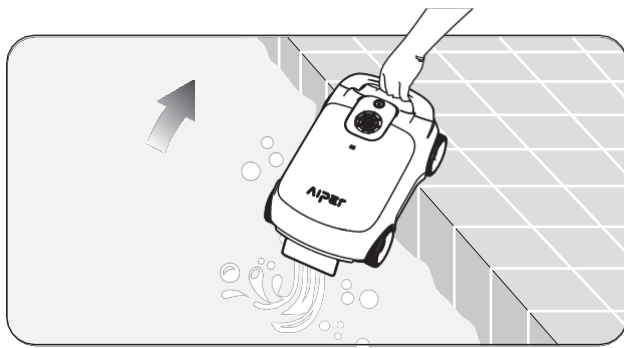

## 6. Demontáž a čistenie

### 6.1 Čistenie filtračného koša

- a. Odložte zariadenie na bezpečné miesto a odstráňte vrchný kryt. Pred odstránením horného krytu sa uistite, že je zariadenie stabilné.
  - Stabilne zdvihnite horný kryt a otvorte ho.

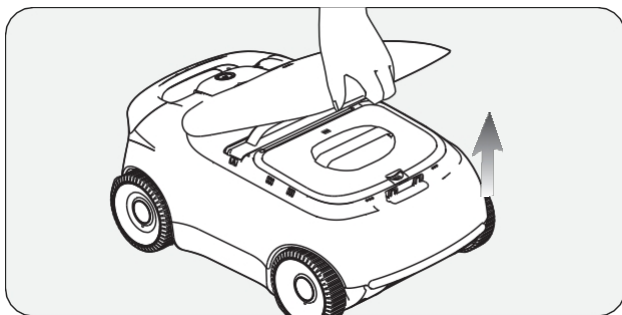

- b. Kôš filtra vyberte zdvihnutím jeho rukoväte.

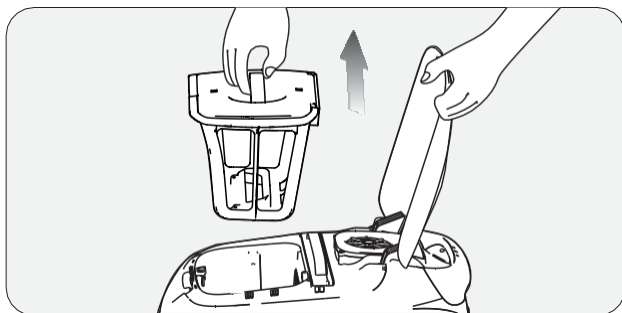

- c. Stlačte západku hornej škrupiny filtračného koša a súčasne potiahnite rukoväť horného krytu, aby ste otvorili filtračný kôš.

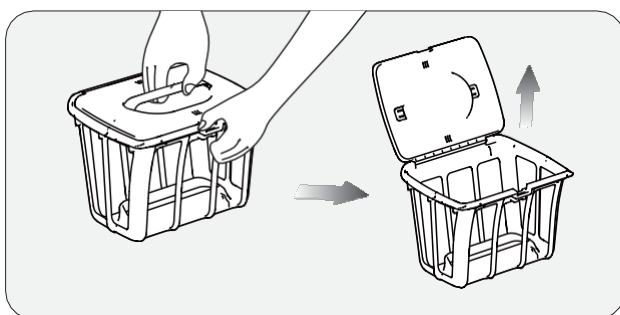

- d. Vyprázdňte filtračný kôš, opláchnite ho a vložte späť do zariadenia.



## 62 Čistenie ultrajemného filtra

a. Odložte zariadenie na bezpečné miesto a otvorte horný kryt.

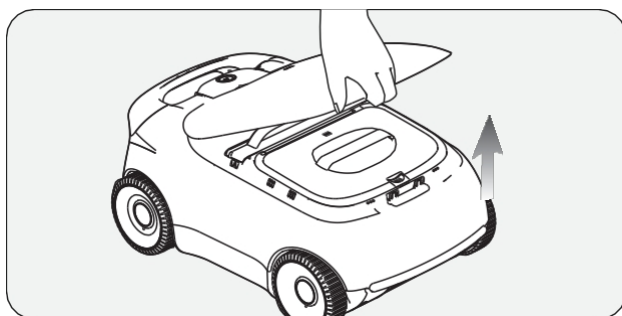

b. Potom zdvihnite rukoväť rámu ultrajemného filtra a vyberte zostavu ultrajemného filtra zo stroja.

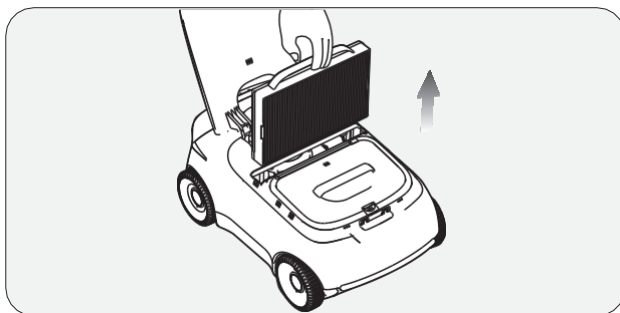

c. Odstráňte ultrajemný filter z rámu.

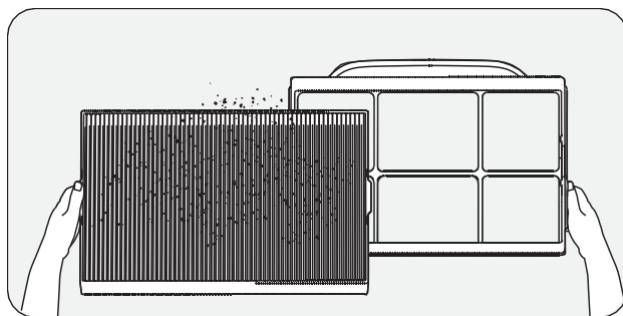

d. Ultrajemný filter položte na zem a dôkladne opláchnite prednú a potom zadnú časť vysokotlakovou vodnou pištoľou. Uistite sa, že všetky záhyby a štrbiny sú úplne vyčistené. Po vyčistení ho nechajte vyschnúť na chladnom, vetranom mieste, aby ste zabránili vzniku plesní a pripravili ho na ďalšie použitie.

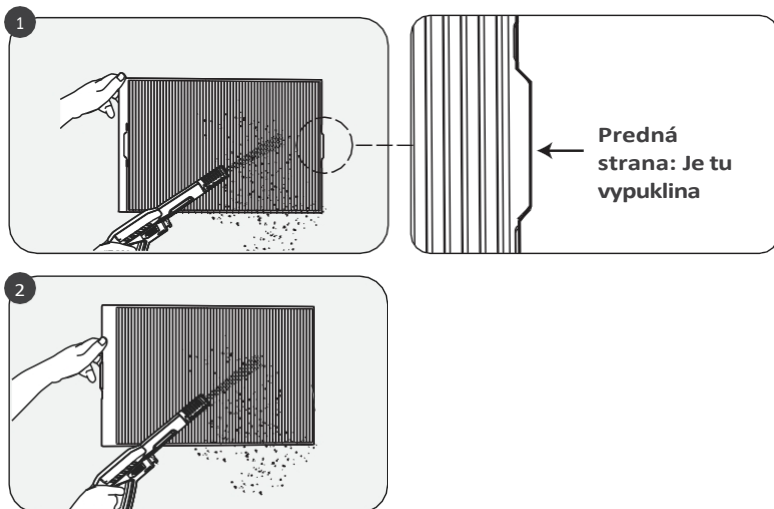

**! Poznámky:**

- a. Ultrajemný filter po každom použití prepláchnite, aby ste zabránili hromadeniu nečistôt a jeho upchatiu.
- b. Ultrajemný filter dokáže zachytiť prach s veľkosťou až 3  $\mu\text{m}$ . Použite ho, keď je viditeľných nečistôt málo (napríklad kamienky, lístie, piesok, úlomky a vlasy), ale voda sa zdá byť zakalená. Nepoužívajte ho, keď je takýchto nečistôt veľa.
- c. Po čistení stroj vyberte z vody. Potom ultrajemný filter okamžite opláchnite, aby ste zabránili dlhodobému hromadeniu nečistôt, ktoré sťažujú jeho čistenie.
- d. Na čistenie môžete použiť neutrálne čistiace prostriedky, ale ultrajemný filter nechrňte kefou.
- e. Plán výmeny ultrajemného filtra: Filter ako spotrebný materiál by sa mal vymieňať každých 4-6 týždňov, aby sa zabezpečila účinná filtrácia.

## 7. Údržba

7.1 Čistenie/výmena spodnej valčekovej kefy

a. Zariadenie bezpečne umiestnite tak, aby jeho spodná časť smerovala nahor.

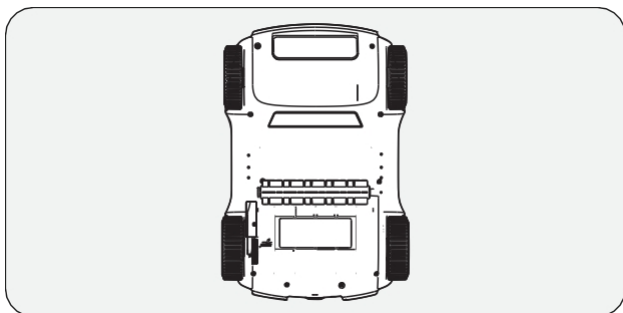

b. Jednou rukou držte valčekovú kefu a druhou rukou podpierajte stroj. Jemne zatlačte na valčekovú kefu, ako je vyznačené šípkou na obrázku nižšie, a potom ju zdvihnite, aby ste ju mohli vybrať.

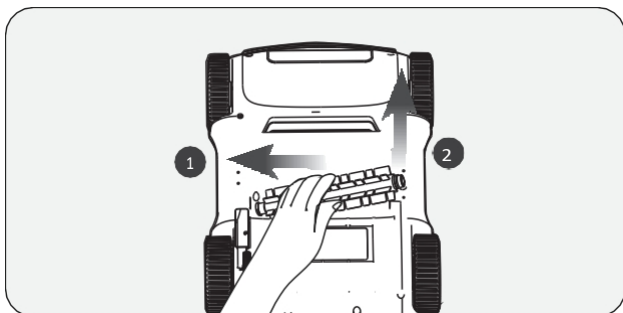

c. Po vybratí valčekovej kefy vyčistite všetky nečistoty, ktoré sa do nej zamotali, a všetky zvyšky, ktoré zostali v priestore pre kefu stroja.

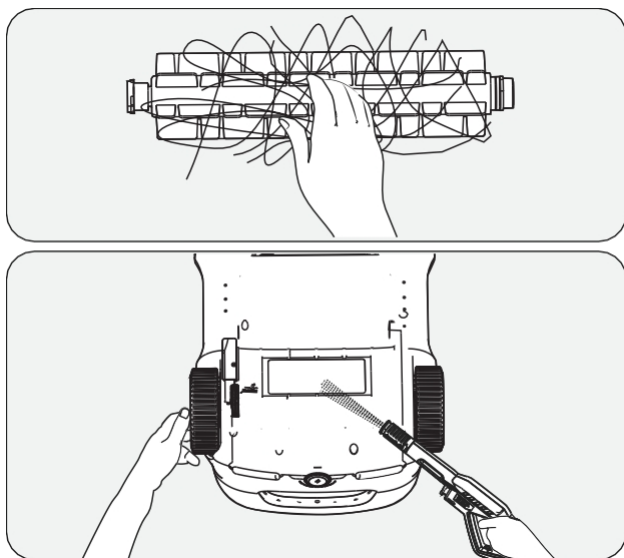

d. Po vyčistení znovu nasadíte valčekovú kefu. Skontrolujte jej bezpečné uchytanie tak, že ju podržíte v strede a potiahnete smerom von. Ak je správne nainštalovaná, nemala by sa oddeliť.

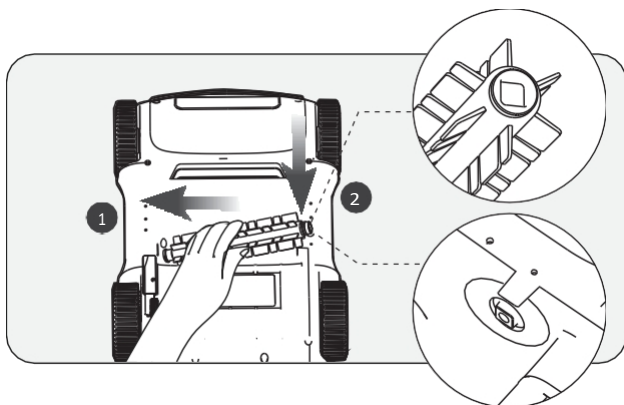

## 72 Čistenie/výmena spodných kolies vozíka

Ak stroj často neočakávané mení smer, môže to byť spôsobené zaseknutím spodných kolies vozíka. Vyčistite ich nasledujúcim spôsobom:

- a. Zariadenie bezpečne umiestnite tak, aby jeho spodná časť smerovala nahor.
- b. Odskrutkujte spodné kolieska vozíka.

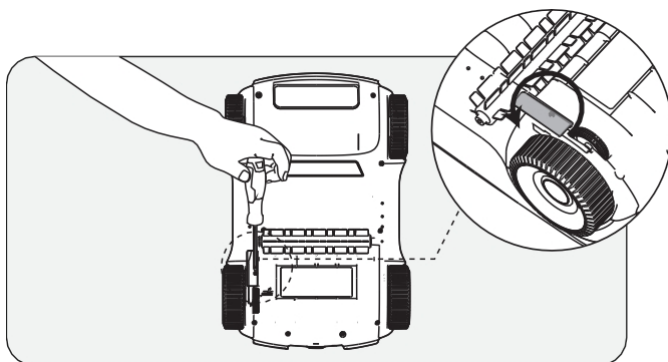

- c. Opláchnite všetky nečistoty, piesok alebo úlomky z vnútorných štrbín kolies. Dávajte pozor, aby ste nestratili žiadne vnútorné časti, napríklad pružiny.

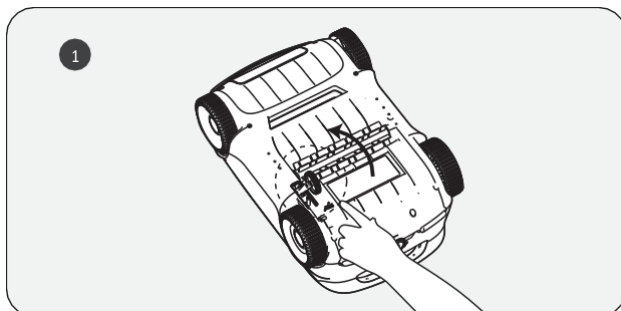

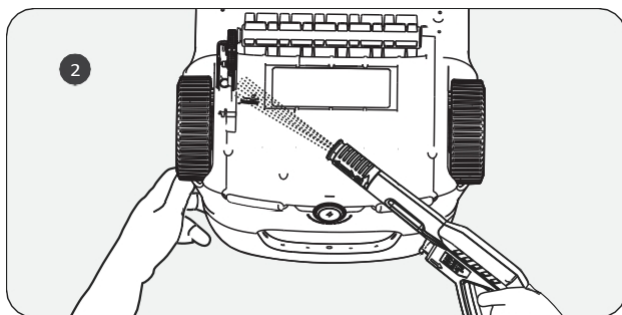

d. Znovu pripevnite kolesá k stroju a dbajte na pevné upevnenie skrutiek.

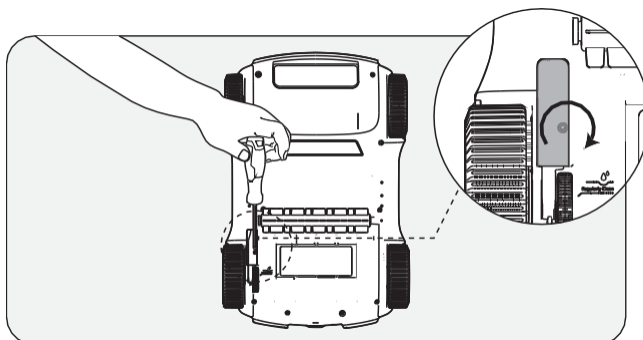

73 Čistenie odtoku

aOdstráňte skrutky a kryt odtoku.

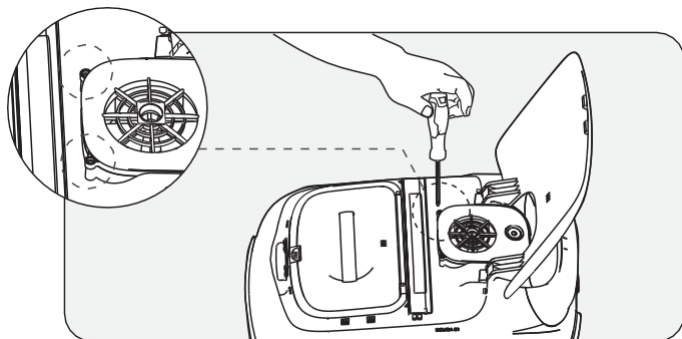

b. Odstráňte všetky predmety, ktoré sa zaplietli do lopatiek ventilátora odtoku, a potom znova nainštalujte kryt odtoku a skrutky.

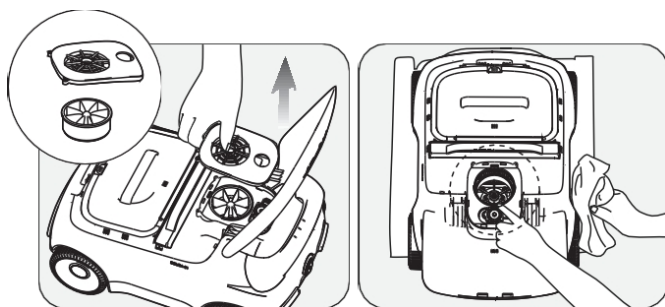

## 8. Indikátor LED

Stav svetla	Stav zariadenia	Popis	
Svetlo pulzuje	Nabíjanie	Farby LED indikujú úroveň nabitia batérie zariadenia.	Jednoliäte modré svetlo: 100%
			Modrá: > 50%
			Žltá farba: 50-15%
			Červená: < 15%
Pevné svetlo	Prevádzka	Farby LED indikujú úroveň nabitia batérie zariadenia.	Modrá: > 50%
			Žltá farba: 50-15%
			Červená: < 15%
Červené svetlo rýchlo bliká	Porucha zariadenia	<ol style="list-style-type: none"> <li>1. Kolesá, spodná kefa alebo odvodňovací motor sú zaseknuté a je potrebné ich vyčistiť.</li> <li>2. V motore je anomália.</li> </ol>	

## 9. Baliaci

NIE.	Názov	Model	Množstvo (ks)
1	Čistejšie	Aiper Scuba E1	1
2	Nabíjačka	/	1
3	Vyťahovací hák	/	1
4	Používateľská príručka	/	1
5	Filtračný kôš	/	1
6	Ultrajemný filter	/	1

## 10. Záruka

Tento výrobok prešiel všetkými testami kontroly kvality a bezpečnosti, ktoré vykonalo technické oddelenie továrne.

1. Na tento výrobok sa vzťahuje záruka na batériu a motor od dátumu zakúpenia. Na záručné podmienky sa primerane vzťahujú právne ustanovenia príslušnej krajiny.
2. Táto záruka zaniká, ak bol výrobok upravený, nesprávne použitý alebo opravený neoprávnenými osobami.
3. Záruka sa vzťahuje len na výrobné chyby a nevzťahuje sa na poškodenia spôsobené nesprávnym zaobchádzaním s výrobkom zo strany majiteľa.
4. Pri reklamácií alebo oprave počas záručnej doby je potrebné predložiť číslo objednávky alebo záznam.
5. Ide o dodatočnú záruku, ktorú poskytuje spoločnosť AIPER INTELLIGENT SARL. na adrese 43-47 avenue de la Grande Armée, 75116 Paríž, Francúzsko. Táto záruka nemá vplyv na bezplatné opravné prostriedky v prípade nesúladu, ktoré má spotrebiteľ podľa

zákona voči predávajúcemu.

AIPEX®

6. Záruka E-mail: [service@aiper.com](mailto:service@aiper.com)



## Vyhľadanie o zhode (CE)



Aiper hereby declares that this product complies with all the requirements of the applicable EU directives 2014/35/EU (LVD); 2014/30/EU (EMC); 2011/65/EU (RoHS) – Úplné znenie vyhlásenia o zhode nájdete na tomto QR kóde.



ETICHETTATURA  
AMBIENTALE  
ENVIRONMENTÁL  
NE  
OSNAČOVANIE

Vyhľadanie o zhode EÚ si môžete vyžiadať na nižšie uvedenej adrese: AIPER INTELLIGENT SARL  
43-47 avenue de la Grande Armée, 75116 Paríž, Francúzsko



**LE TRI**  
**+ FACILE**

BARQUETTE  
+ ÉTUI



**FR**  
Cet appareil et  
ses accessoires  
se recycle

À DÉPOSER  
EN MAGASIN

OU

À DÉPOSER  
EN DÉCHÈTÈRIE

Points de collecte sur [www.quefairedemesdechets.fr](http://www.quefairedemesdechets.fr)  
Privilégiez la réparation ou le don de votre appareil !



**FR**  
Cet appareil  
et sa batterie  
se recyclent

À DÉPOSER  
EN MAGASIN

OU

À DÉPOSER  
EN DÉCHÈTÈRIE

Points de collecte sur [www.quefairedemesdechets.fr](http://www.quefairedemesdechets.fr)  
Privilégiez la réparation ou le don de votre appareil !



Tento symbol označuje, že s týmto výrobkom sa nesmie zaobchádzať ako s domovým odpadom. Namiesto toho sa musí odovzdať na príslušnom zbernom mieste na recykláciu elektrických a elektronických zariadení.

Vielen Dank, dass Sie sich für Aiper entschieden haben.

Sie gehören jetzt zu einer großen Familie aus Millionen von Benutzern, die Aiper für die Pflege ihrer Pools vertrauen und den Komfort eines makellos sauberen Pools genießen.

Dieses Benutzerhandbuch unterstützt Sie bei der Wartung Ihres Aiper Pool-Reinigungsgeräts und stellt dadurch sicher, dass Sie es in den kommenden Jahren mit höchster Effizienz betreiben können. Bitte nehmen Sie sich einige Minuten, um dieses Handbuch durchzulesen.

Wenn Sie Fragen haben sollten, besuchen Sie bitte unsere Website unter [www.aiper.com](http://www.aiper.com) und wenden Sie sich an unser Kundendienstteam, um Unterstützung oder weitere Informationen zu erhalten.

## Aiper-Kundendienst:

E-mail: [service@aiper.com](mailto:service@aiper.com)

Facebook: [@AiperOfficial](https://www.facebook.com/AiperOfficial)



Suchen nach  
Videoanleitung



Scannen Sie den QR-  
Code, um Kundensupport  
zu erhalten.

